



ENSEMBLE « TINTORETTO »

Fils NEW ZEALAND et NEW ZEALAND PRINT

HAUT

MATÉRIEL FILS ADRIAFIL

MATÉRIEL NÉCESSAIRE

- 20 g de fil **New Zealand** pour chacune des couleurs suivantes : jaune n°58, orange n°87, crème n°11, bleu n°34, fuchsia n°31, violet n°68, vert n°27
- 20 g de fil **New Zealand Print** pour chacune des couleurs suivantes : n°25, n°23, n°22
- Crochet n°4.50.
- aiguille à laine à pointe arrondie

TAILLE : 6 ans

POINTS EMPLOYÉS

Maille chaînette

Maille coulée

Maille coulée en relief : tric. en m. coulée en ne prenant que le fil arrière de la m. de base.

Demi-bride

Bride

ÉCHANTILLON

Le motif mesure 10 x 10 cm.

RÉALISATION

Le haut est formé de 12 motifs entiers et de 2 demi-motifs pour les triangles, tous tric. séparément et réunis, pour former une bande de 6 x 2 motifs + les triangles, avec un rg en m. coulée en relief.

Motif : avec la 1^{ère} couleur, comm. une chaîn. de 5 m. et la fermer en anneau par 1 m. coulée.

1^{er} rg : dans l'anneau obtenu, tric. 10 demi-bridés ; fermer ce tour et tous les tours suivants par 1 m. coulée dans la m. du début du tour.

2^{ème} rg : * 1 demi-bride dans la m. suiv., 2 demi-bridés dans la m. suiv. *, répét. de * à * 3 fois supplémentaires, 2 demi-bridés dans chacune des 2 m. suiv.

3^{ème} rg : avec la 2^{ème} couleur, tric. * 3 brides dans les 3 m. suiv. (rempl. la bride du début du tour par 3 chaîn.), dans la m. suiv. tric. : 2 brides, 2 chaîn. et 1 bride *, répét. de * à * 3 fois supplémentaires.

4^{ème} rg : avec la 3^{ème} couleur tric. * 5 brides dans les 5 brides, dans l'arc de 2 chaîn. suiv., tric. : 2 brides, 2 chaîn. et 1 bride ; 1 bride dans la bride suiv. *, répét. de * à * 3 fois supplémentaires.

5^{ème} rg : avec la 4^{ème} couleur tric. * 7 brides dans les 7 brides, dans l'arc de 2 chaîn. suiv., tric. : 2 brides, 2 chaîn. et 1 bride ; 2 brides dans les 2 brides suiv. *, répét. de * à * 3 fois supplémentaires.

Couper et arrêter le fil.

Tricoter 11 motifs supplémentaires de la même façon en alternant les 4 couleurs selon l'envie.

Demi-motif : avec le crème, comm. une chaîn. de 4 m.

1^{er} rg : dans la 4^{ème} chaîn. à partir du crochet, tric. 3 brides, 2 chaîn. et 4 brides, tourner.

2^{ème} rg : avec le jaune, tric. 2 brides dans la m. suiv. (rempl. la bride du début du rg par 3 chaîn.), 3 brides dans les 3 m. suiv., dans l'arc de 2 chaîn. suiv., tric. : 2 brides, 2 chaîn. et 2 brides ; 3 brides dans les 3 m. suiv., 2 brides dans la m. suiv., tourner.

3^{ème} rg : avec le fil imprimé n°23, tric. 2 brides dans la m. suiv., 6 brides dans les 6 m. suiv., dans l'arc des 2 chaîn. suiv., tric. : 2 brides, 2 chaîn. et 2 brides ; 6 brides dans les 6 m. suiv., 2 brides dans la m. suiv., tourner.

4^{ème} rg : avec le fil imprimé n°25, tric. 10 brides dans les 10 m. suiv., dans l'arc des 2 chaîn. suiv., tric. : 2 brides, 2 chaîn. et 2 brides ; 10 brides dans les 10 m. suiv., tourner.

5^{ème} rg : avec l'orange, tric. 2 brides dans la m. suiv., 11 brides dans les 11 m. suiv., dans l'arc des 2 chaîn. suiv., tric. : 2 brides, 2 chaîn. et 2 brides ; 11 brides dans les 11 m. suiv., 2 brides dans la m. suiv., tourner.

6^{ème} rg : avec le fil imprimé n°22, tric. 15 brides dans les 15 m. suiv., dans l'arc des 2 chaîn. suiv., tric. : 2 brides, 2 chaîn. et 2 brides ; 15 brides dans les 15 m. suiv., tourner.

Couper et arrêter le fil. Tric. un demi-motif supplémentaire de la même façon.

Epaulés : avec le jaune, comm. une chaîn. de 114 m. + 1 pour tourner et tric. 1 rg en demi-bride.

Couper et arrêter le fil. Tric. 3 épaulés supplémentaires de la même façon.

CONFECTION ET FINITIONS

Former le haut en réunissant les motifs entre eux par 1 rg en m. coulée en relief, avec le jaune, en prenant ensemble 1 m. du 1^{er} motif et la m. correspondante du 2^{ème} motif, en réunissant d'abord les 2 séries horizontales formées de 6 motifs chacune (tric. un seul rg en m. coulée en relief), puis les 6 séries de 2 motifs verticaux, en passant au dessus des m. coulées du rg d'union préc. et en fermant le haut en anneau. Pour les triangles, réunir la base des 2 demi-motifs au bord supérieur des 3 motifs qui forment le devant de la même façon, en laissant libres, au centre, la dernière bride du dernier rg du triangle gauche et la 1^{ère} bride du dernier rg du triangle droit. Faire la finition du bas du haut avec 1 rg en demi-bride avec le jaune. Couper et arrêter le fil. Faire la finition du bord supérieur du dos et des contours des triangles avec 1 rg en demi-bride toujours avec le jaune, en réalisant 2 demi-bridés dans les arcs de 2 chaîn. au sommet des triangles. Couper et arrêter le fil. Plier en deux les épaules et coudre les deux extrémités au sommet des triangles du devant et, sur le dos, en face de l'union des motifs latéraux avec le motif central.

Pour chaque frange, couper 3 bandes de 35 cm pour chacune des couleurs suivantes : jaune, imprimé n°22, imprimé n°23, crème et imprimé n°25 ; réunir les 15 aiguillées, les plier en deux et, à l'aide du crochet, les nouer au bas du haut ; préparer ainsi 6 franges et en nouer 1 en face de chaque union entre motifs.

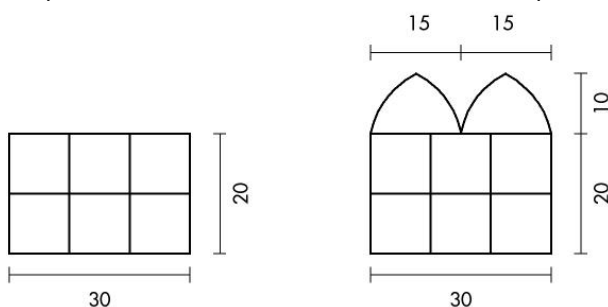

ÉCHARPE

MATÉRIEL NÉCESSAIRE

- 20 g de fil **New Zealand** pour chacune des couleurs suivantes : jaune n°58, orange n°87, crème n°11, bleu n°34, fuchsia n°31, violet n°68, vert n°27
- 20 g de fil **New Zealand Print** pour chacune des couleurs suivantes : n°25, n°23, n°22
- Crochet n°4.50.
- aiguille à laine à pointe arrondie

TAILLE : 6 ans

POINTS EMPLOYÉS

Maille chaînette

Maille coulée

Maille coulée en relief : tric. en m. coulée en ne prenant que le fil arrière de la m. de base.

Demi-bride

Bride

ÉCHANTILLON

Le motif mesure 10 x 10 cm.

RÉALISATION

L'écharpe est formée de 24 motifs tric. séparément et réunis par 1 rg en m. coulée en relief, formant une bande de 2 x 12 motifs, Motif : avec la 1^{ère} couleur, comm. une chaîn. de 5 m. et la fermer en anneau par 1 m. coulée.

1^{er} rg : dans l'anneau obtenu, tric. 10 demi-bridés, terminer ce tour et tous les tours suivants par 1 m. coulée dans la m. du début du tour.

2^{ème} rg : * 1 demi-bride dans la m. suiv., 2 demi-bridés dans la m. suiv. *, répét. de * à * 3 fois supplémentaires, 2 demi-bridés dans chacune des 2 m. suiv.

3^{ème} rg : avec la 2^{ème} couleur, tric. * 3 brides dans les 3 m. suiv. (rempl. la 1^{ère} bride du début du tour par 3 chaîn.), dans la m. suiv. tric. : 2 brides, 2 chaîn. et 1 bride *, répét. de * à * 3 fois supplémentaires.

4^{ème} rg : avec la 3^{ème} couleur tric. * 5 brides dans les 5 brides, dans l'arc de 2 chaîn. suiv., tric. : 2 brides, 2 chaîn. et 1 bride ; 1 bride dans la bride suiv. *, répét. de * à * 3 fois supplémentaires.

5^{ème} rg : avec la 4^{ème} couleur tric. * 7 brides dans les 7 brides, dans l'arc de 2 chaîn. suiv., tric. : 2 brides, 2 chaîn. et 1 bride ; 2 brides dans les 2 brides suiv. *, répét. de * à * 3 fois supplémentaires.

Couper et arrêter le fil. Tricoter 23 motifs supplémentaires de la même façon en alternant les 4 couleurs selon l'envie.

CONFECTION ET FINITIONS

Réunir les motifs entre eux par 1 rg en m. coulée en relief, avec le jaune, en prenant ensemble 1 m. du 1^{er} motif et la m. correspondante du 2^{ème} motif, en réunissant d'abord les 2 séries formées par 12 motifs chacune, en tric. un seul rg en m. coulée en relief, puis les 12 séries de 2 motifs, en passant au dessus des m. coulées du rg d'union préc. A la fin, faire la finition de tout le périmètre de l'écharpe avec 1 rg en demi-bride avec le jaune. Couper et arrêter le fil.

Pour chaque frange, couper 3 bandes de 40 cm pour chacune des couleurs suivantes : jaune, orange, fuchsia, crème et imprimé n°25 ; réunir les 15 aiguillées, les plier en deux et, à l'aide du crochet, les

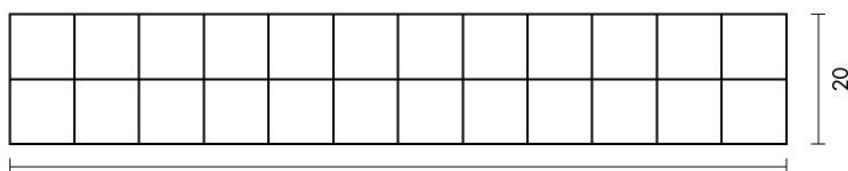

nouer aux m. de bord. Préparer ainsi 6 franges et en nouer 3 sur chaque côté court de l'écharpe.