

Manuel d'instructions

Machine à coudre et à broder

Product Code (Référence du produit) : 888-G30/G32/G34

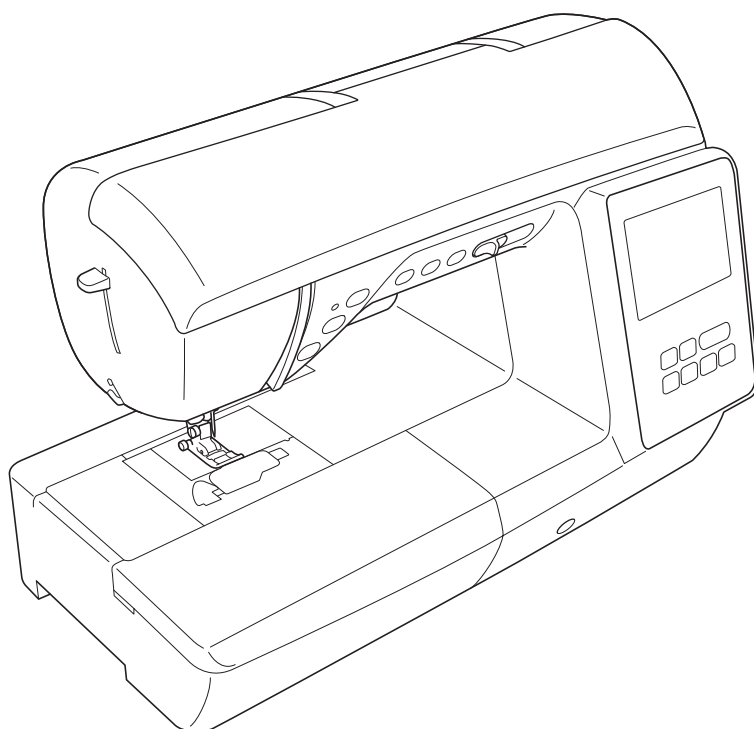

Veillez à lire ce document avant d'utiliser la machine.
Nous vous conseillons de conserver ce document à portée de main pour vous y référer ultérieurement.

INTRODUCTION

Merci d'avoir choisi cette machine à coudre. Avant d'utiliser cette machine, lisez soigneusement les « INSTRUCTIONS DE SÉCURITÉ IMPORTANTES » et consultez ce manuel pour en savoir plus sur l'utilisation correcte des nombreuses fonctions disponibles. En outre, après avoir lu ce manuel, rangez-le dans un lieu facile d'accès afin de pouvoir vous y reporter ultérieurement.

INSTRUCTIONS DE SÉCURITÉ IMPORTANTES

Veillez lire ces instructions de sécurité avant d'utiliser la machine.

DANGER

- Pour réduire les risques d'électrocution

1 Débranchez toujours la machine de la prise électrique immédiatement après utilisation, lorsque vous la nettoyez, lorsque vous procédez à des opérations d'entretien mentionnées dans ce manuel, ou si vous la laissez sans surveillance.

AVERTISSEMENT

- Pour réduire les risques de brûlure, d'incendie, d'électrocution ou de blessure.

2 Débranchez toujours la machine de la prise électrique quand vous procédez à un des réglages mentionnés dans le manuel d'instructions.

- Pour débrancher la machine, mettez-la sur « O » (position de mise hors tension), puis sortez la fiche de la prise d'alimentation électrique. Ne tirez pas sur le cordon.
- Branchez directement la machine sur la prise d'alimentation électrique. N'utilisez pas de rallonge.
- Débranchez toujours la machine en cas de coupure de courant.

3 Accidents d'origine électrique :

- Cette machine doit être connectée à une source d'alimentation secteur dans la plage indiquée sur la plaque signalétique. Ne la branchez pas à une source d'alimentation en courant continu ni à un convertisseur. Si vous ne savez pas de quelle source d'alimentation vous disposez, contactez un électricien qualifié.
- Cette machine est homologuée pour être utilisée dans le pays d'achat uniquement.

4 N'utilisez jamais cette machine si sa fiche ou son cordon d'alimentation est endommagé(e), si elle ne fonctionne pas correctement, si elle est tombée ou a été endommagée, ou si de l'eau a été renversée dessus. Renvoyez la machine au revendeur Brother agréé le plus proche à des fins d'examen, de réparation ou de réglage électrique ou mécanique.

- Lorsque votre machine est stockée ou en cours d'utilisation, si vous remarquez quelque chose d'anormal (odeur, chaleur, décoloration ou déformation), arrêtez immédiatement de l'utiliser et débranchez le cordon d'alimentation.
- Transportez toujours la machine en la tenant par sa poignée de transport. En soulevant la machine par une autre pièce, vous risqueriez de l'endommager ou de la faire tomber et de vous blesser.
- Lorsque vous soulevez la machine, veillez à ne pas faire de mouvement brusque ou intempestif car vous risqueriez de vous blesser.

5 Maintenez toujours votre espace de travail dégagé :

- N'utilisez jamais la machine lorsque les aérations sont obstruées. Ne laissez pas de peluches, poussières et tissus s'accumuler dans les ouvertures de ventilation de la machine et dans la pédale.
- Ne placez aucun objet sur la pédale.
- N'insérez ou ne laissez tomber aucun objet étranger dans une des ouvertures.
- Ne faites pas fonctionner la machine en cas d'utilisation d'aérosols (pulvérisations) ou d'administration d'oxygène.
- N'utilisez pas la machine à proximité d'une source de chaleur, telle qu'une cuisinière ou un fer à repasser. La machine, le cordon d'alimentation ou le vêtement en cours de confection risquerait de prendre feu, vous exposant à des risques de brûlure ou d'électrocution.
- Ne posez pas cette machine sur une surface instable, telle qu'une table bancale ou inclinée. La machine risquerait de tomber et de vous blesser.

6 Soyez tout particulièrement attentif lors de la couture :

- Faites toujours très attention à l'aiguille. N'utilisez pas d'aiguilles tordues ou cassées.
- Ne touchez aucune pièce en mouvement. Vous devez faire preuve d'une grande prudence avec l'aiguille de la machine.

- Mettez l'interrupteur de la machine sur « O » pour la mettre hors tension lorsque vous procédez à des ajustements à proximité de l'aiguille.
- N'utilisez pas de plaque à aiguille endommagée ou inadéquate. Vous risqueriez de casser l'aiguille.
- Ne poussez pas ni ne tirez le tissu lors de la couture, et respectez scrupuleusement les instructions lors de la couture en mouvement libre, afin de ne pas faire dévier l'aiguille et la casser.

7 Cette machine n'est pas un jouet :

- Vous devez donc être très attentif lorsque des enfants l'utilisent ou se trouvent à proximité.
- Tenez le sac en plastique dans lequel cette machine a été fournie hors de portée des enfants, ou jetez-le. Ne laissez jamais les enfants jouer avec ce sac; ils risqueraient de s'étouffer.
- N'utilisez pas la machine à l'extérieur.

8 Pour une durée de vie prolongée :

- Quand vous utilisez et rangez cette machine, évitez les endroits exposés directement à la lumière du soleil ou très humides. N'utilisez pas et ne rangez pas la machine à proximité d'un appareil de chauffage, d'un fer à repasser, d'une lampe à halogène ou tout autre appareil dégageant de la chaleur.
- N'utilisez pas de produits nettoyants ni de solvants organiques tels que des diluants, de l'éther de pétrole ou de l'alcool pour nettoyer la machine. Sinon, la finition risquerait de se décoller ou de s'égratigner.
- Pour une installation correcte, consultez toujours le manuel d'instructions pour remplacer ou installer tout ensemble de pièces, les pieds-de-biche, les aiguilles ou tout autre élément.

9 Pour la réparation ou le réglage :

- Si l'unité d'éclairage est endommagée, faites-la remplacer par un revendeur Brother agréé.
- Lors d'un dysfonctionnement ou d'un réglage, suivez d'abord le tableau de dépannage à l'arrière du manuel d'instructions pour inspecter et régler la machine vous-même. Si le problème persiste, veuillez consulter votre revendeur Brother local agréé.

N'utilisez cette machine que de la manière prévue, décrite dans ce manuel.

Utilisez les accessoires recommandés par le fabricant, comme mentionné dans ce manuel.

Le contenu de ce manuel et les spécifications de ce produit peuvent être modifiés sans avis préalable.

Pour plus d'informations sur le produit et les mises à jour, consultez notre site Web www.brother.com

CONSERVEZ CES INSTRUCTIONS

Cette machine est conçue pour une utilisation domestique.

POUR LES UTILISATEURS DES PAYS NE FAISANT PAS PARTIE DU CENELEC

Cet appareil n'est pas conçu pour une utilisation par des personnes (adultes ou enfants) souffrant d'incapacités physiques, sensorielles ou mentales, ou ne disposant pas de l'expérience ou des connaissances nécessaires, à moins qu'elles ne soient aidées par une personne veillant à leur sécurité. Il faut surveiller les enfants pour s'assurer qu'ils ne jouent pas avec cet appareil.

POUR LES UTILISATEURS DES PAYS FAISANT PARTIE DU CENELEC

Les enfants de 8 ans ou plus et les personnes souffrant d'incapacités physiques, sensorielles ou mentales, ou ne disposant pas de l'expérience ou des connaissances requises, peuvent utiliser cet appareil s'ils sont encadrés ou s'ils ont reçu des instructions leur permettant de se servir de l'appareil en toute sécurité et de comprendre les risques encourus. Les enfants ne doivent pas jouer avec cet appareil. Le nettoyage et l'entretien ne doivent pas être effectués par des enfants sans supervision.

POUR LES UTILISATEURS AU ROYAUME-UNI, EN IRLANDE, À MALTE ET À CHYPRE UNIQUEMENT IMPORTANT

- En cas de remplacement du fusible de la fiche, utilisez un fusible certifié ASTA à BS 1362, c'est-à-dire portant la marque , d'une capacité correspondant à celle indiquée sur la fiche.
- Remettez toujours le couvercle du fusible. Ne branchez jamais la machine lorsque le couvercle du fusible est ouvert.
- Si la prise secteur disponible n'est pas compatible avec la fiche fournie avec cet équipement, procurez-vous un câble approprié auprès de votre revendeur Brother agréé.

Déclaration de conformité du fournisseur de la FCC (Federal Communications Commission) (États-Unis uniquement)

Partie responsable : Brother International Corporation
200 Crossing Boulevard
P.O. Box 6911
Bridgewater, NJ 08807-0911,
États-Unis
Tél. : (908) 704-1700

déclare que le produit

Nom du produit : Machine à coudre Brother

Numéro de modèle : NQ3700D

Cet appareil est conforme à la section 15 des règlements de la FCC. Son fonctionnement est soumis aux deux conditions suivantes : (1) cet appareil ne doit pas causer d'interférences nuisibles et (2) cet appareil doit accepter toute interférence reçue, notamment les interférences susceptibles d'occasionner un fonctionnement indésirable.

Cet appareil a été testé et déclaré conforme aux limites pour appareils numériques de classe B, selon la section 15 des règlements de la FCC. Ces limites sont destinées à assurer une protection raisonnable contre les interférences nuisibles dans une installation résidentielle. Cet appareil produit, utilise et peut

émettre de l'énergie en radiofréquence et, s'il n'est pas installé et utilisé conformément aux présentes instructions, peut causer des interférences nuisibles aux communications radio. Cependant, il n'existe aucune garantie contre ces interférences dans le cas où l'installation n'est pas conforme. Si cet appareil cause des interférences nuisibles à la réception des signaux de radio ou de télévision, ce qui peut être détecté en mettant l'appareil sous et hors tension, l'utilisateur est invité à corriger ce problème en prenant une ou plusieurs des mesures suivantes :

- Réorienter ou repositionner l'antenne de réception.
- Augmenter la distance séparant l'appareil du récepteur.
- Branchez l'appareil sur un circuit électrique différent de celui où le récepteur est branché.
- Prendre contact avec un revendeur Brother agréé ou un technicien radio/TV qualifié pour obtenir de l'aide.
- Cet émetteur ne doit pas être installé ou utilisé en conjonction avec d'autres antennes ou autres émetteurs.

Important

Toute transformation ou modification non expressément autorisée par Brother Industries, Ltd. pourrait faire perdre à l'utilisateur son droit à utiliser cet appareil.

Cet équipement est conforme aux limites d'exposition aux rayonnements énoncées pour un environnement non contrôlé et respecte les lignes directrices d'exposition aux fréquences radioélectriques (RF) de la FCC et les règles d'exposition aux fréquences radioélectriques (RF) CNR-102 de l'IC. Cet équipement émet de très faibles niveaux d'énergie de RF qui sont considérés conformes sans tester le taux d'absorption spécifique (TAS).

Pour les utilisateurs en France

Respect des restrictions d'usage spécifiques à certains lieux (hôpitaux, avions, stations-service, établissements scolaires...).

Précautions à prendre par les porteurs d'implants électroniques (stimulateurs cardiaques, pompes à insuline, neurostimulateurs...) concernant notamment la distance entre l'équipement radioélectrique et l'implant (15 centimètres dans le cas des sources d'exposition les plus fortes comme les téléphones mobiles).

Utiliser l'équipement radioélectrique dans de bonnes conditions de réception pour diminuer la quantité de rayonnements reçus.

Eloigner les équipements radioélectriques du ventre des femmes enceintes.

Eloigner les équipements radioélectriques du bas-ventre des adolescents.

Valeur maximale du débit d'absorption spécifique
DAS tronc : 0.015 W/Kg

Pour les utilisateurs au Canada

Le présent appareil est conforme aux CNR d'Industrie Canada applicables aux appareils radio exempts de licence.

L'exploitation est autorisée aux deux conditions suivantes :

- (1) l'appareil ne doit pas produire de brouillage;
- (2) l'utilisateur de l'appareil doit accepter tout brouillage radioélectrique subi, même si le brouillage est susceptible d'en compromettre le fonctionnement.

Cet équipement est conforme aux limites d'exposition aux rayonnements énoncées pour un environnement non contrôlé et respecte les lignes directrices d'exposition aux fréquences radioélectriques (RF) de la FCC et les règles d'exposition aux fréquences radioélectriques (RF) CNR-102 de l'IC. Cet équipement doit être installé et utilisé en gardant une distance de 20 cm ou plus entre le radiateur et le corps humain.

Déclaration de conformité (Europe et Turquie uniquement)

Nous, Brother Industries Ltd. 15-1 Naeshiro-cho, Mizuho-ku, Nagoya 467-8561 Japon déclarons que ce produit est conforme aux exigences essentielles de toutes les directives et réglementations applicables en vigueur dans la Communauté Européenne.

Vous pouvez télécharger la Déclaration de conformité sur le Site internet Brother support (Site Web de soutien Brother). Visitez le site support.brother.com

Déclaration de conformité à la directive 2014/53/UE relative aux équipements radioélectriques (Europe et Turquie uniquement) (applicable aux modèles disposant d'interfaces radio)

Nous, Brother Industries, Ltd. 15-1, Naeshiro-cho, Mizuho-ku, Nagoya 467-8561 Japon déclarons que ces produits sont en conformité avec les dispositions de la directive 2014/53/UE relative aux équipements radioélectriques.

Vous pouvez télécharger la Déclaration de conformité sur le Site internet Brother support (Site Web de soutien Brother). Visitez le site support.brother.com

Réseau local sans fil (modèles avec fonction réseau sans fil uniquement)

Cette machine prend en charge l'interface sans fil.

Bande(s) de fréquence : 2400 - 2483,5 MHz

Puissance maximale des fréquences radio transmise dans la ou les bandes de fréquence : Inférieure à 20 dBm (e.i.r.p)

Conditions d'utilisation

IMPORTANT - VEUILLEZ LIRE ATTENTIVEMENT :

Les présentes conditions d'utilisation (« accord ») constituent un accord légal entre Brother Industries, Ltd. (« société ») et vous qui régit votre utilisation du logiciel installé ou mis à disposition par la société pour l'utilisation avec les produits de couture ou de loisirs créatifs (« produit de la société »). Le terme « logiciel » fait référence à l'ensemble des données de contenu et des données de conception, au format de données, au micrologiciel du produit de la société et aux applications pour PC ou appareil mobile.

L'utilisation du logiciel et du produit de la société vaut pour acceptation des conditions du présent accord. Si vous n'acceptez pas les conditions du présent accord, la société ne vous cédera pas de licence d'utilisation du logiciel et vous ne serez pas autorisé à utiliser le logiciel. Il est possible que des amendements et des compléments au présent accord soient joints au logiciel.

Les personnes qui acceptent le présent accord au nom d'une entité garantissent à la société qu'elles sont légalement autorisées à conclure un accord légal exécutoire pour l'entité en question.

Conditions

1 Concession de licence

- 1.1 Conformément au présent accord, la société vous accorde une licence d'utilisation du logiciel personnelle, non exclusive, non cessible et révocable, uniquement dans le cadre de l'utilisation du produit de la société.
- 1.2 Votre droit d'utilisation du logiciel fait l'objet d'une licence, et non d'une vente, et couvre uniquement l'utilisation conformément au présent accord. La société ou ses fournisseurs conservent l'ensemble des droits, des titres et des intérêts liés au logiciel, ce qui inclut, sans s'y limiter, tous les droits de propriété intellectuelle en rapport avec le logiciel.

2 Limitations

- 2.1 Sauf dans la mesure explicitement définie dans le présent accord ou dans la mesure requise par la législation locale :
 - 2.1.1 vous ne devez pas démonter, décompiler, procéder à de l'ingénierie inverse, traduire ou tenter d'une autre manière de découvrir le code source du logiciel (ce qui inclut les données ou le contenu créés à l'aide du produit de la société ou d'un logiciel de modification auxquels la présente Clause 2 s'applique),
 - 2.1.2 vous ne devez pas créer de travaux dérivés, totalement ou partiellement basés sur le logiciel,
 - 2.1.3 vous ne devez pas distribuer, fournir ou mettre à disposition le logiciel sous quelque forme que ce soit, en totalité ou en partie, à quelque personne que ce soit, sans l'accord préalable écrit de la société,
 - 2.1.4 vous ne devez pas copier le logiciel, sauf dans la mesure où la copie est liée à l'utilisation normale du logiciel avec le produit de la société ou est nécessaire à des fins de sauvegarde ou pour la sécurité de fonctionnement,

- 2.1.5 vous ne devez pas transférer, louer, céder en sous-licence, prêter, traduire, fusionner, adapter, modifier ou altérer le logiciel, en totalité ou en partie, ou autoriser l'association ou l'intégration du logiciel, en totalité ou en partie, à d'autres programmes,
- 2.1.6 vous devez inclure la notification relative aux droits d'auteur de la société et le présent accord à toutes les copies, intégrales ou partielles, du logiciel et
- 2.1.7 vous ne devez pas utiliser le logiciel dans un but (ce qui inclut, sans s'y limiter, l'utilisation de logiciels ou de produits de couture/loisirs créatifs non autorisés) autre que celui indiqué dans la Clause 1 du présent accord.

3 Absence de garantie

DANS LA MESURE AUTORISÉE PAR LA LOI APPLICABLE, LE LOGICIEL EST FOURNI « TEL QUEL », SANS GARANTIES OU CONDITIONS DE QUELQUE TYPE QUE CE SOIT, QU'ELLES SOIENT ORALES OU ÉCRITES, EXPLICITES OU IMPLICITES. LA SOCIÉTÉ REJETTE SPÉCIFIQUEMENT LES GARANTIES OU CONDITIONS IMPLICITES DE COMMERCIALITÉ, DE QUALITÉ SATISFAISANTE, DE NON-CONTREFAÇON ET/OU D'ADÉQUATION À UN OBJECTIF SPÉCIFIQUE.

4 Limitation de responsabilité

- 4.1 LA SOCIÉTÉ NE PEUT ÊTRE TENUE RESPONSABLE PAR RAPPORT À VOUS, AUX UTILISATEURS FINAUX OU À TOUTE AUTRE ENTITÉ DE QUELQUE PERTE DE PROFITS, DE REVENUS OU D'ÉPARGNE, PERTE DE DONNÉES, INTERRUPTION D'UTILISATION OU DOMMAGE CONSÉCUTIF, ACCESSOIRE, PARTICULIER, EXEMPLAIRE OU INDIRECT QUE CE SOIT (QUE CE SOIT DANS LE CADRE D'UNE ACTION CONTRACTUELLE OU D'UN DÉLIT), MÊME SI LA SOCIÉTÉ A ÉTÉ INFORMÉE DE LA POSSIBILITÉ DE TELS DOMMAGES, DÉCOULANT DE OU LIÉS AU LOGICIEL, AU SERVICE D'ASSISTANCE OU AU PRÉSENT ACCORD. CES LIMITATIONS S'APPLIQUENT DANS LA MESURE MAXIMALE AUTORISÉE PAR LA LÉGISLATION EN VIGUEUR, NONOBTANT L'ÉCHEC DE TOUT AUTRE RECOURS.
- 4.2 NONOBTANT LA CLAUSE 3 OU 4.1, LE PRÉSENT ACCORD N'A PAS POUR PRÉTENTION D'EXCLURE OU DE LIMITER LA RESPONSABILITÉ DE LA SOCIÉTÉ EN CAS DE DÉCÈS OU DE BLESSURES RÉSULTANT D'UN ACTE DE NÉGLIGENCE OU DE LIMITER LES DROITS STATUTAIRES DU CONSOMMATEUR.

5 Résiliation

- 5.1 La société peut à tout moment résilier le présent accord en vous informant par écrit en cas de violation substantielle des conditions du présent accord de votre part que vous ne rectifiez pas immédiatement à la demande de la société.
- 5.2 En cas de résiliation pour quelque raison que ce soit, tous les droits concédés dans le cadre du présent accord sont révoqués. Vous devez cesser toutes les activités autorisées par le présent accord. Vous devez immédiatement supprimer ou désinstaller le logiciel de tous les équipements informatiques en votre possession et supprimer ou détruire toutes les copies du logiciel ou de ses travaux dérivés en votre possession. Vous devez également supprimer le contenu ou les données de conception que vous avez créés à l'aide du produit de la société en votre possession.

6 Conditions diverses

- 6.1 Vous ne devez pas exporter ou réexporter le logiciel ou toute copie ou adaptation du logiciel en violation des réglementations ou législations applicables.
- 6.2 Vous ne devez pas céder le présent accord, en totalité ou en partie, à un tiers sans l'accord préalable écrit de la société. Tout changement au niveau du contrôle ou toute réorganisation suite à un fusion ou une vente des actifs ou du stock de votre côté sera considéré comme une cession dans le cadre du présent accord.
- 6.3 Vous convenez que toute violation du présent accord entraînera des dommages irréparables pour la société qui ne pourront être compensés par de l'argent. La société pourra demander un recours équitable en plus de tous les recours dont elle dispose dans le cadre du présent accord ou de la loi, sans garantie ou preuve des dommages.
- 6.4 Si une quelconque disposition du présent accord devait être déclarée ou identifiée comme étant nulle ou non applicable par un tribunal ou une juridiction compétente, elle sera considérée comme distincte et indépendante des autres dispositions du présent accord. La validité des autres dispositions et de l'accord dans son ensemble ne sera pas affectée.
- 6.5 Le présent accord, ainsi que l'ensemble des pièces et autres annexes auxquelles il est fait référence, constituent l'ensemble de l'accord entre les parties sur le sujet et remplacent toutes les propositions, orales et écrites, entre les parties sur le sujet.
- 6.6 Si la société n'insiste pas pour que vous exerciez vos obligations dans le cadre du présent accord, si la société n'applique pas des droits dont elle dispose à votre égard ou si la société le fait avec du retard, cela ne signifie pas que la société renonce à de tels droits et que vous n'avez pas à respecter ces obligations. Si la société renonce à une réclamation à votre encontre (ce qui est uniquement possible par écrit), cela ne signifie pas qu'elle renoncera automatiquement à toutes les réclamations à votre encontre à l'avenir.

- 6.7 Le présent Accord est régi par la législation japonaise, et les tribunaux japonais ont l'exclusivité de la compétence sur cet Accord, en matière, à l'exception de ce qui concerne l'application dudit Accord. Dans ce cas, la compétence des tribunaux japonais n'est pas exclusive.
- 6.8 La Société peut mettre à jour le présent Accord dans les cas suivants : A) Lorsque les modifications sont effectuées au profit des utilisateurs, ou B) Lorsque les mises à jour apportées à l'Accord sont appropriées, raisonnables et ne vont pas à l'encontre des objectifs dudit Accord.
La Société vous informera et vous donnera l'opportunité de consulter toute modification ou mise à jour des données relative à l'Accord, en publiant une notification sur le site Web de la Société ou sur un site Web spécifié par ladite Société au moins 30 jours avant la mise en application de l'Accord. Une fois celui-ci en vigueur, vous serez lié par ledit Accord si vous continuez à utiliser le Logiciel.

REMARQUES CONCERNANT LA LICENCE OPEN SOURCE

Ce produit est livré avec un logiciel open source. Afin de lire les remarques concernant la licence open source, consultez la section de téléchargement manuel de la page d'accueil de votre modèle sur le site internet Brother support (Site Web de soutien Brother) à l'adresse « <http://s.brother/cpham> ».

MARQUES DE COMMERCE

WPA™ et WPA2™ sont des marques de commerce de Wi-Fi Alliance®.

Tous les noms de marque et de produit de sociétés apparaissant sur des produits Brother, sur des documents associés et sur n'importe quel autre support sont des marques de commerce ou des marques déposées de ces sociétés respectives.

DROITS D'AUTEUR ET LICENCE

Ce produit comporte un logiciel développé par le fournisseur suivant :
©2008 Devicescape Software, Inc.

MESURES DE PRÉCAUTION POUR LA CONNEXION AU RÉSEAU SANS FIL

Veillez à utiliser un routeur ou un pare-feu lorsque vous connectez la machine à Internet, afin de la protéger contre tout accès Web non autorisé.

Chapitre 1 PRÉPARATIFS

Remarque

- Veillez à bien installer le logiciel le plus récent. Reportez-vous à la section « Mise à jour du logiciel de votre machine » à la page 116.

Noms des pièces de la machine

■ Pièces principales

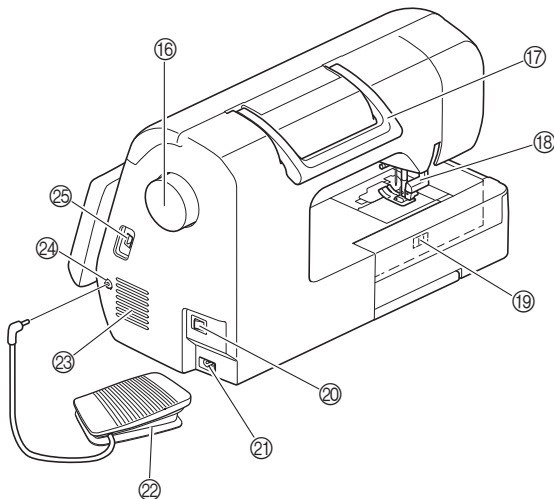
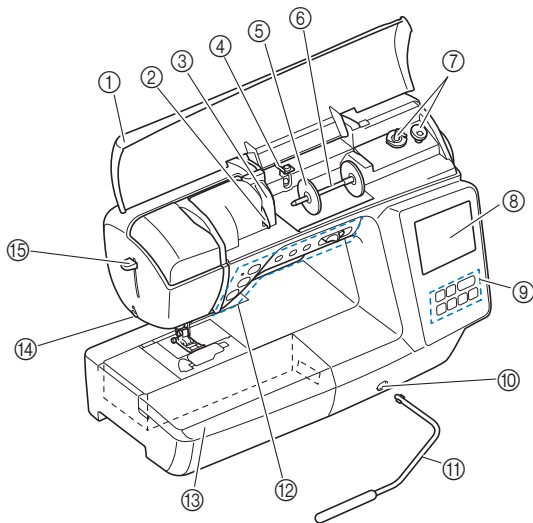

- ① Capot supérieur (page 20)
- ② Plaque du guide-fil (page 21)
- ③ Protection de la plaque du guide-fil
- ④ Guide-fil de bobinage de la canette et disque de pré-tension (page 21)
- ⑤ Couvercle de bobine (page 20)
- ⑥ Porte-bobine (page 20)
- ⑦ Bobineur de canette (page 20)
- ⑧ Écran à cristaux liquides (page 13)

- ⑨ Panneau de commande (page 11)
- ⑩ Emplacement d'installation pour la genouillère (page 43)
- ⑪ Genouillère (page 43)
- ⑫ Touches de commande et variateur de vitesse de couture (page 10)
- ⑬ Plateau et compartiment d'accessoires (page 11, 40)
- ⑭ Coupe-fil (page 25)
- ⑮ Levier d'enfilage de l'aiguille (page 26)
- ⑯ Volant
Tournez le volant vers vous (dans le sens inverse des aiguilles d'une montre) pour relever et abaisser l'aiguille et ainsi coudre un point.
- ⑰ Poignée de transport
Transportez la machine par sa poignée de transport.
- ⑱ Levier du pied-de-biche
Pour relever et abaisser le pied-de-biche, relevez et abaissez le levier du pied-de-biche.
- ⑲ Curseur de réglage des griffes d'entraînement (page 65)
Le curseur de réglage des griffes d'entraînement permet de relever et d'abaisser les griffes d'entraînement.
- ⑳ Interrupteur d'alimentation principal (page 12)
- ㉑ Prise d'alimentation (page 12)
- ㉒ Pédale (page 32)
- ㉓ Grille d'aération
La grille d'aération permet de faire circuler l'air au niveau du moteur. Ne couvrez pas la grille d'aération tant que la machine est en cours d'utilisation.
- ㉔ Prise de la pédale (page 32)
- ㉕ Port USB (pour un lecteur flash USB) (page 75, 101)

■ Section aiguille et pied-de-biche

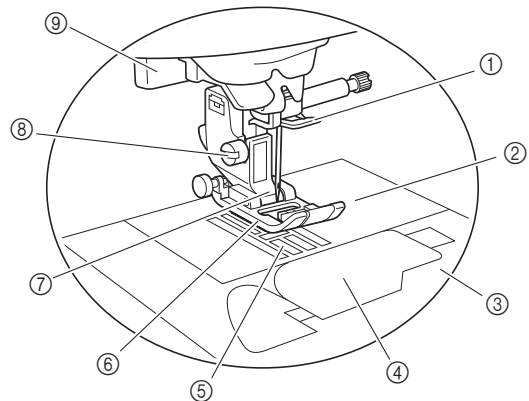

- ① Guide-fil de la barre de l'aiguille (page 25)
- ② Plaque à aiguille (page 41)
- ③ Capot de la plaque à aiguille (page 23)
- ④ Capot du compartiment à canette/boîtier de la canette (page 23, 104)
- ⑤ Griffes d'entraînement
Les griffes d'entraînement font avancer le tissu dans le sens de couture.
- ⑥ Pied-de-biche
Le pied-de-biche exerce une pression constante sur le tissu pendant la couture. Placez le pied-de-biche correspondant au point sélectionné.
- ⑦ Support du pied-de-biche (page 30)
- ⑧ Vis du support du pied-de-biche (page 30)
- ⑨ Levier boutonnières (page 57)

■ Unité de broderie

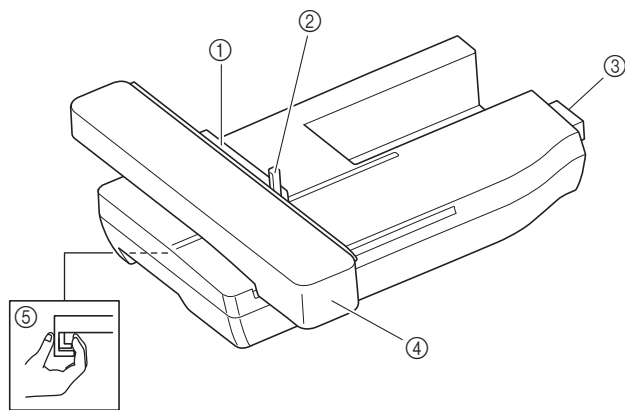

- ① Support du cadre de broderie (page 84)
- ② Levier de sécurité du cadre (page 84)
- ③ Connecteur de l'unité de broderie (page 80)
- ④ Chariot (page 80)
- ⑤ Bouton de dégagement (page 81)

■ Touches de commande

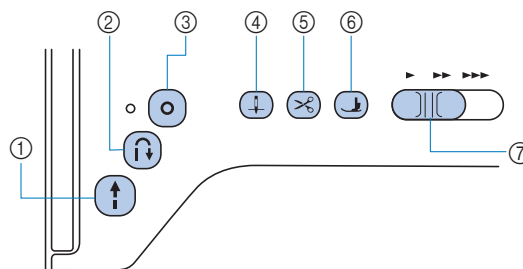



- ① **Touche « Marche/Arrêt »** 

Appuyez sur la touche « Marche/Arrêt » pour commencer à coudre ou pour arrêter.
La touche change de couleur en fonction du mode d'opération de la machine.

 - Vert : La machine est prête à coudre ou est en train de coudre.
 - Rouge : La machine ne peut pas coudre.
 - Orange : La machine bobine le fil de la canette ou l'axe du bobineur de canette a été déplacé vers la droite.
- ② **Touche Point inverse** 

Appuyez sur la touche Inverse pour coudre des points inverses ou de renfort suivant le motif de points sélectionné. (page 34)
- ③ **Touche Point de renfort** 

Appuyez sur la touche de renfort pour coudre une succession de points uniques et de maintien. (page 34)
Pour les points décoratifs/de caractères, appuyez sur cette touche pour terminer la couture par un point complet plutôt que par un demi-point.
Le voyant lumineux situé à côté de la touche s'allume automatiquement pendant que le point est en train d'être cousu et s'éteint une fois la couture terminée.
- ④ **Touche Position de l'aiguille** 

Appuyez sur la touche position de l'aiguille pour relever ou abaisser l'aiguille. Appuyez deux fois sur cette touche pour coudre un point.
- ⑤ **Touche Coupe-fil** 

Une fois la couture arrêtée, appuyez sur la touche Coupe-fil pour couper le fil supérieur et le fil de la canette.
- ⑥ **Touche de levée du pied-de-biche** 

Appuyez sur cette touche pour abaisser le pied-de-biche et appliquer une pression sur le tissu. Appuyez de nouveau sur cette touche pour relever le pied-de-biche.
- ⑦ **Variateur de vitesse de couture**

Faites glisser le variateur de vitesse de couture pour régler la vitesse de couture.

■ Panneau de commande et touches de fonctionnement

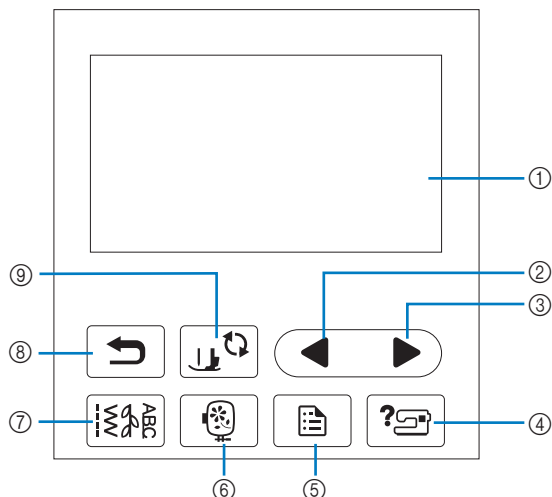

- ① Écran à cristaux liquides (panneau tactile)**
Les réglages du motif sélectionné et les messages s'y affichent. Appuyez sur les touches affichées sur l'écran à cristaux liquides pour exécuter des opérations. Pour de plus amples détails, reportez-vous à la section « Fonctionnement de l'écran à cristaux liquides » à la page 13.
- ② Touche Page précédente** ◀
Affiche l'écran précédent lorsque des options ne sont pas affichées sur l'écran à cristaux liquides.
- ③ Touche Page suivante** ▶
Affiche l'écran suivant lorsque des options ne sont pas affichées sur l'écran à cristaux liquides.
- ④ Touche d'aide** ⓘ
Appuyez sur cette touche pour obtenir de l'aide sur l'utilisation de la machine.
- ⑤ Touche de réglages** ⚙
Appuyez sur cette touche pour définir la position d'arrêt de l'aiguille, le signal sonore, etc.
- ⑥ Touche Broderie** 🧵
Appuyez pour afficher l'écran de sélection du type de motif.
- ⑦ Touche Points de couture courants** 🧵
Appuyez pour coudre un point de couture courant ou un point décoratif.
- ⑧ Touche arrière** ↩
Appuyez sur cette touche pour revenir à l'écran précédent.
- ⑨ Touche de remplacement du pied-de-biche/de l'aiguille** ⚙
Appuyez sur cette touche avant de remplacer l'aiguille, le pied-de-biche, etc. Cette touche verrouille toutes les touches et boutons pour empêcher le fonctionnement de la machine.

💡 Remarque

- Les touches de fonctionnement de cette machine sont des détecteurs capacitifs. Appuyez directement dessus avec votre doigt pour les utiliser. La sensibilité des touches varie en fonction de l'utilisateur. La pression exercée sur les touches n'affecte pas leur sensibilité.
- Dans la mesure où les touches de fonctionnement réagissent différemment en fonction de l'utilisateur, ajustez le réglage en vous reportant à la section « Réglage de la sensibilité des touches de fonctionnement » à la page 17.
- Si vous utilisez un stylet électrostatique, veillez à ce que le diamètre de sa pointe soit de 8 mm minimum. N'utilisez pas un stylet avec une pointe fine ou une forme unique.

Accessoires inclus

Pour les accessoires inclus avec votre machine, reportez-vous au feuillet supplémentaire intitulé « Accessoires inclus ».

Tirez la partie supérieure du plateau et compartiment d'accessoires pour ouvrir le compartiment d'accessoires.

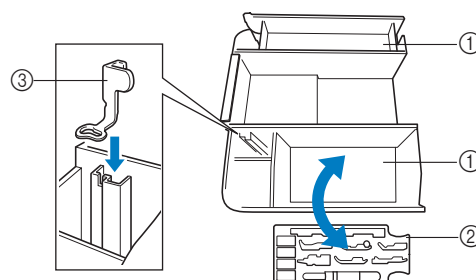
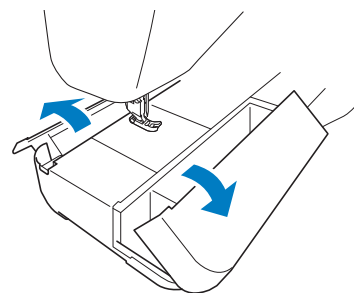

- ① Espace de rangement du plateau et compartiment d'accessoires
- ② Tiroir à accessoires du pied-de-biche
- ③ Pied de broderie « U »

Mise sous/hors tension de la machine

⚠ AVERTISSEMENT

- Utilisez uniquement l'alimentation domestique normale pour alimenter votre machine. L'utilisation d'autres sources d'alimentation pourrait causer des incendies, des chocs électriques ou endommager la machine.
- Assurez-vous que les fiches du cordon d'alimentation sont solidement insérées dans la prise électrique et dans le connecteur de cordon d'alimentation de la machine. Sinon, un incendie ou un choc électrique pourrait se produire.
- N'insérez pas la fiche du cordon d'alimentation dans une prise électrique inadaptée.
- Mettez la machine hors tension et débranchez-la de la prise murale dans les cas suivants :
 - Lorsque vous n'êtes pas à proximité de la machine;
 - Après avoir utilisé la machine;
 - En cas de coupure de courant pendant l'utilisation de la machine;
 - Lorsque la machine ne fonctionne pas correctement à cause d'une mauvaise connexion ou d'un débranchement;
 - Pendant un orage.

⚠ ATTENTION

- Utilisez exclusivement le cordon d'alimentation fourni avec cette machine.
- N'utilisez pas de rallonge ni d'adaptateurs multiples pour brancher cette machine avec d'autres appareils. Vous risquez de vous électrocuter ou de provoquer un incendie.
- Ne touchez pas la fiche si vous avez les mains mouillées. Vous risquez de vous électrocuter.
- Lorsque vous débranchez la machine, veillez à la mettre d'abord hors tension. Pour la débrancher de la prise électrique, saisissez toujours la fiche. Si vous tirez sur le cordon, celui-ci pourrait être endommagé et vous risqueriez de vous électrocuter ou de provoquer un incendie.
- Veillez à ne pas couper, endommager, modifier, plier avec force, tordre ou lier le cordon d'alimentation, ni tirer dessus. Ne placez jamais d'objets lourds sur le cordon. Ne placez jamais le cordon près d'une source de chaleur. Ces actions pourraient endommager le cordon et vous risqueriez de vous électrocuter ou de provoquer un incendie. Si le cordon ou la fiche est endommagée, apportez la machine à votre revendeur Brother agréé pour la faire réparer avant de continuer à l'utiliser.
- Débranchez le cordon d'alimentation si la machine n'est pas utilisée pendant une longue période. Un incendie risque de se produire.

- (Pour les États-Unis uniquement)
Cet appareil possède une fiche polarisée (une lame plus large que l'autre). Pour réduire les risques de choc électrique, cette fiche est prévue pour rentrer dans une prise électrique polarisée dans un seul sens. Si la fiche ne rentre pas complètement dans la prise électrique, retournez la fiche. Si elle ne rentre toujours pas, contactez un électricien qualifié pour installer la prise électrique adéquate. Ne modifiez la fiche d'aucune manière.

- 1 Veillez à ce que la machine soit hors tension (l'interrupteur d'alimentation principal est réglé sur « 0 »), puis branchez le cordon d'alimentation à la prise d'alimentation à droite de la machine.
- 2 Insérez la fiche du cordon d'alimentation dans la prise électrique domestique.

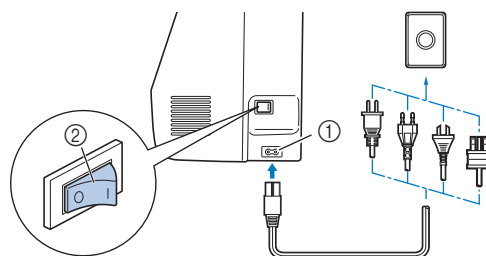

- 1 Prise d'alimentation
- 2 Interrupteur d'alimentation principal

- 3 Appuyez sur le côté droit de l'interrupteur d'alimentation principal à droite de la machine pour mettre cette dernière sous tension (position « I »).

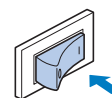

→ La lampe, l'écran à cristaux liquides et la touche « Marche/Arrêt » s'allument lorsque la machine est sous tension. L'aiguille et les griffes d'entraînement émettent un son lorsqu'elles sont en mouvement; il ne s'agit pas d'un dysfonctionnement.

- 4 La vidéo de démarrage est lue lors de la mise sous tension de la machine. Appuyez sur n'importe quelle zone de l'écran.

💡 Remarque

- Lors de la mise sous tension initiale de la machine, sélectionnez la langue de votre choix.



- 5 Pour mettre la machine hors tension, appuyez sur le côté gauche de l'interrupteur d'alimentation principal (position « 0 »).

Fonctionnement de l'écran à cristaux liquides

Affichage de l'écran à cristaux liquides

Appuyez sur une touche pour sélectionner le motif de points, une fonction de la machine, ou une opération indiquée sur la touche. L'écran ci-dessous s'affiche si vous appuyez sur  sur le panneau de commande.

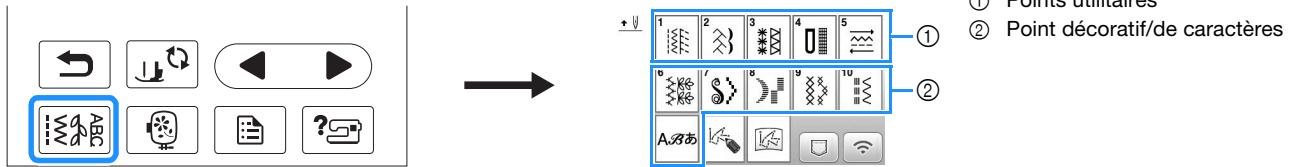

■ Écran de points utilitaires

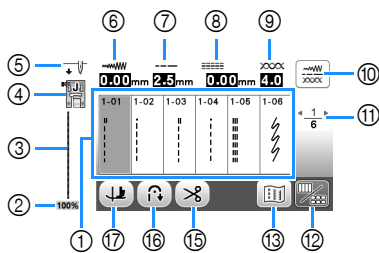

■ Écran de modification de points de couture courants

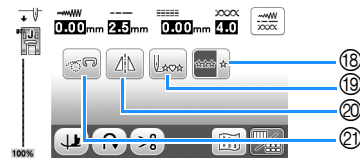

■ Écran Point décoratif/de caractères

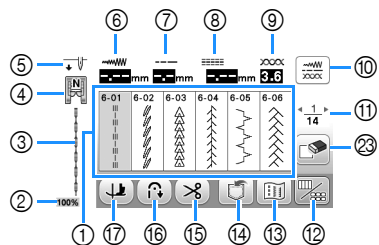



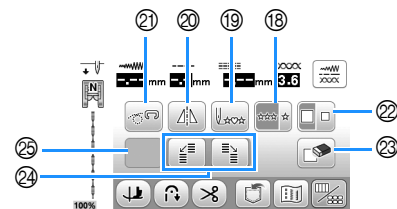





■ Écran de modification de point décoratif/de caractères



Mémo

- Certaines fonctions de modification ne peuvent être utilisées avec certains motifs de points. Seules les fonctions des touches affichées sont disponibles lorsqu'un motif de points est sélectionné.

| N° | Affichage | Nom de la touche | Description | Page |
|----|---|---------------------------------------|--|------|
| ① | - | Points | Appuyez sur la touche du motif que vous souhaitez coudre. | 31 |
| ② |  | Taille d'affichage du motif de points | Indique la taille approximative du motif de points sélectionné. 100 % : taille presque identique à celle du motif de points cousu 50 % : 1/2 du motif de points cousu 25 % : 1/4 du motif de points cousu | - |
| ③ | - | Aperçu du point | Affiche un aperçu du point sélectionné. | - |
| ④ |  | Pied-de-biche | Affiche le pied-de-biche à utiliser. Avant de coudre, installez le pied-de-biche indiqué ici. <div style="display: flex; justify-content: space-around;"> <div style="text-align: center;">  Pied zigzag « J » </div> <div style="text-align: center;">  Pied pour point invisible « R » </div> </div> <div style="display: flex; justify-content: space-around;"> <div style="text-align: center;">  Pied pour monogrammes « N » </div> <div style="text-align: center;">  Pied pour boutons « M » </div> </div> <div style="display: flex; justify-content: space-around;"> <div style="text-align: center;">  Pied pour surfilage « G » </div> <div style="text-align: center;">  Couteau raseur « S » </div> </div> <div style="text-align: center;">  Pied pour boutonnières « A » </div> <p>* Il est possible que les symboles de certains pieds-de-biche, par exemple le pied pour fermetures à glissière « I » et le pied transparent pour ouatinage/matelassage, n'apparaissent pas à l'écran.</p> | 29 |

| N° | Affichage | Nom de la touche | Description | Page |
|----|--|---|---|------|
| ⑤ | | Réglage de la position de l'aiguille | Indique le réglage du mode aiguille simple ou jumelée et la position d'arrêt. : Position basse/aiguille simple : Position basse/aiguille jumelée : Position haute/aiguille simple : Position haute/aiguille jumelée | 15 |
| ⑥ | | Largeur du point | Affiche la largeur de point du motif de points actuellement sélectionné. | 38 |
| ⑦ | | Longueur du point | Affiche la longueur de point du motif de points actuellement sélectionné. | 38 |
| ⑧ | | sélecteur G/D (L/R Shift) | Affiche la distance du décalage gauche/droite par rapport à la position d'origine. | 38 |
| ⑨ | | Tension du fil | Affiche le réglage de la tension automatique du fil pour le motif de points actuellement sélectionné. | 38 |
| ⑩ | | Touche de réglage manuel | Appuyez sur cette touche pour afficher l'écran de réglage de la largeur du point, de la longueur du point, de « sélecteur G/D (L/R Shift) » et de la tension du fil. | 38 |
| ⑪ | | Affichage du numéro de la page | Indique la page affichée et le nombre de pages pouvant être affichées. | - |
| ⑫ | | Touche de basculement entre les écrans de modification/points | Appuyez sur cette touche pour basculer entre l'écran de modification des points et l'écran des points. | 13 |
| ⑬ | | Touche d'image | Affiche un aperçu de l'image cousue. Appuyez sur pour modifier la couleur du fil en rouge, bleu ou noir sur l'image. | - |
| ⑭ | | Touche de mise en mémoire | Appuyez sur cette touche pour enregistrer des motifs de points combinés. | 75 |
| ⑮ | | Touche du coupe-fil automatique | Appuyez sur cette touche pour sélectionner la fonction de coupure de fil automatique. | 35 |
| ⑯ | | Touche de point inverse/de renfort automatique | Appuyez sur cette touche pour utiliser la fonction de points inverses/de renfort automatiques. | 34 |
| ⑰ | | Touche Pivot | Appuyez sur cette touche pour sélectionner la fonction de pivotement. | 37 |
| ⑱ | | Touche de couture en points uniques/en continu | Appuyez sur cette touche pour choisir entre le motif de points unique ou en continu. Cette touche peut être désactivée en fonction du point sélectionné. Pour terminer un motif complet lorsque vous êtes en train de coudre le motif de points en continu, vous pouvez appuyer sur pendant la couture. La machine s'arrête automatiquement lorsque le motif est terminé. | - |
| ⑲ | | Touche retour au début | Une fois la couture arrêtée, appuyez sur cette touche pour revenir au début du motif de points. | - |
| ⑳ | | Touche d'image en miroir | Après avoir sélectionné le motif de points, utilisez cette touche pour créer une image en miroir horizontale du motif de points. | - |
| ㉑ | | Touche du mode de mouvement libre | Appuyez sur cette touche pour entrer en mode de couture en mouvement libre. | 64 |
| ㉒ | | Touche de sélection de taille | Utilisez cette touche pour sélectionner la taille du motif de points décoratifs ou du motif de points de caractères (grands, petits). | - |
| ㉓ | | Touche d'effacement | Appuyez sur cette touche pour supprimer le motif de points sélectionné. En cas d'erreur lors de la combinaison de motifs de points, utilisez cette touche pour effacer les motifs de points. | - |
| ㉔ | | Touches de points en dégradé | Utilisez ces touches pour réaliser des motifs de points en dégradé. | 72 |
| ㉕ | Certaines des clés suivantes apparaîtront, selon le motif de points sélectionné. | | | |
| | | Touche d'élongation | Lorsque vous sélectionnez des motifs de points plumetis 7 mm , appuyez sur cette touche pour choisir un des 5 réglages de longueur automatiques, sans modifier les réglages de largeur ou de longueur du point zigzag. | - |
| | | Touche de densité de fil | Après avoir sélectionné le motif de points plumetis , utilisez cette touche pour modifier la densité de fil du motif de points. : Faible densité : Densité élevée Si les points se tassent lorsque la densité de fil est réglée sur , repassez à la densité de fil . Si vous continuez à coudre alors que les points se tassent, l'aiguille risque de se tordre ou de casser. | - |
| | | Touche d'espacement des caractères | Appuyez sur cette touche pour modifier l'espacement entre les motifs de points de caractères. Les modifications d'espace s'appliquent non seulement lorsque vous entrez de nouveaux caractères, mais aussi avant et après. | - |

Écran de réglages

Appuyez sur  pour changer les réglages par défaut de la machine. Appuyez sur  ou  une fois les réglages nécessaires modifiés.



Mémo

- La dernière version du logiciel est installée sur votre machine. Contactez votre revendeur Brother local agréé ou visitez le site « <http://s.brother/cpham> » pour plus d'informations sur les mises à jour disponibles.
- Vous pouvez enregistrer l'image affichée sur l'écran de réglages sur un lecteur flash USB en appuyant sur  lorsque vous insérez le lecteur flash USB dans le port USB. Les fichiers sont enregistrés dans un dossier intitulé « bPocket ».

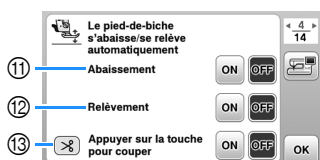
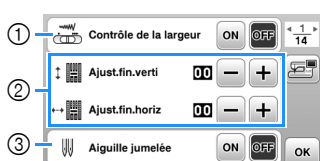
■ Réglages de couture



- 1 Sélectionnez si vous souhaitez utiliser le variateur de vitesse de couture pour déterminer la largeur du zigzag. (page 66)
- 2 Modifiez les motifs de caractères ou de points décoratifs. (page 73)
- 3 Réglez sur [ON] en cas d'utilisation d'une aiguille jumelée. (page 71)
- 4 Réglez la hauteur du pied-de-biche quand le pied-de-biche est relevé.
- 5 Réglez la pression du pied-de-biche. Plus le chiffre est élevé, plus la pression est forte. Réglez la pression sur [3] pour une couture normale.
- 6 Sélectionnez « 1-01 point droit (gauche) » ou « 1-03 point droit (milieu) » comme point devant être automatiquement sélectionné lors de la mise sous tension de la machine.
- 7 Réglez la hauteur du pied-de-biche quand la couture est arrêtée quand la touche Pivot est sélectionnée. (page 37)
- 8 Réglez la hauteur du pied-de-biche quand la machine est en mode de couture en mouvement libre. (page 64)
- 9 Quand cette fonction est réglée sur [ON], l'épaisseur du tissu est détectée automatiquement par un capteur interne pendant la couture. Le tissu est ainsi alimenté de manière régulière. (page 36)

- 10 Quand cette fonction est réglée sur [ON], des points de renfort sont cousus au début et/ou à la fin de la couture pour un motif de points de renfort, même lorsque vous appuyez sur la touche  (Touche Point inverse).
- 11 Quand cette fonction est réglée sur [ON], lorsque vous appuyez sur la touche « Marche/Arrêt » (ou lorsque vous appuyez sur la pédale) le pied-de-biche s'abaisse automatiquement quand il est relevé, ce qui permet de commencer à coudre.
- 12 Quand cette fonction est réglée sur [ON], lorsque vous appuyez sur la touche « Marche/Arrêt » (ou lorsque vous relâchez la pédale) pour arrêter de coudre, le pied-de-biche se relève alors automatiquement. Le pied-de-biche est relevé jusqu'à la hauteur spécifiée pour [Hauteur du pied-de-biche] à la page 2 de l'écran de réglages. Quand la fonction de pivot est sélectionnée, le pied-de-biche est relevé jusqu'à la hauteur spécifiée pour [Hauteur de pivotement] à la page 3 de l'écran de réglages.
- 13 Quand cette fonction est réglée sur [ON], lorsque vous appuyez sur  (Touche Coupe-fil), le pied-de-biche s'abaisse automatiquement quand il est relevé, ce qui permet de couper le fil. Une fois le fil coupé, le pied-de-biche se relève de nouveau.

■ Réglages de broderie

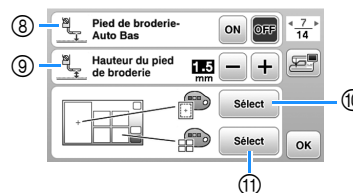
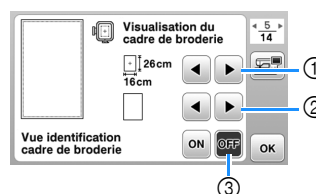

- 1 Permet de sélectionner le cadre de broderie à utiliser.
- 2 Permet de sélectionner le repère central et les lignes quadrillées affichés.
- 3 Quand cette fonction est réglée sur [ON], vous pouvez uniquement sélectionner le motif de broderie qui correspond à la taille du cadre de broderie que vous avez sélectionnée au point 1. (page 86)
- 4 Modifiez l'affichage de la couleur de fil, du numéro de fil et du nom de couleur sur l'écran de broderie. (page 89)
- 5 Lorsque le numéro de fil [#123] est sélectionné, faites votre choix parmi les différentes marques de fil. (page 89)
- 6 Sélectionnez le réglage de vitesse de broderie maximum.
- 7 Réglez la tension du fil supérieur pour la broderie. (page 91)
- 8 Quand cette fonction est réglée sur [ON], lorsque vous appuyez sur la touche « Marche/Arrêt » alors que le pied-de-biche est relevé, le pied-de-biche s'abaisse automatiquement avant de commencer à broder. (page 91)
- 9 Sélectionnez la hauteur du pied de broderie pendant la broderie. (page 82)
- 10 Sélectionnez la couleur d'arrière-plan de la zone d'affichage de la broderie.
- 11 Sélectionnez la couleur d'arrière-plan de la zone de miniature.
- 12 Sélectionnez la taille des miniatures de motif.
- 13 Sélectionnez les unités affichées (mm/pouces).

■ Réglages généraux

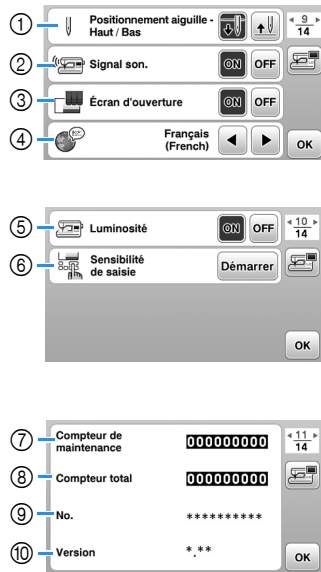

- ① Sélectionnez la position d'arrêt de l'aiguille (position de l'aiguille lorsque la machine ne fonctionne pas) pour qu'elle soit relevée ou abaissée.
- ② Indiquez si vous souhaitez entendre un bip.
- ③ Indiquez si vous souhaitez afficher l'écran de démarrage lors de la mise sous tension de la machine.
- ④ Sélectionnez la langue d'affichage.
- ⑤ Sélectionnez si vous souhaitez allumer ou éteindre l'éclairage de la zone de travail.
- ⑥ Sélectionnez le niveau de sensibilité des touches de fonctionnement. (page 17)
- ⑦ Affiche le compteur de maintenance, qui vous rappelle régulièrement d'entretenir la machine. (Contactez votre revendeur Brother agréé pour plus de détails.)
- ⑧ Affiche le nombre total de points cousus par la machine.
- ⑨ [No.] est le numéro interne de votre machine.
- ⑩ Affiche la version du programme installée sur votre machine.

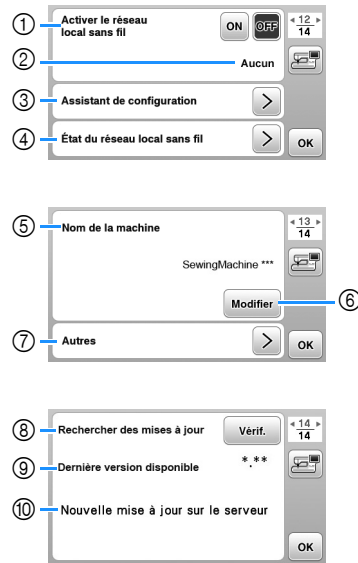

■ Réglages du réseau local LAN sans fil





- ① Activez/désactivez la fonction de réseau local LAN sans fil. (page 18).
- ② Affichez le SSID connecté. (page 18)
- ③ Configurez la machine pour qu'elle se connecte à la fonction de réseau local LAN sans fil. (page 18)
- ④ Vérifiez l'état du réseau local LAN sans fil.
- ⑤ Affichez le nom de la machine pour la fonction de réseau local LAN sans fil.
- ⑥ Changez [Nom de la machine].
- ⑦ Affichez un menu pour réaliser d'autres réglages ou réinitialiser les paramètres de connexion des réglages du réseau local LAN sans fil. (page 19)
- ⑧ Vérifiez la dernière version du logiciel. La version s'affiche sous [Dernière version disponible].
- ⑨ Affichez la version la plus récente du logiciel.
- ⑩ Affiche un message si [Nouvelle mise à jour sur le serveur] est disponible pour cette machine. Si [Nouvelle mise à jour sur le serveur] apparaît, mettez la machine à jour. (page 116)

Réglage de la sensibilité des touches de fonctionnement

Vous pouvez régler la sensibilité des touches de fonctionnement sur 5 niveaux. Affichez l'écran de réglages pour définir le niveau souhaité.

- 1 Appuyez sur  pour afficher l'écran de réglages.
- 2 Affichez la page 10 en appuyant sur  .
- 3 Appuyez sur [Démarrer].



- 4 Réglez la [Sensibilité de saisie] en appuyant sur  .
 - Plus le réglage est élevé, plus les touches sont sensibles. Le réglage par défaut est [3].
 - Nous vous recommandons de sélectionner le réglage le plus élevé si vous utilisez un stylet électrostatique.
 - Tout en réglant la sensibilité des touches, appuyez sur  pour vérifier si la touche répond. Lorsque la touche répond, la valeur de réglage indiquant la sensibilité clignote.



- 5 Appuyez sur  pour revenir à l'écran précédent.

■ Si la machine ne répond pas lorsque vous appuyez sur une touche de fonctionnement

Mettez la machine hors tension, maintenez  (Touche Coupe-fil) enfoncée, puis remettez la machine sous tension pour réinitialiser [Sensibilité de saisie]. Affichez l'écran de réglages, puis ajustez de nouveau la [Sensibilité de saisie].

Fonctions de la connexion au réseau sans fil

Opérations disponibles avec une connexion à un réseau sans fil

Cette machine prend en charge une connexion à un réseau sans fil. Les opérations utiles suivantes seront disponibles si la machine est connectée à un réseau sans fil.

⚡ Remarque

- Connectez la machine et votre ordinateur au même réseau.
- Transférer sans fil un motif de broderie de votre ordinateur à votre machine en utilisant l'application Windows dédiée (Design Database Transfer (Transfert de Base de données de Motifs)). Vous pouvez télécharger l'application depuis l'URL suivante.
<http://s.brother/cahka/>
- * Les réglages doivent être spécifiés dans Design Database Transfer (Transfert de Base de données de Motifs). Pour plus d'informations, reportez-vous au manuel de Design Database Transfer (Transfert de Base de données de Motifs).

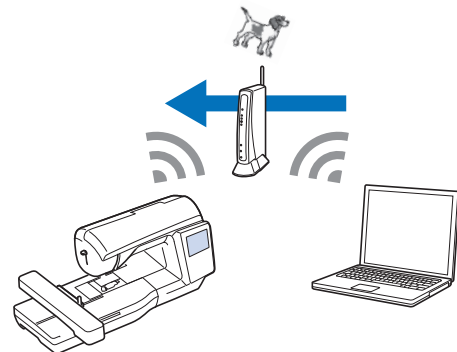

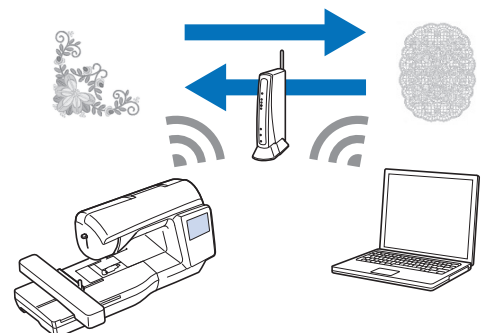

- Transférer sans fil à la machine un motif de broderie modifié à l'aide du logiciel de modification de broderie (PE-DESIGN version 11 ou ultérieure) sur un ordinateur. Il est également possible de transférer vers PE-DESIGN un motif de broderie modifié sur la machine.
- * Les réglages doivent être spécifiés dans PE-DESIGN. Pour plus d'informations, reportez-vous au manuel de PE-DESIGN.



Activation d'une connexion au réseau sans fil

La machine peut être connectée à votre réseau sans fil.

- 1 Appuyez sur  pour afficher l'écran de réglages.
- 2 Affichez la page 12 en appuyant sur .
- 3 Réglez [Activer le réseau local sans fil] sur [ON].

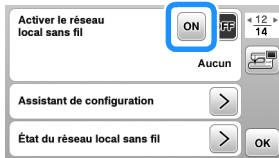

→ La machine se prépare à la connexion sans fil.

■ Exigences pour la connexion à un réseau sans fil

La connexion au réseau sans fil est conforme aux normes IEEE 802.11 b/g/n et utilise la fréquence 2,4 GHz.

Mémo

- Un réseau sans fil ne peut pas être configuré avec WPA/WPA2 Entreprise.

Utilisation de l'assistant pour configurer la connexion au réseau sans fil

Il existe plusieurs manières de configurer la connexion au réseau sans fil. Nous vous recommandons la méthode qui fait usage de l'assistant sur cette machine.

- 1 Pour connecter votre machine à un réseau sans fil, les informations de sécurité (SSID et clé de réseau) de votre réseau domestique seront nécessaires. La clé du réseau peut également être appelée mot de passe, clé de sécurité ou clé de chiffrement. Vérifiez vos informations de sécurité, et notez-les dans l'espace ci-dessous.

| SSID | Clé de réseau (mot de passe) |
|------|------------------------------|
| | |

Mémo

- La connexion au réseau sans fil ne peut pas être configurée si vous n'avez pas les informations de sécurité.
- Comment trouver les informations de sécurité
 - ① Vérifiez le manuel fourni avec votre réseau domestique.
 - ② Le SSID par défaut peut être le nom du fabricant ou le nom du modèle.
 - ③ Si vous ne trouvez pas les informations de sécurité, contactez le fabricant du routeur, l'administrateur de votre réseau ou votre fournisseur Internet.
 - ④ Certains SSID et clés de réseau (mots de passe) peuvent être sensibles à la casse.

- 2 Appuyez sur  à côté de [Assistant de configuration du réseau local sans fil].

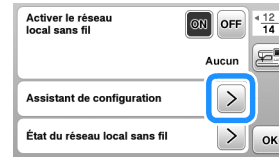



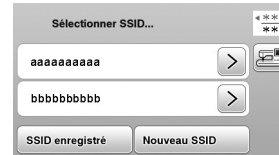

→ Une liste des SSID disponibles apparaît.

- 3 Sélectionnez le SSID que vous avez noté.



→ L'écran de saisie de la clé de réseau (mot de passe) apparaît.

Mémo

- Lorsqu'une page suivante ou précédente est affichée, appuyez sur la touche  pour chercher le SSID que vous avez noté.
- Si le SSID désiré n'est pas dans la liste, spécifiez-le de la manière décrite ci-dessous.
 - ① Appuyez sur  à la fin de la liste des SSID.
 - ② Saisissez le SSID de votre choix, puis appuyez sur .
 - ③ Sélectionnez la méthode d'authentification et le mode de chiffrement.
- Si vous utilisez une connexion antérieure, appuyez sur , puis sélectionnez le SSID enregistré.

- 4 Saisissez la clé de réseau (mot de passe) que vous avez notée, puis appuyez sur .



- ① Zone de saisie de texte
- ② Touches de caractères
- ③ Touche Majuscules
- ④ Touche Espace
- ⑤ Touche Lettres/Chiffres/Symboles
- ⑥ Touches du curseur (déplacez le curseur vers la gauche ou vers la droite.)
- ⑦ Touche Retour arrière (supprime le caractère qui se trouve avant la position du curseur.)

5 Quand le message suivant apparaît, appuyez sur **OK**.

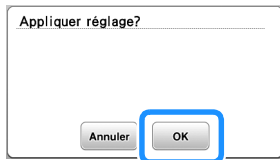

→ Quand une connexion est établie, le message suivant apparaît.

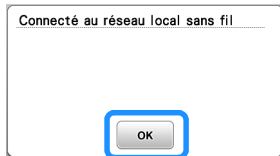

6 Appuyez sur **OK** pour sortir de la configuration.

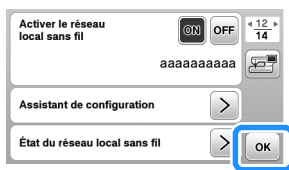

→ Utilisez le [Nom de la machine], page 13 de l'écran de réglages, pour la fonction de réseau local LAN sans fil.



Mémo

- Pendant la connexion, l'intensité du signal peut être vérifiée par la touche Réseau local LAN sans fil, dans le coin inférieur droit de l'écran de sélection du type de motif ou de point.

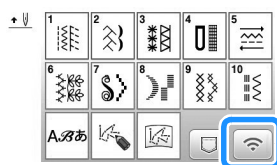

- Une fois qu'une connexion au réseau sans fil a été configurée, une connexion au réseau sans fil sera établie chaque fois que la machine sera mise sous tension. Cependant, [Activer le réseau local sans fil] dans l'écran de réglages du réseau local LAN sans fil doit rester réglé sur [ON].

■ Configuration de la connexion au réseau local LAN sans fil depuis le menu [Autres]

Le menu [Autres], page 13 de l'écran de réglages, contient les éléments suivants.

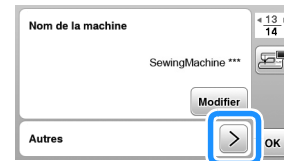

- ① Les réglages TCP/IP peuvent être saisis manuellement.
- ② Indique l'adresse MAC.
- ③ À utiliser quand des réglages du proxy sont nécessaires.
- ④ Réinitialise les paramètres de connexion au réseau local LAN sans fil.

Bobinage/installation de la canette

⚠ ATTENTION

- Utilisez la canette en plastique fournie avec cette machine ou des canettes du même type. La hauteur de la canette est de 11,5 mm (env. 7/16" / pouce). SA156 est une canette de type Classe 15.

Bobinage de la canette

Cette section présente la procédure de bobinage d'une canette.

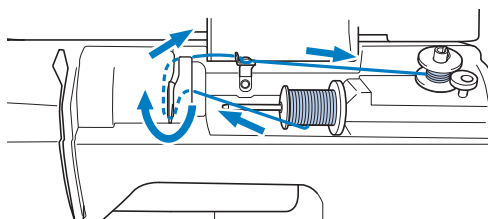

📖 Mémo

- Lorsque vous bobinez la canette pour la couture de points utilitaires, utilisez du fil adapté au tissu utilisé (page 27). En général, il s'agit du même fil que celui qui est utilisé pour l'enfilage supérieur.
- Lors du bobinage de la canette pour broderie, veillez à utiliser le fil de la canette recommandé pour cette machine.

1 Ouvrez le capot supérieur.

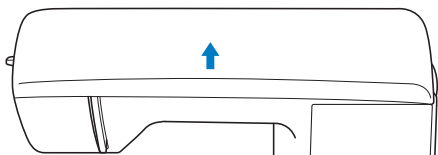

2 Placez la canette sur l'axe du bobineur de canette de sorte que l'encoche de la canette soit alignée sur le ressort de l'axe, puis faites-le coulisser vers la droite jusqu'à ce qu'il s'enclenche.

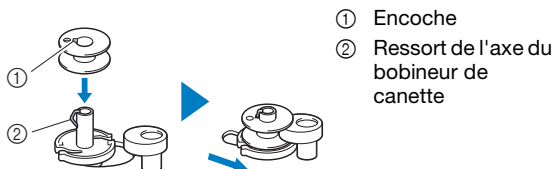

📖 Mémo

- En plaçant la canette dans le boîtier de la canette dans le même sens que celui où elle se trouvait sur l'axe du bobineur de canette, la canette peut être installée dans le sens d'enroulement correct du fil de la canette.

La marque « b » sur une face de la canette incluse avec cette machine peut être utilisée comme référence.

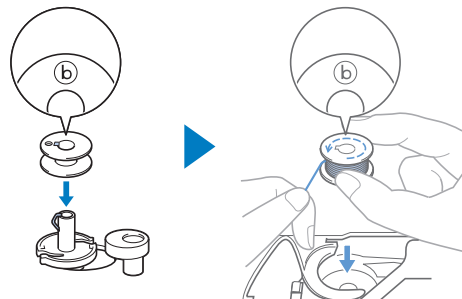

3 Retirez le couvercle de bobine et placez la bobine de fil pour la canette sur le porte-bobine.

Placez la bobine sur le porte-bobine de sorte que le fil se déroule du dessous vers l'avant. Sinon, le fil risque de s'emmêler autour du porte-bobine.

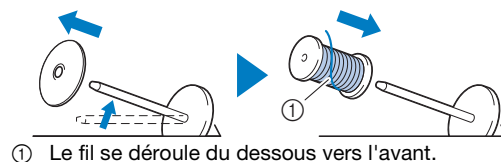

4 Faites glisser le couvercle de bobine sur le porte-bobine.

Placez le couvercle de bobine le plus à droite possible, comme illustré, le côté arrondi orienté vers la gauche.

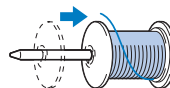

⚠ ATTENTION

- Si la bobine ou le couvercle de bobine n'est pas installé correctement, le fil risque de s'emmêler autour du porte-bobine et ainsi de casser l'aiguille.
- Trois tailles de couvercle de bobine sont disponibles, ce qui vous permet de choisir le couvercle le mieux adapté à la bobine utilisée. Si le couvercle de bobine est trop petit pour la bobine utilisée, le fil risque de se bloquer dans la fente de la bobine ou la machine de s'endommager. Si vous utilisez une bobine de fil mini/très grande, employez le centre amovible pour bobine de fil (bobine de fil mini/très grande). Pour plus de détails sur le centre amovible pour bobine de fil (bobine de fil mini/très grande), reportez-vous à « Mémo » à la page 21.



Mémo

- Si vous utilisez la bobine illustrée ci-dessous, utilisez le centre amovible pour bobine de fil (bobine de fil mini/très grande).
Veillez à ce que le centre amovible pour bobine de fil soit fermement inséré. Après l'avoir installé, faites sortir le fil en tirant dessus et vérifiez que le fil se déroule sans s'accrocher.

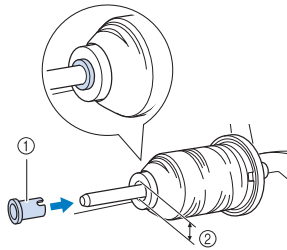

- ① Centre amovible pour bobine de fil (bobine de fil mini/très grande)
- ② Diamètre du trou de 8,0 mm à 10,5 mm (5/162" / pouce à 13/322" / pouce)
- ③ Bobine (fil bobiné de façon croisée)

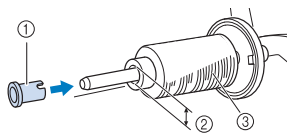

- Si vous utilisez un fil se déroulant rapidement, tel qu'un fil en nylon transparent ou un fil métallique, placez le filet de la bobine sur la bobine avant de mettre la bobine de fil sur le porte-bobine. Si le filet de la bobine est trop long, pliez-le afin de l'adapter à la taille de la bobine.

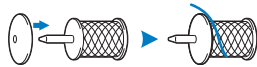

- 5** Tout en tenant le fil près de la bobine, faites passer le fil dans la protection de la plaque du guide-fil. Ensuite, faites passer le fil sous la plaque du guide-fil, puis tirez-le vers la droite.

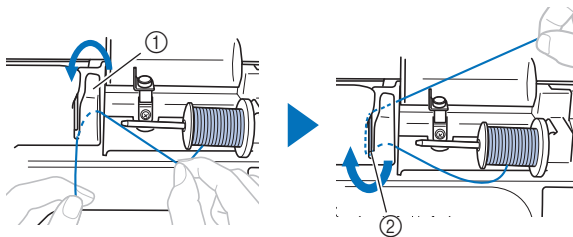

- ① Protection de la plaque du guide-fil
- ② Plaque du guide-fil

- 6** Faites passer le fil sous le crochet du guide-fil de bobinage de la canette, puis enroulez-le dans le sens inverse des aiguilles d'une montre sous le disque de pré-tension.

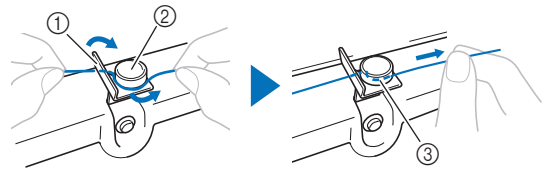

- ① Guide-fil de bobinage de la canette
- ② Disque de pré-tension
- ③ Tirez-le autant que possible

Remarque

- Veillez à faire passer le fil en dessous du disque de pré-tension.

- 7** Enroulez le fil autour de la canette de 5 ou 6 tours dans le sens des aiguilles d'une montre, faites passer le fil dans la fente du guide de la base du bobineur de canette, puis tirez sur le fil pour le couper.

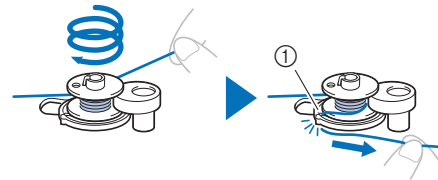

- ① Fente du guide de la base du bobineur de canette (avec coupe-fil intégré)

Remarque

- Assurez-vous de bobiner le fil dans le sens des aiguilles d'une montre autour de la canette, sinon il risque de s'enrouler autour de l'axe du bobineur de canette.

ATTENTION

- Veillez à couper le fil comme décrit. Si la canette est bobinée sans couper le fil à l'aide du coupe-fil intégré dans la fente du guide de la base du bobineur de canette, le fil risque de s'emmêler dans la canette et l'aiguille risque de se tordre ou de casser lorsque la canette tombera à court de fil.

- 8** Faites coulisser le variateur de vitesse de couture pour régler la vitesse de bobinage de la canette. Faites-le coulisser vers la droite pour augmenter la vitesse et vers la gauche pour la diminuer.

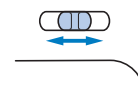

Mémo

- Nous vous conseillons de bobiner les fils élastiques, tels que le fil en nylon transparent, à basse vitesse.

- 9** Mettez la machine sous tension.

- La touche « Marche/Arrêt » s'allume en orange.

- 10** Appuyez sur la touche « Marche/Arrêt » pour lancer le bobinage de la canette.
Lorsque la pédale est branchée, appuyez dessus.



Remarque

- Lorsque vous bobinez du fil en nylon transparent, arrêtez le bobinage lorsque la canette est à 1/2 ou aux 2/3 pleine. Si la canette est entièrement bobinée avec du fil en nylon transparent, elle risque de ne pas l'être correctement, et les performances de couture risquent de diminuer. En outre, une pression excessive pourrait être appliquée à la canette, rendant impossible le retrait de la canette de l'axe du bobineur de canette, ou la canette pourrait casser.



- 11** Lorsque le bobinage de la canette commence à ralentir, appuyez sur la touche « Marche/Arrêt » pour arrêter la machine.
Retirez votre pied de la pédale si celle-ci est branchée.

ATTENTION

- Arrêtez la machine dès que le bobinage de la canette commence à ralentir. Sinon, vous risquez d'endommager la machine.

- 12** Coupez le fil, faites coulisser l'axe du bobineur de canette vers la gauche jusqu'à ce qu'il s'enclenche, puis retirez la canette.

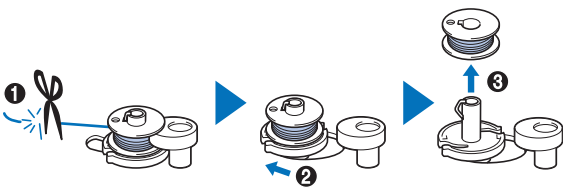

- 13** Faites glisser le variateur de vitesse de couture dans la position souhaitée.

- 14** Retirez la bobine de fil de la canette du porte-bobine.

Installation de la canette

Installez une canette pleine.

Vous pouvez commencer à coudre immédiatement sans sortir le fil de la canette en insérant tout simplement la canette dans son boîtier et en guidant le fil par la fente du capot de la plaque à aiguille.

Mémo

- Commencez par faire sortir le fil de la canette si vous voulez tirer sur celui-ci pour faire des fronces ou si le fil vient à manquer au début de la couture, par exemple en cas de quilting (courtepointe) en mouvement libre.
Pour de plus amples détails, reportez-vous à la section « Sortie du fil de la canette » à la page 26.

ATTENTION

- Utilisez une canette dont le fil a été correctement bobiné, sinon l'aiguille risque de casser ou la tension du fil risque d'être incorrecte.





- Avant d'insérer ou de changer la canette, assurez-vous de bien avoir appuyé sur  sur le panneau de commande pour verrouiller toutes les touches et tous les boutons. Dans le cas contraire, vous risqueriez de vous blesser en cas d'activation de la touche « Marche/Arrêt » ou de toute autre touche entraînant la mise en route de la machine.

- 1** Mettez la machine sous tension.

- 2** Appuyez une ou deux fois sur  (Touche Position de l'aiguille) pour relever l'aiguille.

- 3** Appuyez sur .

- Quand le message [Souhaitez-vous abaisser le pied-de-biche automatiquement ?] apparaît sur l'écran à cristaux liquides, appuyez sur  pour continuer.

→ L'écran change, et toutes les touches de commande et de fonctionnement sont verrouillées (sauf .

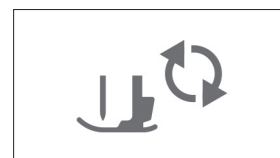

- 4** Relevez le levier du pied-de-biche.

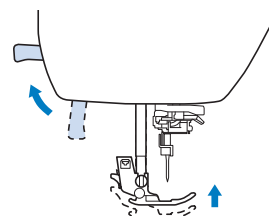

- 5 Faites glisser le bouton d'ouverture du capot du compartiment à canette vers la droite et retirez le capot.

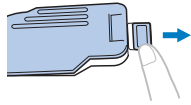

- 6 Insérez la canette dans le boîtier correspondant de sorte que le fil se déroule vers la gauche.

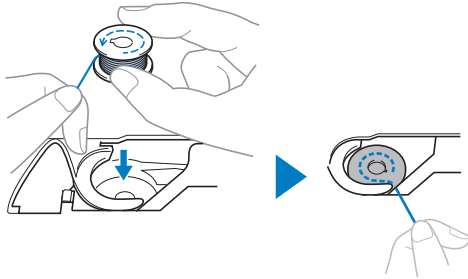

Mémo

- Pour le sens d'enroulement correct du fil de la canette, veillez à bien placer la canette dans le boîtier de la canette dans le même sens que celui où elle se trouvait sur l'axe du bobineur de canette.

La marque « b » sur une face de la canette incluse avec cette machine peut être utilisée comme référence.

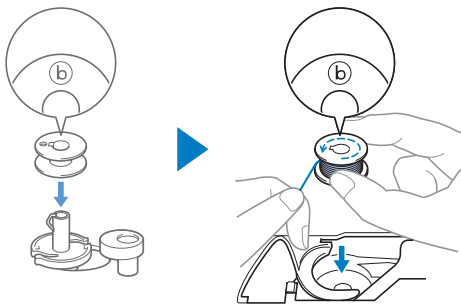

- 7 Maintenez légèrement la canette de la main droite (1), puis faites passer l'extrémité du fil autour du taquet du capot de la plaque à aiguille de la main gauche (2).

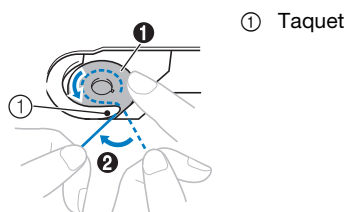

ATTENTION

- Veillez à maintenir d'un doigt la canette vers le bas et déroulez correctement le fil de la canette, sinon le fil risque de casser ou de présenter une tension incorrecte.

- 8 Tout en maintenant légèrement la canette en place avec la main droite (1), faites passer le fil par la fente du capot de la plaque à aiguille (2) et tirez-le légèrement avec la main gauche (3).

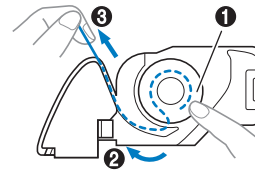

Mémo

- Si vous enroulez le fil autour du taquet du capot de la plaque à aiguille, faites passer le fil comme indiqué au point 2 de l'illustration et tirez légèrement sur le fil comme au point 3, le fil entre dans le ressort de tension du boîtier de la canette afin d'appliquer la tension adéquate au fil de la canette pendant la couture.

- 9 Tout en maintenant légèrement la canette en place avec la main droite (1), continuez à faire passer le fil par la fente avec la main gauche (2). Coupez ensuite le fil à l'aide du coupe-fil (3).

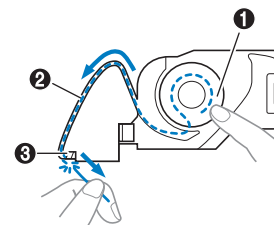

Mémo

- Veillez à effectuer correctement l'enfilage de la canette en respectant ces instructions. Si vous placez simplement le fil dans la fente du capot de la plaque à aiguille, l'enfilage de la canette sera incorrect, et les performances de la couture seront diminuées ou la tension du fil ne sera pas correcte.

- 10 Remplacez le capot du compartiment à canette.

Insérez l'onglet du capot du compartiment à canette dans l'encoche du capot de la plaque à aiguille, puis appuyez légèrement sur le côté droit.

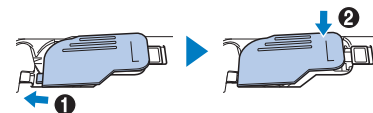

Mémo

- Vous pouvez commencer à coudre sans faire sortir le fil de la canette. Si vous souhaitez faire sortir le fil de la canette avant de commencer à coudre, tirez sur le fil en respectant la procédure indiquée à la section « Sortie du fil de la canette » à la page 26.

- 11 Appuyez sur  pour déverrouiller toutes les touches.

Enfilage supérieur

⚠ ATTENTION

- Lorsque vous enfiler le fil supérieur, suivez attentivement les instructions. Si l'enfilage supérieur n'est pas correct, le fil risque de s'em mêler ou l'aiguille de se tordre ou de casser.
- N'utilisez jamais de fil d'une grosseur de 20 ou moins.
- Utilisez l'aiguille et le fil dans leur combinaison correcte. Pour plus de détails sur la combinaison correcte des aiguilles et des fils, reportez-vous à la section « Combinaisons tissu/fil/aiguille » à la page 27.

Enfilage du fil supérieur

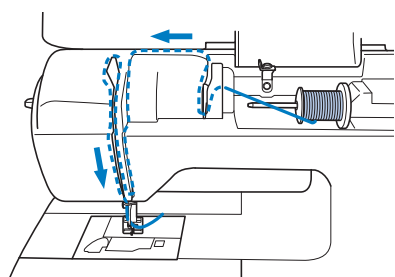



→ Lorsque vous enfiler le fil supérieur, suivez attentivement les instructions.

1 Mettez la machine sous tension.

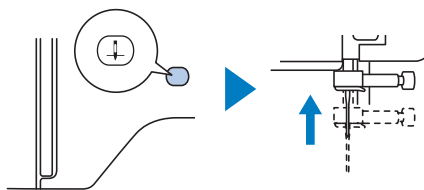
2 Appuyez une ou deux fois sur (Touche Position de l'aiguille) pour relever l'aiguille.



3 Appuyez sur .

- Quand le message [Souhaitez-vous abaisser le pied-de-biche automatiquement ?] apparaît sur l'écran à cristaux liquides, appuyez sur  pour continuer.
- L'écran change, et toutes les touches de commande et de fonctionnement sont verrouillées (sauf .

⚠ ATTENTION

- Lorsque vous enfiler l'aiguille, veillez à bien avoir appuyé sur  sur le panneau de commande pour verrouiller toutes les touches et tous les boutons. Dans le cas contraire, vous risqueriez de vous blesser en cas d'activation de la touche « Marche/Arrêt » ou de toute autre touche entraînant la mise en route de la machine.

4 Relevez le levier du pied-de-biche pour soulever le pied-de-biche.

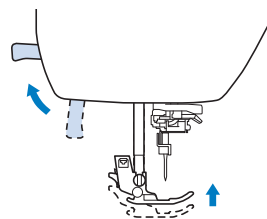

📖 Mémo

- Si le pied-de-biche n'est pas relevé, il est impossible d'enfiler la machine.

5 Retirez le couvercle de bobine et placez la bobine de fil sur le porte-bobine.

Placez la bobine sur le porte-bobine de sorte que le fil se déroule du dessous vers l'avant. Sinon, le fil risque de s'em mêler autour du porte-bobine.

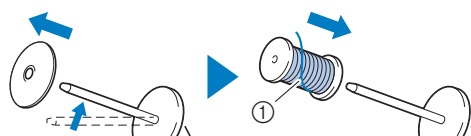

① Le fil se déroule du dessous vers l'avant.

6 Faites glisser le couvercle de bobine sur le porte-bobine.

Placez le couvercle de bobine le plus à droite possible, comme illustré, le côté arrondi orienté vers la gauche.

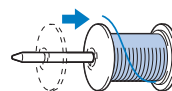

⚠ ATTENTION

- Choisissez un couvercle de bobine correspondant à la taille de la bobine utilisée. Pour plus d'informations sur le choix des couvercles de bobine pour votre type de fil, reportez-vous à la section « Mémo » à la page 21.

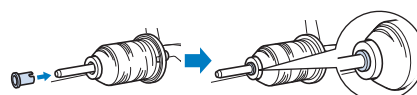

- Si la bobine ou le couvercle de bobine n'est pas positionné correctement, le fil risque de s'em mêler autour du porte-bobine ou l'aiguille de casser.

- 7** Tout en tenant le fil près de la bobine, faites passer le fil dans la protection de la plaque du guide-fil. Ensuite, faites passer le fil sous la plaque du guide-fil, puis tirez-le vers le haut.

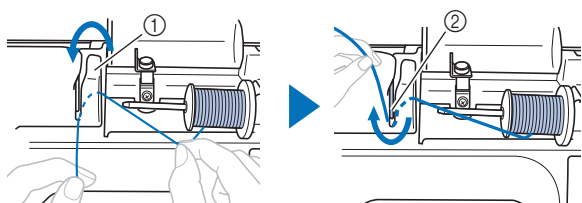

- ① Protection de la plaque du guide-fil
② Plaque du guide-fil

- 8** En tenant le fil passé sous la plaque du guide-fil, faites passer le fil par le passage prévu à cet effet dans l'ordre ci-dessous.

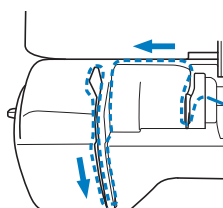

Remarque

- Il n'est pas possible d'enfiler la machine si le pied-de-biche est abaissé et le verrou fermé. Veillez à relever le pied-de-biche pour ouvrir le verrou avant d'enfiler la machine. Avant de retirer le fil supérieur, veillez également à relever le pied-de-biche afin d'ouvrir le verrou.
- Cette machine est équipée d'une fenêtre qui vous permet de vérifier la position du levier relever. Regardez par cette fenêtre pour vérifier que le fil est correctement inséré dans le levier relever.

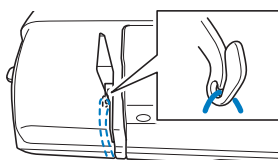

- 9** Faites glisser le fil derrière le guide-fil de la barre de l'aiguille.

Vous pouvez facilement faire glisser le fil derrière le guide-fil de la barre de l'aiguille en le tenant de la main gauche et en l'enfilant de la main droite, comme illustré.

Assurez-vous de faire passer le fil par la gauche du taquet du guide-fil de la barre de l'aiguille.

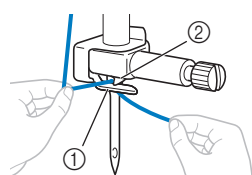

- ① Guide-fil de la barre de l'aiguille
② Taquet

- 10** Vérifiez que l'aiguille et le fil sont compatibles avec l'enfileur. Si c'est le cas, passez à l'étape suivante.

- Vous pouvez utiliser l'enfileur avec des aiguilles 75/11 à 100/16.
- Vous ne pouvez pas utiliser l'enfileur avec une aiguille à oreilles ou une aiguille jumelée.
- Si vous utilisez du fil de type nylon monofilament transparent ou des fils spéciaux, il n'est pas recommandé d'utiliser l'enfileur.
- Si vous ne pouvez pas utiliser l'enfileur, insérez vous-même le fil dans le chas de l'aiguille, de l'avant vers l'arrière. Parallèlement, n'oubliez pas de verrouiller toutes les touches et touches de commande décrites à l'étape **3**.

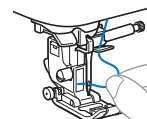

- 11** Tirez l'extrémité du fil, que vous avez passée par le guide-fil de la barre de l'aiguille, vers la gauche, puis faites-le passer par l'encoche du guide-fil de l'enfileur. Tirez ensuite fermement le fil par l'avant et insérez-le dans la fente du disque du guide-fil « 7 » jusqu'au bout.

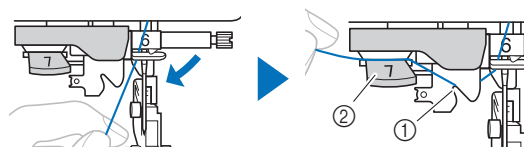

- ① Encoche du guide-fil de l'enfileur
② Disque du guide-fil de l'enfileur

- 12** Abaissez le levier du pied-de-biche pour abaisser le pied-de-biche.

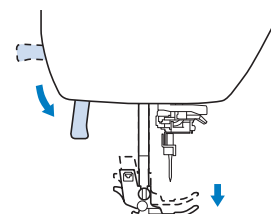

- 13** Coupez le fil avec le coupe-fil situé sur le côté gauche de la machine.

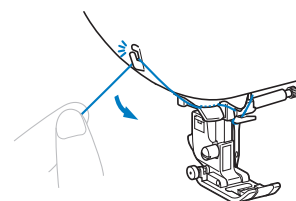

Remarque

- Lorsque vous utilisez un fil se déroulant rapidement de la bobine, tel qu'un fil métallique, il peut s'avérer difficile d'enfiler l'aiguille si le fil est coupé. Par conséquent, au lieu d'utiliser le coupe-fil, tirez environ 8 cm (env. 3" / pouces) de fil après l'avoir fait passer par le disque de guide-fil de l'enfileur (indiqué par un « 7 »).

- 14** Abaissez le levier d'enfilage de l'aiguille situé sur le côté gauche de la machine jusqu'à entendre un déclic, puis remettez-le doucement dans sa position d'origine.

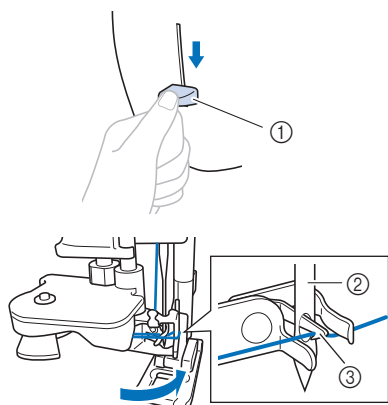

- ① Levier d'enfilage de l'aiguille
- ② Aiguille
- ③ Crochet

Remarque

- Si l'aiguille n'est pas relevée au maximum, l'enfileur ne peut être efficace. Si l'aiguille n'est pas à sa position la plus haute, tournez le volant dans le sens inverse des aiguilles d'une montre jusqu'à ce que l'aiguille soit relevée au maximum.

- 15** Tirez soigneusement l'extrémité du fil passé par le chas de l'aiguille.

Si l'aiguille n'est pas complètement enfilée, mais qu'une boucle se forme dans son chas, étirez doucement la boucle dans le chas pour sortir l'extrémité du fil.

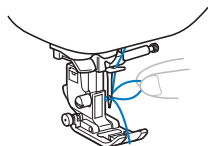

- 16** Relevez le levier du pied-de-biche, passez l'extrémité du fil au travers puis en dessous du pied-de-biche, puis tirez environ 10 cm (env. 4" / pouces) de fil vers l'arrière de la machine.

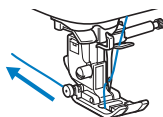

- 17** Appuyez sur  pour déverrouiller toutes les touches.

Sortie du fil de la canette

Commencez par faire sortir le fil de la canette si vous voulez tirer sur celui-ci pour faire des fronces ou si le fil vient à manquer au début de la couture, par exemple en cas de quilting (courtepointe) en mouvement libre.

- 1** Reportez-vous à la section « Enfilage du fil supérieur » à la page 24 pour enfiler la machine avec le fil supérieur et enfiler l'aiguille.
- 2** Suivez les étapes **1** à **6** de la section « Installation de la canette » à la page 22 relatives à l'installation de la canette afin de l'insérer dans le boîtier de la canette.

- 3** Faites passer le fil de la canette par la fente.
Ne coupez pas le fil avec le coupe-fil, sinon il sera difficile de faire sortir le fil de la canette.

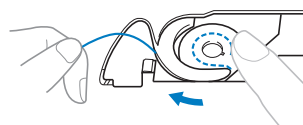

- 4** Appuyez sur  pour déverrouiller toutes les touches.

- 5** Tout en maintenant légèrement le fil supérieur de la main gauche, appuyez deux fois sur  (Touche Position de l'aiguille) pour abaisser puis relever l'aiguille.

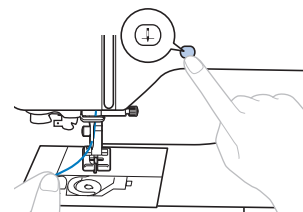

→ Le fil de la canette fait une boucle autour du fil supérieur et vous pouvez tirer dessus.

- 6** Pour extraire le fil de la canette, tirez doucement le fil supérieur vers le haut.

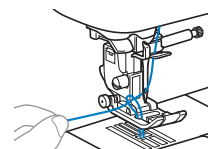

- 7** Sortez le fil de la canette, puis faites-le passer sous le pied-de-biche, et tirez-le d'environ 10 cm (4" / pouces) vers l'arrière de la machine, en l'alignant sur le fil supérieur.

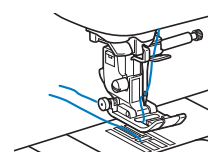

- 8** Remplacez le capot du compartiment à canette.

Combinaisons tissu/fil/aiguille

- **Aiguilles pouvant être utilisées avec cette machine : aiguilles pour machine à coudre à usage personnel (entre 65/9 et 100/16)**
* Plus le numéro est grand, plus l'aiguille est grosse. Plus il est petit et plus l'aiguille est fine.
- **Fils pouvant être utilisés avec cette machine : grosseur comprise entre 30 et 90**
* N'utilisez jamais de fil d'une grosseur de 20 ou moins. Ceci pourrait faire dysfonctionner la machine.
* Plus le numéro est petit, plus le fil est gros. Plus il est grand et plus le fil est fin.
- **L'aiguille et le fil à utiliser avec la machine dépendent du type et de l'épaisseur du tissu employé. Reportez-vous au tableau suivant pour choisir le fil et l'aiguille appropriés au tissu que vous souhaitez coudre.**
 - Les combinaisons affichées dans le tableau sont fournies à titre de recommandations générales. Veillez à coudre quelques points d'essai sur la même épaisseur et le même type de tissu que pour votre projet.
 - Les aiguilles pour machine sont des consommables. Pour votre sécurité et de meilleurs résultats, nous vous conseillons de remplacer l'aiguille régulièrement. Pour plus de détails sur le remplacement de l'aiguille, reportez-vous à la section « Vérification de l'aiguille » à la page 28.
- **En principe, utilisez une aiguille fine et un fil fin avec les tissus légers, et une aiguille plus grosse et un fil plus épais avec les tissus lourds.**
- **Choisissez un point adapté au tissu, puis adaptez la longueur du point. Lorsque vous cousez des tissus légers, raccourcissez la longueur du point. Lorsque vous cousez des tissus épais, augmentez la longueur du point. (page 38)**
Lorsque vous cousez des tissus élastiques, reportez-vous à la section « Couture de tissus élastiques » à la page 42.

| Type de tissu/Application | | Fil | | Taille de l'aiguille | Longueur du point mm (" / pouce) |
|----------------------------------|--|---|----------|--|---|
| | | Type | Grosseur | | |
| Tissus légers | Limon, crêpe georgette, challis, organdi, crépon, mousseline de soie, voile, gaze, tulle, doublure, etc. | Fil de polyester | 60 - 90 | 65/9 - 75/11 | Points fins 1,8-2,5 (1/16-3/32) |
| | | Fil de coton, Fil de soie | 50 - 80 | | |
| Tissus moyens | Drap fin, taffetas, gabardine, flanelle, crépon de coton, double gaze, lin, tissu éponge, tissu gaufré, toile, popeline, sergé de coton, satin, coton pour quilting (courtepointe), etc. | Fil de polyester | 60 - 90 | 75/11 - 90/14 | Points normaux 2,0-3,0 (1/16-1/8) |
| | | Fil de coton, Fil de soie | 50 - 60 | | |
| Tissus lourds | Toile de jean (12 oz ou plus), grosse toile, etc. | Fil de polyester, Fil de coton | 30 | 100/16 | Points épais 2,5-4,0 (3/32-3/16) |
| | | Fil de polyester | 60 | 90/14 - 100/16 | |
| | Fil de coton, Fil de soie | 30 - 50 | | | |
| Tissus élastiques (tricot, etc.) | Jersey, tricot, tissu pour T-shirts, molleton, tissu interlock, etc. | Fil de polyester, Fil de coton, Fil de soie | 50 | Aiguille à pointe boule 75/11 - 90/14 | Réglage adapté à l'épaisseur du tissu |
| Pour couture de renfort | | Fil de polyester, Fil de coton | 30 | 90/14 - 100/16 | Réglage adapté à l'épaisseur du tissu |
| | | | 50 - 60 | 75/11 - 90/14 | |

■ Fil en nylon transparent

Utilisez une aiguille pour la couture de renfort de machine à coudre à usage personnel, sans tenir compte du type de tissu ni du fil.

■ Couture de motifs de points de caractères et de motifs de points décoratifs (aiguilles et fils)

Pour coudre des tissus de poids léger, moyen ou des tissus élastiques, utilisez une aiguille à pointe boule (dorée) 90/14. Pour coudre des tissus lourds, utilisez une aiguille pour machine à coudre à usage personnel 90/14. De plus, utilisez un fil entre #50 et #60.

■ Aiguilles de broderie

Utilisez une aiguille pour machine à coudre à usage personnel 75/11 pour la broderie.

⚠ ATTENTION

- Les combinaisons tissu/fil/aiguille appropriées sont indiquées dans le tableau ci-dessus. Si la combinaison tissu/fil/aiguille n'est pas correcte, l'aiguille risque de se tordre ou de casser, en particulier si vous utilisez des tissus lourds (comme de la toile de jean) avec des aiguilles fines (comme les numéros 65/9 à 75/11). En outre, la couture risque d'être irrégulière ou de faire des plis, et la machine peut sauter des points.

Remplacement de l'aiguille

⚠ ATTENTION

- N'utilisez que les aiguilles pour machine à coudre à usage personnel recommandées. N'utilisez pas d'autres aiguilles; elles risqueraient de se tordre ou la machine pourrait être endommagée.
- N'utilisez jamais d'aiguilles tordues. Une aiguille tordue risque de facilement casser; vous pourriez même vous blesser.

Vérification de l'aiguille

Avant d'utiliser l'aiguille, placez le côté plat de l'aiguille sur une surface plane et assurez-vous que la distance entre l'aiguille et la surface est constante.

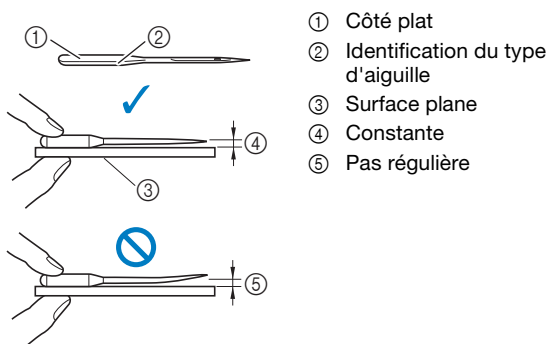

💡 Remarque

- Les aiguilles pour machine sont des consommables. Remplacez l'aiguille dans les cas décrits ci-dessous.
 - Si vous entendez un bruit inhabituel quand l'aiguille entre dans le tissu. (Il est possible que le bout de l'aiguille soit cassé ou émoussé.)
 - Si des points sont sautés. (Il est possible que l'aiguille soit tordue.)
 - En général, après avoir terminé un projet, comme un vêtement.

Remplacement de l'aiguille

Utilisez le tournevis et une nouvelle aiguille que vous avez vérifiée comme étant droite conformément aux instructions de la section « Vérification de l'aiguille » à la page 28.

- 1 Appuyez une ou deux fois sur (Touche Position de l'aiguille) pour relever l'aiguille.
- 2 Placez du tissu ou du papier sous le pied-de-biche afin de recouvrir l'orifice dans la plaque à aiguille et éviter que l'aiguille ne tombe dans la machine.
- 3 Appuyez sur .
 - Quand le message [Souhaitez-vous abaisser le pied-de-biche automatiquement ?] apparaît sur l'écran à cristaux liquides, appuyez sur pour continuer.

→ L'écran change, et toutes les touches de commande et de fonctionnement sont verrouillées (sauf).

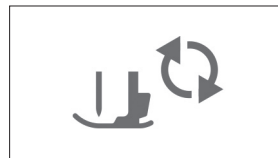

⚠ ATTENTION

- Lorsque vous remplacez l'aiguille, assurez-vous de bien avoir appuyé sur sur le panneau de commande pour verrouiller toutes les touches et tous les boutons. Sinon, vous risqueriez de vous blesser en cas d'activation de la touche « Marche/Arrêt » ou de toute autre touche entraînant la mise en route de la machine.

- 4 Suivez les étapes 3 à 4 « Remplacement du pied-de-biche » à la page 29 pour enlever le pied-de-biche.
- 5 Tenez l'aiguille de la main gauche, puis, à l'aide d'un tournevis, tournez la vis du support de l'aiguille vers vous (dans le sens inverse des aiguilles d'une montre) pour retirer l'aiguille.

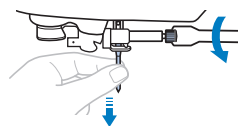

- Ne forcez pas lorsque vous serrez ou desserrez la vis du support de l'aiguille, sinon certaines pièces de la machine risquent d'être endommagées.

- 6 Le côté plat de l'aiguille orienté vers l'arrière de la machine, insérez l'aiguille neuve jusqu'à ce qu'elle touche la butée. À l'aide du tournevis, serrez la vis du support de l'aiguille en tournant dans le sens des aiguilles d'une montre.

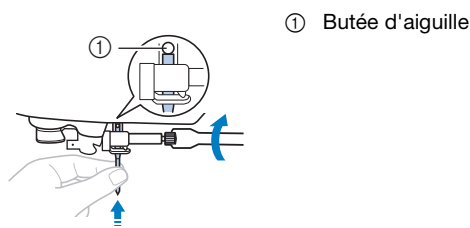

⚠ ATTENTION

- Veillez à insérer l'aiguille jusqu'à ce qu'elle touche la butée et serrez soigneusement la vis du support de l'aiguille à l'aide du tournevis, sinon l'aiguille risque de casser ou d'être endommagée.

- 7 Suivez les étapes 5 à 7 « Remplacement du pied-de-biche » à la page 29 pour remettre le pied-de-biche.
- 8 Appuyez sur pour déverrouiller toutes les touches.

Remplacement du pied-de-biche

⚠ ATTENTION

- Utilisez le pied-de-biche adapté au type de point que vous souhaitez coudre, sinon, l'aiguille risque de heurter le pied-de-biche et de se tordre ou de casser. Pour plus de détails sur le pied-de-biche devant être utilisé avec le point sélectionné, reportez-vous à la section « Tableau de points » à la page 45.
- Utilisez les pieds-de-biche spécifiquement conçus pour cette machine.

💡 Remarque

- Lorsqu'un point est sélectionné, l'icône du pied-de-biche devant être utilisé s'affiche à l'écran. Vérifiez que le pied-de-biche approprié est fixé avant de commencer la couture. Si le pied-de-biche installé n'est pas le bon, fixez le pied-de-biche qui convient. (page 13)

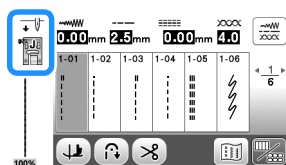

Remplacement du pied-de-biche

- Appuyez une ou deux fois sur (Touche Position de l'aiguille) pour relever l'aiguille.
- Appuyez sur .
 - Quand le message [Souhaitez-vous abaisser le pied-de-biche automatiquement ?] apparaît sur l'écran à cristaux liquides, appuyez sur pour continuer.
 - L'écran change, et toutes les touches de commande et de fonctionnement sont verrouillées (sauf).

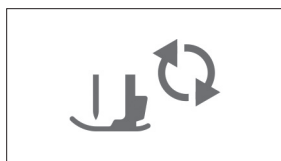

⚠ ATTENTION

- Quand vous remplacez le pied-de-biche, assurez-vous de bien avoir appuyé sur sur le panneau de commande pour verrouiller toutes les touches et tous les boutons. Dans le cas contraire, vous risqueriez de vous blesser en cas d'activation de la touche « Marche/Arrêt » ou de toute autre touche entraînant la mise en route de la machine.

- Relevez le levier du pied-de-biche.
- Appuyez sur le bouton noir situé à l'arrière du support du pied-de-biche afin de retirer le pied-de-biche.

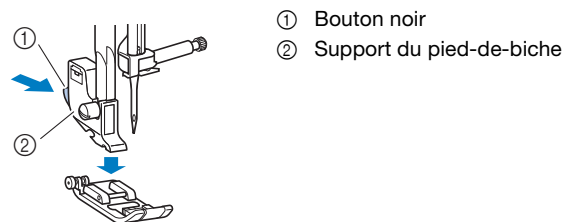

- Placez le pied-de-biche adéquat sous le support du pied-de-biche de sorte à aligner la broche du pied-de-biche sur l'encoche du support.

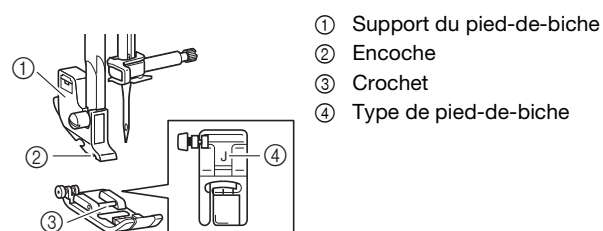

- Abaissez lentement le levier du pied-de-biche de sorte à enclencher le crochet dans l'encoche du support.

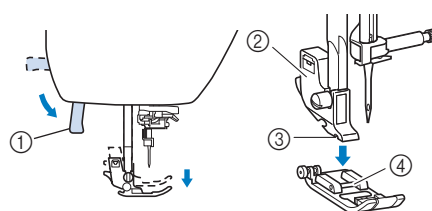

- Levier du pied-de-biche
 - Support du pied-de-biche
 - Encoche
 - Crochet
- Le pied-de-biche est fixé.

- Relevez le levier du pied-de-biche pour vérifier que le pied-de-biche est fixé correctement.

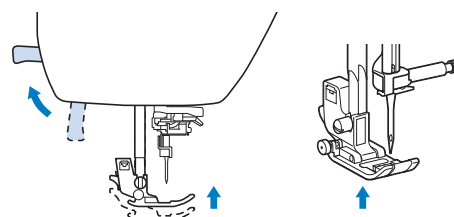



- Appuyez sur pour déverrouiller toutes les touches.

Retrait et fixation du support du pied-de-biche

Retirez le support du pied-de-biche lorsque vous nettoyez la machine ou installez un pied-de-biche qui n'utilise pas le support du pied-de-biche, comme le pied à double entraînement et le pied pour quilting (courtepointe) ouvert en mouvement libre « O ».

■ Retrait du support du pied-de-biche

1 Appuyez sur .

- Quand le message [Souhaitez-vous abaisser le pied-de-biche automatiquement ?] apparaît sur l'écran à cristaux liquides, appuyez sur  pour continuer.
→ L'écran change, et toutes les touches de commande et de fonctionnement sont verrouillées (sauf .

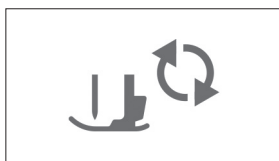

2 Retirez le pied-de-biche.

- Pour de plus amples détails, reportez-vous à la section « Remplacement du pied-de-biche » à la page 29.

3 Utilisez le tournevis pour desserrer la vis du support du pied-de-biche.

Tournez la vis vers l'arrière de la machine (dans le sens inverse des aiguilles d'une montre).

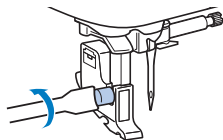



- La vis du support du pied-de-biche peut également être desserrée ou serrée à l'aide du tournevis en forme de disque.

4 Appuyez sur pour déverrouiller toutes les touches.

■ Fixation du support du pied-de-biche

1 Appuyez sur .

- Quand le message [Souhaitez-vous abaisser le pied-de-biche automatiquement ?] apparaît sur l'écran à cristaux liquides, appuyez sur  pour continuer.
→ L'écran change, et toutes les touches de commande et de fonctionnement sont verrouillées (sauf .

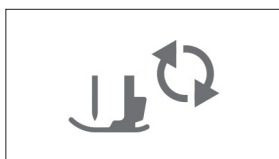

2 Relevez le levier du pied-de-biche.

3 Alignez l'encoche du support du pied-de-biche sur la vis.

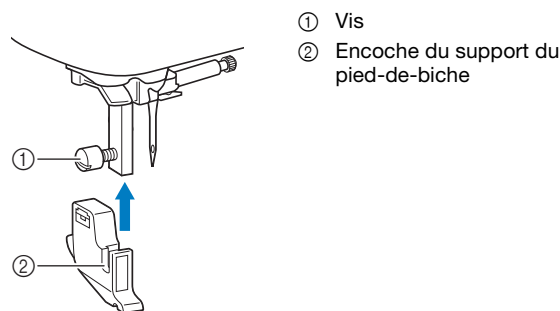

- ① Vis
- ② Encoche du support du pied-de-biche

4 Maintenez en place le support du pied-de-biche de la main droite, puis serrez la vis de la main gauche à l'aide d'un tournevis.

Tournez la vis vers vous (dans le sens des aiguilles d'une montre).

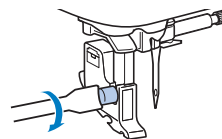

⚠ ATTENTION

- Veillez à bien serrer la vis du support du pied-de-biche, sinon celui-ci pourrait tomber, l'aiguille pourrait le heurter et se tordre ou casser.

5 Appuyez sur pour déverrouiller toutes les touches.

Chapitre 2 NOTIONS ÉLÉMENTAIRES DE COUTURE

2

NOTIONS ÉLÉMENTAIRES DE COUTURE

Couture

⚠ ATTENTION

- Faites particulièrement attention à l'aiguille lorsque la machine est en marche. En outre, éloignez les mains des pièces en mouvement, telles que l'aiguille et le volant, sinon vous risquez de vous blesser.
- Ne tirez pas ni ne poussez le tissu trop fort pendant la couture, sinon vous risquez de vous blesser ou de casser l'aiguille.
- N'utilisez jamais d'aiguilles tordues. Une aiguille tordue risque de facilement casser; vous pourriez même vous blesser.
- Veillez à ce que l'aiguille ne touche pas d'épingles de faufilage, sinon elle risque de casser ou de se tordre.

Types de points

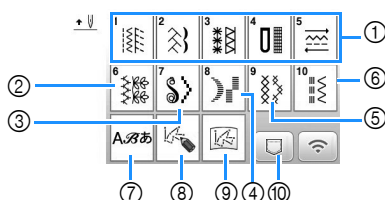

- ① Points utilitaires (page 45)
Vous avez le choix entre les différents types de points courants, notamment les points droits, les points surfilage, les boutonnières et les points décoratifs de base.
- ② Points décoratifs
- ③ Points plumetis
- ④ Points plumetis 7 mm
- ⑤ Points de point de croix
- ⑥ Points décoratifs courants
- ⑦ Points de caractères
- ⑧ MY CUSTOM STITCH (MON POINT PERSONNALISÉ) (page 76)
Vous pouvez créer des motifs de points originaux.
- ⑨ MY CUSTOM STITCH (MON POINT PERSONNALISÉ) stocké dans la mémoire de la machine ou sur un lecteur flash USB (page 77)
- ⑩ Motifs de points enregistrés dans la mémoire de la machine ou dans le lecteur flash USB (page 75)

Couture simple

💡 Remarque

- Effectuez en premier lieu un essai de couture, en utilisant une chute du même tissu et le même fil que ceux qui seront utilisés pour votre projet.

- 1 Préparez l'aiguille et le fil adaptés au type de tissu. (page 27)
Si nécessaire, remplacez l'aiguille. (page 28)
- 2 Bobinez une canette, puis installez-la dans la machine. (page 20)
- 3 Enfilez le fil supérieur. (page 24)
- 4 Appuyez sur  sur le panneau de commande et sélectionnez le type de points.
- 5 Sélectionnez un point.

◀ affiche l'écran précédent et ▶ affiche l'écran suivant.

- Pour plus de détails sur les fonctions des touches, reportez-vous à la section « Affichage de l'écran à cristaux liquides » à la page 13.
- Au besoin, modifiez la largeur et la longueur de point. (page 38)

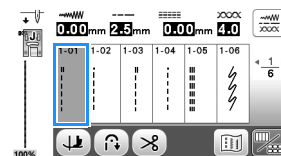

- 6 Vérifiez quel pied-de-biche est indiqué dans l'angle supérieur gauche de l'écran et fixez-le.
Dans cette procédure, fixez le pied zigzag « J ». (Il se trouvait sur la machine lorsque vous l'avez achetée.)

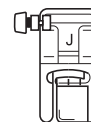



- Pour plus de détails sur le changement du pied-de-biche, reportez-vous à la section « Remplacement du pied-de-biche » à la page 29.

⚠ ATTENTION

- Utilisez toujours le pied-de-biche correct. Si vous n'utilisez pas le bon modèle de pied-de-biche, l'aiguille risque de heurter le pied-de-biche et de se tordre ou de casser, et vous risqueriez d'être blessé ou d'endommager la machine.
Reportez-vous à « Tableau de points » à la page 45 pour des recommandations relatives au pied-de-biche.

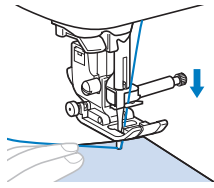
- 7** Placez le tissu sous le pied-de-biche. Tenez le tissu et le fil de votre main gauche, puis tournez le volant dans le sens inverse des aiguilles d'une montre ou appuyez sur  (Touche Position de l'aiguille) pour amener l'aiguille à sa position de départ.



- 8** Appuyez sur  (Touche de levée du pied-de-biche) pour abaisser le pied-de-biche.

- 9** Réglez la vitesse de couture à l'aide du variateur de vitesse de couture. (Lorsque vous utilisez des points utilitaires)

Vous pouvez utiliser cette commande pour régler la vitesse pendant la couture.



- 10** Appuyez sur la touche « Marche/Arrêt » pour commencer à coudre. (Lorsque la pédale est branchée, appuyez dessus doucement.)

Guidez légèrement le tissu avec la main.

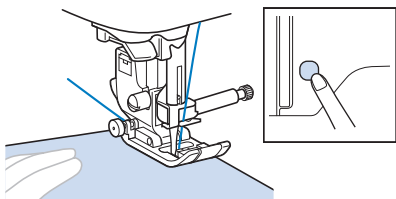

Mémo

- Quand la pédale est connectée, la touche « Marche/Arrêt » ne peut pas être utilisée pour commencer à coudre.

- 11** Appuyez de nouveau sur la touche « Marche/Arrêt » pour arrêter de coudre. (Retirez votre pied de la pédale si celle-ci est branchée.)

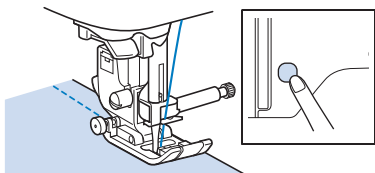

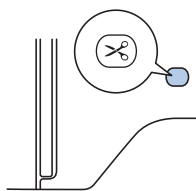

- 12** Appuyez sur  (Touche Coupe-fil) pour couper les fils supérieur et de la canette.



→ L'aiguille retourne automatiquement en position haute.

ATTENTION

- N'appuyez pas sur  (Touche Coupe-fil) après avoir coupé les fils. Sinon, le fil risque de s'emmêler, l'aiguille de se casser et la machine d'être endommagée.
- N'appuyez pas sur  (Touche Coupe-fil) lorsqu'aucun tissu n'est en place sur la machine. Le fil risque de s'emmêler et d'endommager la machine.

Remarque

- Pour couper du fil de type nylon monofilament ou d'autres fils de type décoratifs, utilisez le coupe-fil situé sur le côté gauche de la machine.

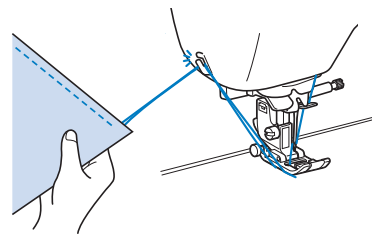

- 13** Une fois l'aiguille arrêtée, appuyez sur  (Touche de levée du pied-de-biche) pour relever le pied-de-biche et retirez le tissu.

- 14** Contrôlez la finition de la couture. Si nécessaire, réglez la tension du fil. (page 38)

■ Utilisation de la pédale

Vous pouvez également démarrer et arrêter le travail de couture à l'aide de la pédale.

Remarque

- (Pour les États-Unis uniquement) Pédale : Modèle T
Cette pédale peut être utilisée sur la machine Product Code (Référence du produit) 888-G30/G32/G34. La référence du produit est mentionnée sur la plaque signalétique de la machine.

Mémo

- Lorsque la pédale est branchée, vous ne pouvez pas utiliser la touche « Marche/Arrêt ».
- Vous pouvez démarrer et arrêter le bobinage de la canette à l'aide de la pédale.
- Vous ne pouvez pas utiliser la pédale pendant la broderie.

- 1** Mettez la machine hors tension.

- 2 Insérez la fiche de la pédale dans la prise de la pédale sur la machine.

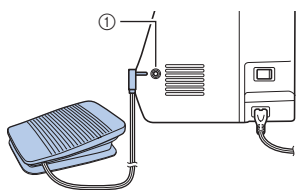

① Prise de la pédale

- 3 Mettez la machine sous tension.

- 4 Appuyez lentement sur la pédale pour commencer à coudre.

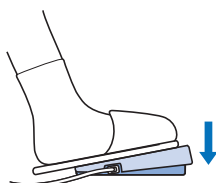

Mémo

- La vitesse réglée à l'aide du variateur de vitesse de couture correspond à la vitesse maximale de la pédale.

- 5 Pour arrêter de coudre, relâchez la pression exercée sur la pédale.

Combinaison de motifs de points

Vous pouvez combiner des motifs de points parmi les catégories suivantes.

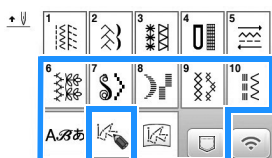

Exemple :



- 1 Appuyez sur .



- 2 Sélectionnez le motif de points suivant.

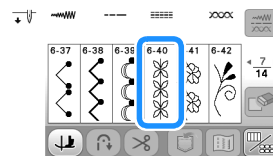

- 3 Appuyez sur .

→ L'écran de sélection de point réapparaît.



- 4 Appuyez sur .

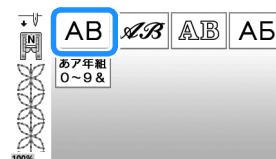

- 5 Sélectionnez une police.



- 6 Appuyez sur un onglet pour changer les écrans de sélection et saisir un caractère.



- Pour supprimer le caractère, appuyez sur .
- Pour entrer un espace, appuyez sur .

- 7 Si vous souhaitez coudre le motif de points en continu, appuyez sur  pour afficher l'écran de modification, puis appuyez sur .

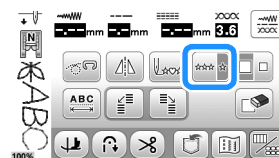

→ Le motif de points sera cousu en continu.

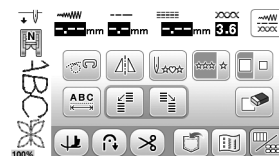

Mémo

- Une fois le travail de couture terminé, coupez le fil qui dépasse entre les caractères.





Couture de points inverses/de renfort

En général, les points inverses/renfort sont nécessaires au début et à la fin du travail de couture.



Pour ce qui est des points de renfort, 3 à 5 points sont cousus l'un sur l'autre. En ce qui concerne les points inverses, la couture repart dans le sens opposé.

En fonction du point sélectionné, des points inverses ou de renfort sont cousus pendant que vous appuyez sur  (Touche Point inverse) en continu. (Touche Point inverse) en continu.

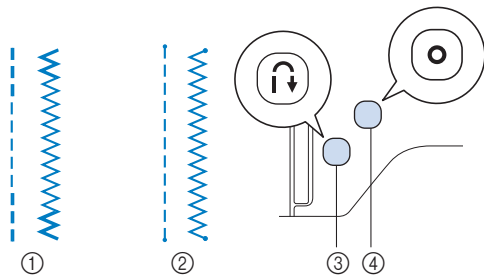

Mémo

- Lorsqu'un motif de points inverses ou un motif de points de renfort est sélectionné, si vous appuyez sur  (Touche Point inverse) en continu, des points inverses sont cousus. Lorsqu'un autre point est sélectionné, si vous appuyez sur  (Touche Point inverse) en continu, des points de renfort sont cousus. Pour de plus amples détails, reportez-vous à la section « Tableau de points » à la page 45.
- Si vous appuyez sur  (Touche Point de renfort) en continu, 3 à 5 points sont cousus au même endroit lorsque n'importe quel motif de points est sélectionné.



- ① Point inverse
- ② Point de renfort
- ③  (Touche Point inverse)
- ④  (Touche Point de renfort)

Mémo

- En appuyant sur  (Touche Point de renfort) pendant que vous cousez un motif de points décoratifs/de caractères, vous pouvez terminer la couture par un motif de points terminé plutôt qu'au milieu d'un motif de points.
- Le voyant lumineux vert qui se trouve à côté de  (Touche Point de renfort) s'allume pendant qu'un point est en train d'être cousu. Le voyant lumineux s'éteint une fois que la couture du point de renfort est terminée.

Couture de points inverses/de renfort automatiques

Après la sélection d'un motif de points, activez la fonction de couture de points inverses/de renfort automatique avant de coudre; la machine coud alors automatiquement des points de renfort (ou des points inverses, selon le motif de points) au début et à la fin de la couture.

1 Sélectionnez un point.

- Pour plus de détails sur la sélection d'un point, reportez-vous à la section « Couture simple » à la page 31.

2 Appuyez sur pour définir la fonction de couture de points inverses/de renfort automatiques.

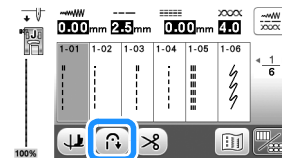

→ La touche est représentée par  à l'écran.

3 Mettez le tissu en position de démarrage et appuyez sur la touche « Marche/Arrêt » pour commencer à coudre.

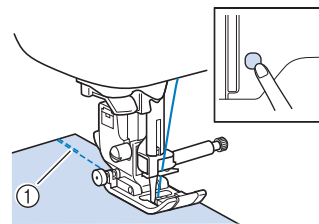

① Points inverses (ou points de renfort)

→ La machine coud automatiquement des points inverses (ou points de renfort), puis continue à coudre.

Mémo

- Vous pouvez mettre la couture en pause ou la reprendre en appuyant sur la touche « Marche/Arrêt » pendant la couture.



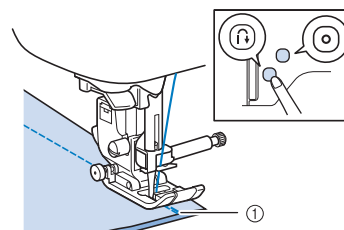

4 Une fois arrivé au bout de la couture, appuyez sur (Touche Point inverse) ou (Touche Point de renfort).



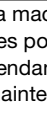

① Points inverses (ou points de renfort)

→ La machine coud des points inverses (ou points de renfort), puis s'arrête.

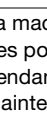
L'opération effectuée lorsque l'une ou l'autre de ces touches est actionnée diffère en fonction du motif de points sélectionné. Consultez le tableau suivant pour plus de détails sur l'opération réalisée lorsque la touche est actionnée.

| | Touche Point inverse  | Touche Point de renfort  |
|--|--|---|
| Lorsque la fonction Couture de points inverses/de renfort automatique n'est pas active avec un motif de points inverses sélectionné :  | La machine coud des points inverses pendant que vous maintenez la touche. | La machine coud 3 à 5 points de renfort pendant que vous maintenez la touche. |
| Lorsque la fonction Couture de points inverses/de renfort automatique n'est pas active avec un motif de points de renfort sélectionné :  | La machine coud des points inverses pendant que vous maintenez la touche.* | La machine coud 3 à 5 points de renfort pendant que vous maintenez la touche. |
| Lorsque la fonction Couture de points inverses/de renfort automatique n'est pas active avec un point de couture utilitaire autre que le motif de points inverse ou de renfort sélectionné. | La machine coud 3 à 5 points de renfort pendant que vous maintenez la touche. | La machine coud 3 à 5 points de renfort pendant que vous maintenez la touche. |
| Lorsque la fonction Couture de points inverses/de renfort automatique n'est pas active avec un motif de points décoratifs/de caractères sélectionné. | La machine coud 3 à 5 points de renfort pendant que vous maintenez la touche. | La machine coud 3 à 5 points de renfort après avoir terminé le motif de points, quand la touche est activée. |
| Lorsque la fonction Couture de points inverses/de renfort automatique est active avec un motif de points inverses sélectionné :  | La machine coud des points inverses et arrête de coudre quand vous appuyez sur la touche. (Au début de la couture, des points inverses sont cousus automatiquement quand vous appuyez sur la touche « Marche/Arrêt ».) | La machine coud 3 à 5 points de renfort et arrête de coudre quand vous appuyez sur la touche. (Au début de la couture, des points inverses sont cousus automatiquement quand vous appuyez sur la touche « Marche/Arrêt ».) |
| Lorsque la fonction Couture de points inverses/de renfort automatique est active avec un motif de points de renfort sélectionné :  | La machine coud des points inverses et arrête de coudre quand vous appuyez sur la touche.* (Au début de la couture, des points de renfort sont cousus automatiquement quand vous appuyez sur la touche « Marche/Arrêt ».) | La machine coud 3 à 5 points de renfort et arrête de coudre quand vous appuyez sur la touche. (Au début de la couture, des points de renfort sont cousus automatiquement quand vous appuyez sur la touche « Marche/Arrêt ».) |

| | Touche Point inverse  | Touche Point de renfort  |
|--|---|--|
| Lorsque la fonction Couture de points inverses/de renfort automatique est active avec un point de couture utilitaire autre que le motif de points inverse ou de renfort sélectionné. | La machine coud 3 à 5 points de renfort et arrête de coudre quand vous appuyez sur la touche. (Au début de la couture, des points de renfort sont cousus automatiquement quand vous appuyez sur la touche « Marche/Arrêt ».) | La machine coud 3 à 5 points de renfort et arrête de coudre quand vous appuyez sur la touche. (Au début de la couture, des points de renfort sont cousus automatiquement quand vous appuyez sur la touche « Marche/Arrêt ».) |
| Lorsque la fonction Couture de points inverses/de renfort automatique est active avec un motif de points décoratifs/de caractères sélectionné. | La machine coud 3 à 5 points de renfort et arrête de coudre quand vous appuyez sur la touche. (Au début de la couture, des points de renfort sont cousus automatiquement quand vous appuyez sur la touche « Marche/Arrêt ».) | La machine coud 3 à 5 points de renfort et arrête de coudre après avoir terminé le motif de points quand vous appuyez sur la touche. (Au début de la couture, des points de renfort sont cousus automatiquement quand vous appuyez sur la touche « Marche/Arrêt ».) |

- * Si [Priorité du renfort] sur l'écran de réglages est défini sur [ON], des points de renfort sont cousus au lieu de points inverses.

Mémo

- Certains points, tels ceux utilisés pour les boutonsnières et les points d'arrêt, nécessitent des points de renfort au début de la couture. Si vous sélectionnez un de ces points, la machine utilisera automatiquement cette fonction ( apparaît sur l'écran à cristaux liquides lorsque le point est sélectionné).

Couture de fil automatique

Vous pouvez régler la machine à coudre pour couper automatiquement les fils à la fin de la couture. Si la coupure de fil automatique est définie, la couture de points inverses/de renfort automatique l'est également.

Si vous mettez la machine hors tension, la coupure de fil automatique est désactivée.

1 Mettez la machine sous tension.

2 Sélectionnez un point.

- Pour plus de détails sur la sélection d'un point, reportez-vous à la section « Couture simple » à la page 31.

3 Appuyez sur à l'écran.

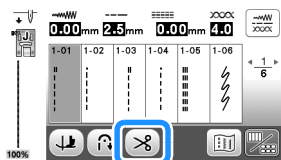

→ Vous obtenez et la machine est réglée pour la coupe de fil automatique et la couture de points inverses/de renfort automatique.

- Pour désactiver la coupe de fil automatique, appuyez sur .

4 Mettez le tissu en place et appuyez une fois sur la touche « Marche/Arrêt ».

→ La couture commence une fois les points inverses (ou de renfort) cousus automatiquement.

5 Une fois arrivé au bout de la couture, appuyez sur (Touche Point inverse) ou (Touche Point de renfort).

Vous n'avez pas à effectuer cette opération si vous avez sélectionné un mode de couture comprenant la couture de points de renfort comme les boutonsières et les points d'arrêt.

→ Une fois les points inverses (ou de renfort) effectués, la machine s'arrête et les fils sont coupés.



- ① La touche « Marche/Arrêt » a été actionnée à cet endroit.
- ② La touche (Touche Point inverse) ou (Touche Point de renfort) a été actionnée à cet endroit.
- ③ Les fils ont été coupés à cet endroit.

Fonction d'abaissement automatique du pied-de-biche

En réglant la machine de sorte à ce qu'elle relève et abaisse automatiquement le pied-de-biche, les opérations de couture peuvent être réalisées plus facilement.

1 Appuyez sur pour sélectionner les réglages. (page 15)

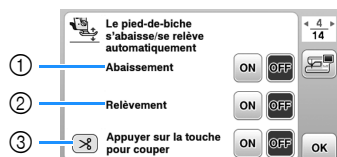

- ① Quand cette fonction est réglée sur [ON], lorsque vous appuyez sur la touche « Marche/Arrêt » ou lorsque vous appuyez sur la pédale, le pied-de-biche s'abaisse automatiquement (s'il était relevé) avant de commencer à coudre.
- ② Quand elle est réglée sur [ON], le pied-de-biche est relevé quand vous arrêtez de coudre. Le pied-de-biche est relevé jusqu'à la hauteur spécifiée pour [Hauteur du pied-de-biche] (page 2 de l'écran de réglages). Quand la fonction de pivot est sélectionnée, le pied-de-biche est relevé jusqu'à la hauteur spécifiée pour [Hauteur de pivotement] (page 3 de l'écran de réglages).
- ③ Quand elle est réglée sur [ON], lorsque vous appuyez sur (Touche Coupe-fil), le pied-de-biche s'abaisse automatiquement (s'il était relevé) avant de couper le fil. Le pied-de-biche se relèvera une fois que le fil sera coupé.

Système de détection automatique du tissu (pression automatique du pied-de-biche)

L'épaisseur du tissu est détectée automatiquement et la pression du pied-de-biche se règle automatiquement à l'aide d'un capteur interne, pour garantir que votre tissu sera alimenté de manière régulière. Le système de détection du tissu fonctionne en continu pendant la couture. Cette fonction est utile pour coudre des tissus lourds, ou pour le quilting (courtepointe) (page 15).

1 Appuyez sur , puis réglez [Système auto capt. tissu] sur [ON]. (page 15)

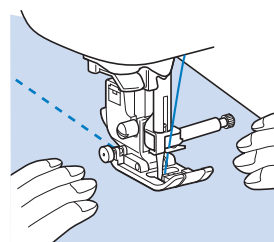
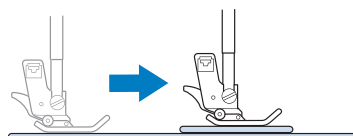



Pivotement

Si la touche Pivot est sélectionnée, la machine s'arrête avec l'aiguille abaissée (dans le tissu) et le pied-de-biche se relève automatiquement à une hauteur adéquate quand vous appuyez sur la touche « Marche/Arrêt ». Quand vous appuyez sur la touche « Marche/Arrêt » de nouveau, le pied-de-biche s'abaisse automatiquement et la couture continue. Cette fonction est utile pour arrêter la machine pour faire tourner le tissu.

⚠ ATTENTION





- Quand la touche Pivot est sélectionnée, la machine commencera à coudre quand vous appuyerez sur la touche « Marche/Arrêt » ou sur la pédale, même si le pied-de-biche a été relevé en appuyant sur  (Touche de levée du pied-de-biche). Faites attention d'éloigner vos mains et autres éléments de l'aiguille, au risque de souffrir de blessures.

📖 Mémo

- Quand la touche Pivot est sélectionnée, la hauteur du pied-de-biche quand vous arrêtez de coudre peut être modifiée en fonction du type de tissu cousu. Appuyez sur  pour afficher [Hauteur de pivotement] sur l'écran de réglages. Appuyez sur  ou  pour sélectionner la hauteur.



💡 Remarque

- [Positionnement aiguille - Haut/Bas] sur l'écran de réglages doit être réglé sur la position abaissée  pour pouvoir utiliser la fonction de pivotement. Quand [Positionnement aiguille - Haut/Bas] est réglé sur la position relevée, la fonction de pivotement ne peut pas être utilisée.
- Si  apparaît en gris clair quand le motif de points est sélectionné, la fonction de pivotement ne peut pas être utilisée.
- Utilisez  (Touche de levée du pied-de-biche) pour vous assurer que le pied-de-biche est abaissé, puis appuyez sur la touche [Marche/Arrêt] pour continuer à coudre.
- Si la touche Pivot est sélectionnée,  et  à côté de [Hauteur du pied-de-biche] sur l'écran de réglages ne sont pas disponibles et le réglage ne peut pas être modifié.

- 1 Sélectionnez un point.

- 2 Appuyez sur  pour sélectionner la fonction de pivotement.

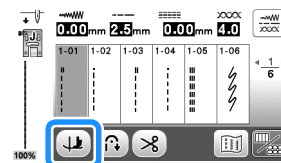

→ La touche apparaît sous la forme .

- 3 Mettez le tissu en position de démarrage, abaissez le pied-de-biche et l'aiguille, puis appuyez sur la touche « Marche/Arrêt » pour commencer à coudre.

- 4 Appuyez sur la touche « Marche/Arrêt » pour arrêter la machine au point où le sens de couture change.

→ La machine s'arrête avec l'aiguille dans le tissu, et le pied-de-biche se relève.

- 5 Tournez le tissu, puis appuyez sur la touche « Marche/Arrêt ».

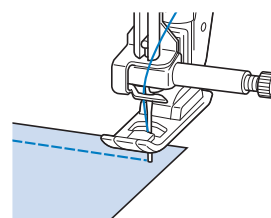



→ Le pied-de-biche s'abaisse automatiquement, et la couture continue.

Réglage de la largeur de point/longueur de point/« sélecteur G/D (L/R Shift) »

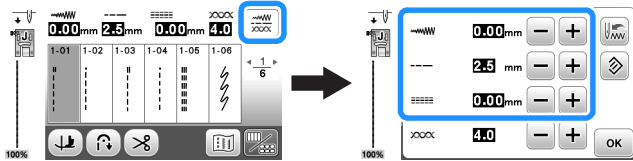



Des valeurs par défaut ont été prédéfinies en ce qui concerne la largeur, la longueur de point et le sélecteur « sélecteur G/D (L/R Shift) » pour chaque point. Vous pouvez toutefois modifier l'un de ces réglages en appuyant sur  dans l'écran de points utilitaires.



Une fois les réglages modifiés, appuyez sur  pour revenir dans l'écran de points de couture courants.

Si vous souhaitez enregistrer des réglages spécifiques pour un point, afin de pouvoir les utiliser ultérieurement, appuyez sur  pour enregistrer les nouveaux réglages du point sélectionné après modification.

Mémo

- Appuyez sur  pour rétablir le réglage par défaut. Si vous appuyez ensuite sur , les paramètres par défaut remplacent les précédents dans la machine.
- Si le point droit ou le triple point élastique a été sélectionné et que vous modifiez la largeur du point, la position de l'aiguille change. En augmentant la largeur, vous déplacez l'aiguille vers la droite; en la réduisant, vous la déplacez vers la gauche. (page 38)
-  ou  signifie que le réglage ne peut pas être changé.

ATTENTION

- Une fois la largeur de point ou le « sélecteur G/D (L/R Shift) » réglés, tournez lentement le volant vers vous (dans le sens inverse des aiguilles d'une montre) et vérifiez que l'aiguille ne touche pas le pied-de-biche. Si l'aiguille touche le pied-de-biche, elle risque de se tordre ou de se casser.
- Si les points se tassent, augmentez la longueur du point. Si vous continuez à coudre avec des points qui se tassent, vous risquez de tordre ou de casser l'aiguille.

Réglage de la largeur du point

Vous pouvez régler la largeur du point (zigzag) en vue de l'augmenter ou de la diminuer.

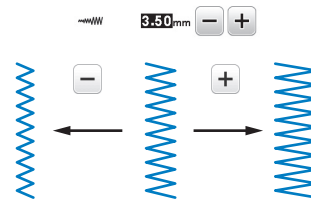

Réglage de la longueur de point

Vous pouvez régler la longueur du point pour qu'elle augmente (point plus long) ou qu'elle diminue (point plus court).

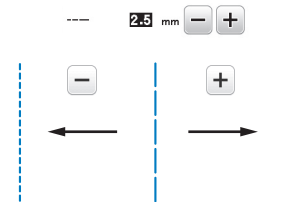

Réglage du « sélecteur G/D (L/R Shift) »

La position du point zigzag peut être réglée afin de déplacer le point vers la droite ou la gauche.

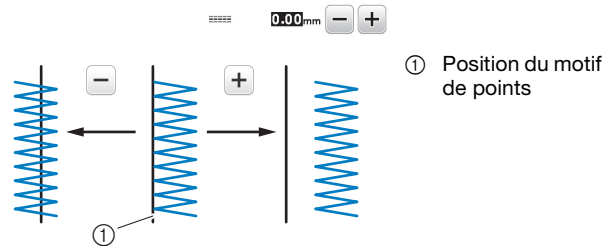

Réglage de la tension du fil

Toutefois, vous devrez peut-être changer la tension du fil, selon le tissu et le fil utilisés.

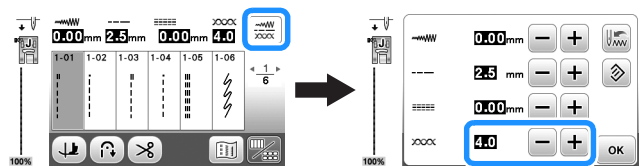

Tension du fil correcte

Les fils supérieur et de la canette doivent se croiser près du centre du tissu. Seul le fil supérieur doit être visible depuis l'endroit du tissu, et seul le fil de la canette doit être visible depuis l'envers du tissu.

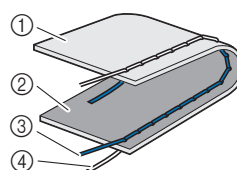

- ① Envers du tissu
- ② Endroit du tissu
- ③ Fil supérieur
- ④ Fil de la canette

■ Le fil supérieur est trop tendu

Si le fil de la canette est visible sur l'endroit du tissu, le fil supérieur est trop tendu. Réduisez la tension du fil.

💡 Remarque

- Un mauvais enfilage du fil de la canette peut entraîner une tension excessive du fil supérieur. Le cas échéant, reportez-vous à la section « Installation de la canette » à la page 22 et enfilez de nouveau le fil de la canette.

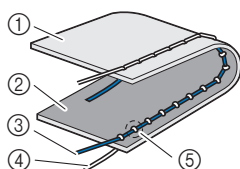

- 1 Envers du tissu
- 2 Endroit du tissu
- 3 Fil supérieur
- 4 Fil de la canette
- 5 Le fil de la canette est visible sur l'endroit du tissu.

À chaque fois que vous appuyez sur **-**, la tension du fil diminue.

■ Le fil supérieur n'est pas assez tendu

Si le fil supérieur est visible depuis l'envers du tissu, il est trop lâche. Augmentez la tension du fil.

💡 Remarque

- Un mauvais enfilage du fil supérieur peut entraîner une tension insuffisante de ce dernier. Le cas échéant, reportez-vous à la section « Enfilage supérieur » à la page 24 et enfilez de nouveau le fil supérieur.

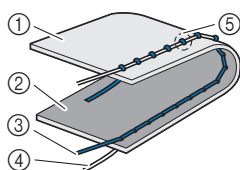

- 1 Envers du tissu
- 2 Endroit du tissu
- 3 Fil supérieur
- 4 Fil de la canette
- 5 Le fil supérieur est visible sur l'envers du tissu.

À chaque fois que vous appuyez sur **+**, la tension du fil augmente.

💡 Remarque

- Si le fil supérieur n'est pas correctement enfilé ou si la canette n'est pas correctement installée, il ne sera peut-être pas possible de régler correctement la tension du fil. Si la tension correcte du fil n'est pas obtenue, enfiler de nouveau le fil supérieur et insérez correctement la canette.

Conseils utiles de couture

Conseils de couture

■ Essai de couture

Avant de commencer votre projet de couture, nous vous recommandons de procéder à un essai en utilisant le même fil et une chute du même tissu que ceux qui seront utilisés pour votre projet.

Vérifiez les résultats de la couture et réglez la tension du fil, ainsi que la longueur et la largeur du point en fonction du nombre de couches de tissu et du point utilisés.

💡 Remarque

- D'autres facteurs, tels que l'épaisseur du tissu, le renfort de broderie, etc., influent également sur le point. Nous vous conseillons donc de toujours coudre quelques points d'essai avant de commencer votre travail de couture.
- Lorsque vous cousez des motifs de points plumetis ou plumetis 7 mm, le tissu risque de faire des fronces. Nous vous conseillons donc d'utiliser un renfort de broderie.

■ Changement du sens de couture

1 Lorsque la couture atteint un bord, arrêtez la machine à coudre.

Laissez l'aiguille abaissée (dans le tissu). Si l'aiguille est relevée lorsque la machine s'arrête, appuyez sur **⬇** (Touche Position de l'aiguille) pour abaisser l'aiguille.

2 Relevez le levier du pied-de-biche, puis tournez le tissu.

Faites tourner le tissu en utilisant l'aiguille comme pivot.

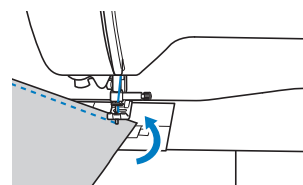

3 Abaissez le levier du pied-de-biche et continuez à coudre.

■ Couture de lignes courbes

Cessez de coudre, puis changez légèrement le sens de la couture pour couder le long de la courbe. Pour plus de détails sur la couture d'un rabat régulier, reportez-vous à la section « Couture d'un rabat régulier » à la page 40.

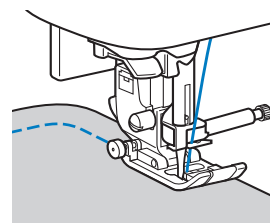

Si vous cousez le long d'une ligne courbe en utilisant un point zigzag, sélectionnez une longueur de point moindre pour obtenir un point plus fin.

■ Couture de pièces de tissu cylindriques

Le retrait du plateau et compartiment d'accessoires permet la couture en mode « bras libre », ce qui facilite la couture de pièces de tissu cylindriques, telles que les revers de manches et les jambes de pantalon.

- 1 Tirez le plateau et compartiment d'accessoires vers la gauche pour le retirer.

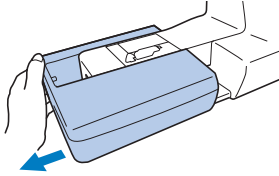

- 2 Faites glisser la partie que vous souhaitez coudre sur le bras libre, puis cousez depuis le haut.

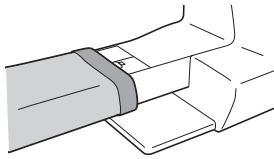

- 3 Une fois la couture en mode « bras libre » terminée, remettez le plateau et compartiment d'accessoires dans sa position d'origine.

Couture d'un rabat régulier

Pour coudre un rabat régulier, commencez à coudre de façon à ce que le rabat se trouve à droite du pied-de-biche et que le bord du tissu soit aligné sur le bord droit du pied-de-biche ou sur un repère de la plaque à aiguille.

■ Modification de la position de l'aiguille

La position de l'aiguille utilisée comme ligne de base est différente pour le point droit (aiguille à gauche) et le point droit (aiguille au milieu).

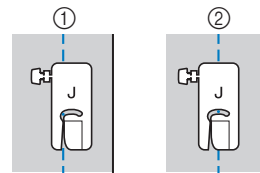

- 1 Point droit (aiguille à gauche)
- 2 Point droit (aiguille au milieu)

Si la largeur de point du point droit (aiguille à gauche) correspond au réglage standard (0,0 mm), la distance entre le positionnement de l'aiguille et le côté droit du pied-de-biche est de 12 mm (1/2" / pouce). Si vous modifiez la largeur du point (entre 0 et 7,0 mm (1/4" / pouce)), vous changez également le positionnement de l'aiguille. En modifiant la largeur du point et en cousant avec le côté droit du pied-de-biche aligné sur le bord du tissu, vous pouvez coudre un rabat d'une largeur fixe.

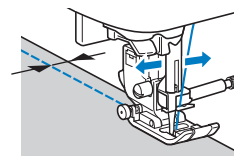
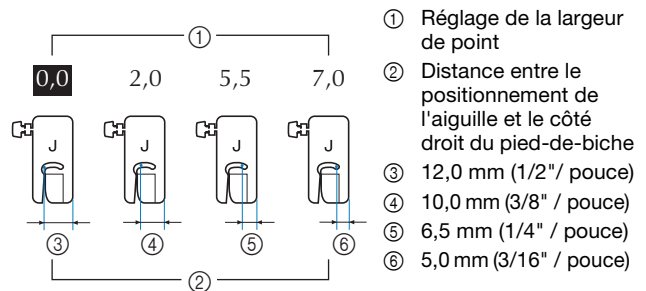

- Pour de plus amples détails, reportez-vous à la section « Réglage de la largeur du point » à la page 38.

■ Alignement du tissu avec le pied-de biche de guidage de points (vendu séparément pour certains modèles)

Cousez tout en maintenant le bord droit du tissu aligné sur des repères marquant la position souhaitée sur le pied-de-biche de guidage de points.

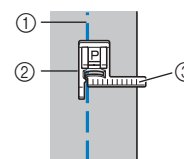

- 1 Couture
- 2 Pied-de-biche de guidage de points
- 3 Repères

■ Alignement du tissu sur un repère de la plaque à aiguille

Les repères sur la plaque à aiguille indiquent la distance depuis le positionnement de l'aiguille d'un rabat cousu avec le point droit (aiguille à gauche). Cousez tout en maintenant le bord du tissu aligné sur un repère de la plaque à aiguille. La distance entre les repères sur la règlelette du haut est 1/8" / pouce (3 mm) et la distance entre les repères dans la grille est de 5 mm (3/16" / pouce).

**Pour les points avec aiguille à gauche
(Largeur du point : 0,0 mm)**

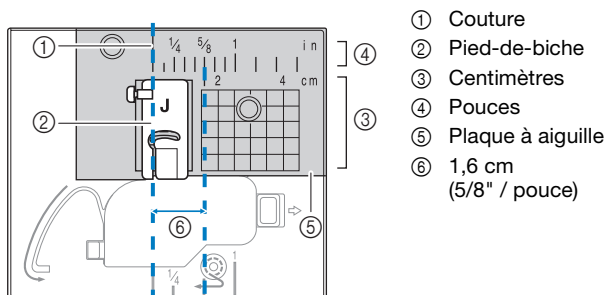

■ Alignement du tissu sur le pied zigzag « J »

Le repère sur le pied zigzag « J » permet de coudre à environ 5 mm (3/16" / pouce) du bord du tissu. Lorsque vous utilisez cette fonction, sélectionnez un point droit et définissez la largeur du point sur 2,0 mm.

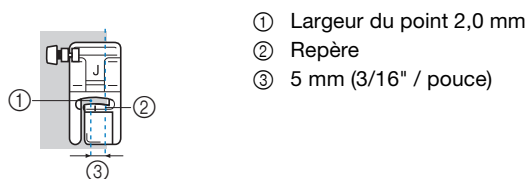

Couture de différents tissus

■ Couture de tissus lourds

□ Si le tissu ne passe pas sous le pied-de-biche

Le levier du pied-de-biche peut être relevé sur deux positions différentes. Si le tissu passe difficilement sous le pied-de-biche, par exemple, lorsque vous assemblez des tissus épais, relevez le levier du pied-de-biche au maximum afin de pouvoir passer le tissu sous le pied-de-biche.

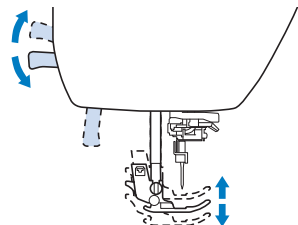

□ Si le tissu n'avance pas

Lors de la couture de tissus épais tels que de la toile de jean ou du quilting (courtepointe), le tissu peut ne pas avancer au début de la couture si le pied-de-biche n'est pas de niveau, comme illustré ci-dessous. Dans ce cas, utilisez la goupille de blocage du pied-de-biche (le bouton noir à gauche du pied zigzag « J ») pour que le pied-de-biche reste de niveau pendant la couture et permette au tissu d'être entraîné librement.

Si le désalignement du pied-de-biche est trop grand, placez du tissu ou du papier épais (de la même épaisseur que le tissu cousu) sous l'arrière du pied-de-biche pour que le tissu soit entraîné librement.

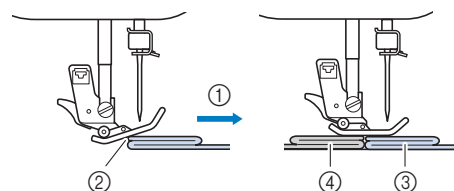

- ① Sens de la couture
- ② Désalignement
- ③ Tissu cousu
- ④ Tissu ou papier épais

1 Relevez le levier du pied-de-biche.

2 Alignez le début de la couture, puis positionnez le tissu.

3 Tout en maintenant le pied zigzag « J » horizontal, maintenez la goupille de blocage du pied-de-biche (le bouton noir sur le côté gauche) enfoncée et abaissez le levier du pied-de-biche.

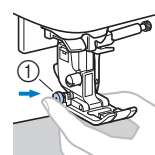

- ① Goupille de blocage du pied-de-biche (bouton noir)

4 Relâchez la goupille de blocage du pied-de-biche (bouton noir).

→ Le pied-de-biche reste à l'horizontale, ce qui permet de faire avancer le tissu.

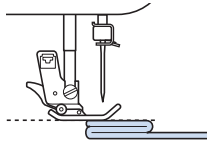

→ Une fois l'assemblage cousu, le pied-de-biche revient à son angle d'origine.

Mémo

- Vous trouverez peut-être que le fait de régler la [Pression du pied-de-biche] sur l'écran de réglages vous facilite la tâche avec certains tissus épais.
- Quand [Système auto capt. tissu] sur l'écran de réglages est réglé sur [ON], l'épaisseur du tissu est détectée automatiquement par le capteur interne pour que le tissu puisse être alimenté facilement afin d'obtenir de meilleurs résultats de couture. (page 36)

ATTENTION

- Si vous cousez du tissu de plus de 6 mm (15/64" / pouce) d'épaisseur ou si vous poussez le tissu trop fort, vous risquez de tordre ou de casser l'aiguille.

Couture de tissus fins

Lorsque vous cousez des tissus fins tels que du crêpe chiffon, il est possible que la couture ne soit pas droite ou que le tissu ne soit pas entraîné correctement. Déplacez l'aiguille (veillez à choisir une aiguille fine) vers l'extrême gauche ou droite afin que le tissu ne s'accroche pas dans la zone des griffes d'entraînement. Le cas échéant ou si les points se rétractent, placez un renfort de broderie soluble non tissé sous le tissu et cousez-les ensemble.

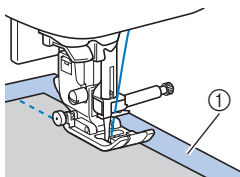

① Renfort de broderie soluble (non tissé)

Couture de tissus élastiques

Commencez par faufiler ensemble les pièces de tissu, puis cousez-les sans les tendre. Si la couture n'est pas droite, placez un renfort de broderie soluble sous le tissu et cousez-les ensemble.

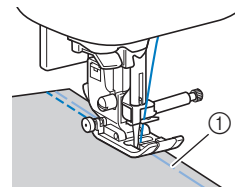

① Point faufilage

Pour obtenir de meilleurs résultats lors de la couture de tricot, utilisez des points élastiques. Veillez également à utiliser une aiguille pour tricot (Aiguille à pointe boule (dorée)). Les points recommandés, ainsi que leur numéro, sont indiqués ci-dessous.

| N° | 1-05 | 1-06 | 1-13 | 1-14 | 2-13 |
|-------|------|------|------|------|------|
| Point | | | | | |

Couture sur cuir ou vinyle

Lorsque vous cousez des tissus susceptibles d'adhérer au pied-de-biche, tels que le cuir ou le vinyle, remplacez le pied-de-biche par le pied à double entraînement* ou le pied anti-adhérent*.

* Articles vendus séparément avec certains modèles. Veuillez contacter votre revendeur Brother agréé.

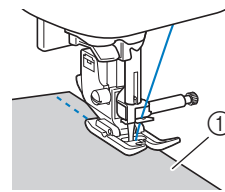

① Cuir

Si le cuir ou le vinyle colle au plateau et compartiment d'accessoires, cousez en plaçant du papier reprographique ou du papier calque sur le dessus du plateau et compartiment d'accessoires afin que le tissu se déplace librement.

Si le papier est positionné de manière à ne pas recouvrir la plaque à aiguille, le papier ne sera pas assemblé au tissu.

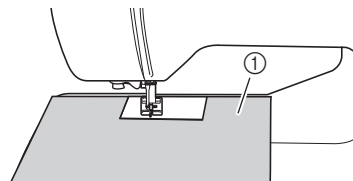

① Papier reprographique ou papier calque

Remarque

- Lorsque vous cousez à l'aide du pied à double entraînement, utilisez une vitesse moyenne ou réduite.
- Lorsque vous utilisez le pied à double entraînement, effectuez un test de couture sur une chute de tissu de type cuir ou vinyle qui va être utilisée pour votre ouvrage afin de veiller à ce que le pied ne laisse aucune trace.

■ Couture d'une fermeture velcro

⚠ ATTENTION

- Utilisez uniquement des fermetures velcro non adhésives, qui sont destinées à être cousues. Si la colle entre en contact avec l'aiguille ou le boîtier de la canette, cela risque de provoquer des dysfonctionnements.
- Ne cousez pas la fermeture velcro avec une aiguille fine (65/9-75/11); cette dernière risquerait de se tordre ou de casser.

💡 Remarque

- Avant de commencer à coudre, faufilez ensemble le tissu et la fermeture velcro.

Assurez-vous que l'aiguille traverse bien la fermeture velcro en tournant le volant, et abaissez l'aiguille sur la fermeture velcro avant de coudre. Cousez ensuite le bord de la fermeture velcro à vitesse lente.

Si l'aiguille ne traverse pas la fermeture velcro, remplacez-la par une aiguille adaptée aux tissus plus épais. Pour de plus amples détails, reportez-vous à la section « Combinaisons tissu/fil/aiguille » à la page 27.

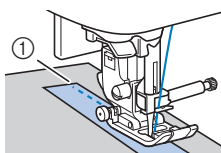

① Bord de la fermeture velcro

Relèvement et abaissement du pied-de-biche sans l'aide des mains

La genouillère vous permet de relever et d'abaisser le pied-de-biche avec le genou, libérant ainsi vos mains pour diriger le tissu.



■ Installation de la genouillère

- 1 Mettez la machine hors tension.
- 2 Insérez la genouillère dans l'emplacement d'installation à l'avant de la machine dans le coin inférieur droit.

Alignez les ergots de la genouillère sur les encoches de l'emplacement d'installation, puis insérez au maximum la genouillère.

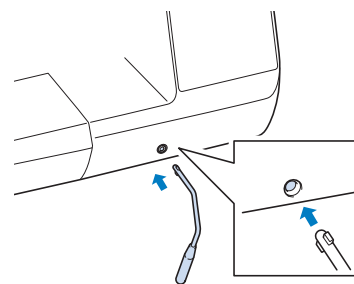

💡 Remarque

- Si la genouillère n'est pas complètement insérée dans son emplacement d'installation, elle risque de tomber quand vous utiliserez la machine.

■ Utilisation de la genouillère

- 1 Arrêtez la machine.
 - N'utilisez pas la genouillère pendant le fonctionnement de la machine.
- 2 À l'aide de votre genou, appuyez sur la genouillère vers la droite.

Maintenez la genouillère enfoncée vers la droite.

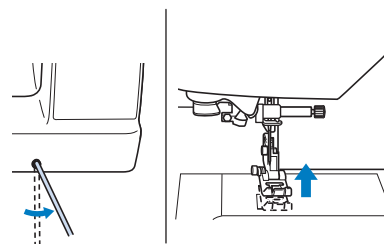

→ Le pied-de-biche se relève.

3 Relâchez la genouillère.

→ Le pied-de-biche s'abaisse.

! ATTENTION

- Pendant la couture, éloignez votre genou de la genouillère. Si vous appuyez sur la genouillère en cours de couture, l'aiguille risque de casser ou la machine d'être endommagée.

Chapitre 3 DIVERS POINTS















Tableau de points

Points utilitaires

Le tableau suivant indique les applications, les longueurs et largeurs de points et la possibilité d'utilisation de l'aiguille jumelée pour les points de couture courants.

Mémo

- Lorsque l'un des points suivants est sélectionné (motifs de points inverses et motifs de points de renfort), si vous appuyez sur  (Touche Point inverse), des points inverses sont cousus.

| | | | | |
|-------|---|---|---|---|
| N° | 1-01 | 1-02 | 1-03 | 1-04 |
| Point |  |  |  |  |
| N° | 1-09 | 1-10 | 1-11 | 1-12 |
| Point |  |  |  |  |
| N° | 1-13 | 1-14 | 1-29 | 1-30 |
| Point |  |  |  |  |
| N° | 1-31 | 1-33 | | |
| Point |  |  | | |

Lorsqu'un autre point est sélectionné, si vous appuyez sur  (Touche Point inverse), des points de renfort sont cousus.

- Les symboles de motif de points indiquent ce qui suit.

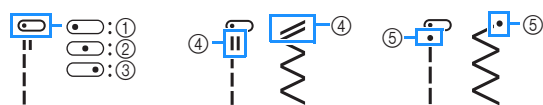



















- Position de l'aiguille à gauche
- Position de l'aiguille au milieu
- Position de l'aiguille à droite
- Motif de points inverses
- Motif de points de renfort

















*1 Pour le quilting (courtepointe) en mouvement libre, utilisez le pied pour quilting (courtepointe) ouvert en mouvement libre « O ».

















*2 Pour le quilting (courtepointe) en mouvement libre, utilisez le pied pour quilting (courtepointe) en mouvement libre « C » (vendu séparément pour certains modèles) ou le pied pour quilting (courtepointe) ouvert en mouvement libre « O ».



















*3 Vous pouvez utiliser l'aiguille jumelée avec le pied zigzag « J ».

















| Point (pied-de-biche) | N° | Nom du point/ Applications | Largeur du point (mm / pouce) Auto. Manuel | Longueur du point (mm / pouce) Auto. Manuel |
|--|------|--|--|---|
|  (J*1) | 1-01 | Point droit (gauche) *3 Couture générale, fronces, plis, etc. | 0,0 (0) 0,0 - 7,0 (0 - 1/4) | 2,5 (3/32) 0,2 - 5,0 (1/64 - 3/16) |
|  (J*1) | 1-02 | Point droit (gauche) *3 Couture générale, fronces, plis, etc. | 0,0 (0) 0,0 - 7,0 (0 - 1/4) | 2,5 (3/32) 0,2 - 5,0 (1/64 - 3/16) |
|  (J*1) | 1-03 | Point droit (milieu) *3 Couture générale, fronces, plis, etc. | 3,5 (1/8) 0,0 - 7,0 (0 - 1/4) | 2,5 (3/32) 0,2 - 5,0 (1/64 - 3/16) |
|  (J*1) | 1-04 | Point droit (milieu) *3 Couture générale, fronces, plis, etc. | 3,5 (1/8) 0,0 - 7,0 (0 - 1/4) | 2,5 (3/32) 0,2 - 5,0 (1/64 - 3/16) |
|  (J*1) | 1-05 | Triple point élastique *3 Couture générale pour les coutures de renfort et décoratives | 0,0 (0) 0,0 - 7,0 (0 - 1/4) | 2,5 (3/32) 0,4 - 5,0 (1/64 - 3/16) |
|  (J*1) | 1-06 | Point élastique *3 Points de renfort, couture et applications décoratives | 1,0 (1/16) 0,0 - 7,0 (0 - 1/4) | 2,5 (3/32) 0,4 - 5,0 (1/64 - 3/16) |
|  (N*1) | 1-07 | Point quilting (courtepointe) style « à la main » *3 Point quilting (courtepointe) élaboré pour paraître cousu main lorsque vous utilisez du nylon transparent pour le fil supérieur et une couleur de fil correspondant au quilting pour le fil de la canette. Couture avec une tension de fil élevée pour que le fil de la canette soit visible sur l'endroit du tissu. Utilisez une aiguille dont la taille est comprise entre 90/14 et 100/16. | 0,0 (0) 0,0 - 7,0 (0 - 1/4) | 2,5 (3/32) 0,4 - 5,0 (1/64 - 3/16) |













| Point (pied-de-biche) | N° | Nom du point/ Applications | Largeur du point (mm (" / pouce)) Auto. Manuel | Longueur du point (mm (" / pouce)) Auto. Manuel |
|---|------|--|--|---|
|  | 1-08 | Point faufilage Pour le faufilage. Si le fil de faufilage s'enlève du tissu, faites sortir le fil de la canette avant de coudre, puis faites passer le fil supérieur et le fil de la canette sous le pied-de-biche et tirez-les vers l'arrière de la machine (reportez-vous à la page 26). Tenez le fil supérieur et le fil de la canette lorsque vous commencez à coudre, puis coupez les fils en laissant une longueur suffisante lorsque la couture est terminée. Pour finir, tenez le fil supérieur et le fil de la canette, au début de la couture tout en disposant correctement le tissu. | 0,0 (0) 0,0 - 7,0 (0 - 1/4) | 20 (3/4) 5 - 30 (3/16 - 1-3/16) |
|  | 1-09 | Point zigzag ^{*3} Pour le surfilage et le reprisage. | 3,5 (1/8) 0,0 - 7,0 (0 - 1/4) | 1,4 (1/16) 0,0 - 5,0 (0 - 3/16) |
|  | 1-10 | Point zigzag ^{*3} Pour le surfilage et le reprisage. | 3,5 (1/8) 0,0 - 7,0 (0 - 1/4) | 1,4 (1/16) 0,0 - 5,0 (0 - 3/16) |
|  | 1-11 | Point zigzag (droite) ^{*3} Commencez à partir de la position droite de l'aiguille, le zigzag part vers la gauche. | 3,5 (1/8) 2,5 - 5,0 (3/32 - 3/16) | 1,4 (1/16) 0,3 - 5,0 (1/64 - 3/16) |
|  | 1-12 | Point zigzag (gauche) ^{*3} Commencez à partir de la position gauche de l'aiguille, le zigzag part vers la droite. | 3,5 (1/8) 2,5 - 5,0 (3/32 - 3/16) | 1,4 (1/16) 0,3 - 5,0 (1/64 - 3/16) |
|  | 1-13 | Point zigzag élastique 2 étapes ^{*3} Surfilage (tissus moyens et élastiques), ruban et élastique | 5,0 (3/16) 0,0 - 7,0 (0 - 1/4) | 1,0 (1/16) 0,2 - 5,0 (1/64 - 3/16) |
|  | 1-14 | Point zigzag élastique 3 étapes ^{*3} Surfilage (tissus moyens et élastiques), ruban et élastique | 5,0 (3/16) 0,0 - 7,0 (0 - 1/4) | 1,0 (1/16) 0,2 - 5,0 (1/64 - 3/16) |
|  | 1-15 | Point surfilage Renfort de tissus légers et moyens | 3,5 (1/8) 2,5 - 5,0 (3/32 - 3/16) | 2,0 (1/16) 0,4 - 5,0 (1/64 - 3/16) |
|  | 1-16 | Point surfilage Renfort de tissus lourds | 5,0 (3/16) 2,5 - 5,0 (3/32 - 3/16) | 2,5 (3/32) 0,4 - 5,0 (1/64 - 3/16) |
|  | 1-17 | Point surfilage Renfort de tissus moyens, lourds ou facilement effilochables ou points décoratifs. | 5,0 (3/16) 3,5 - 5,0 (1/8 - 3/16) | 2,5 (3/32) 0,4 - 5,0 (1/64 - 3/16) |
|  | 1-18 | Point surfilage ^{*3} Couture de renfort de tissus élastiques | 5,0 (3/16) 0,0 - 7,0 (0 - 1/4) | 2,5 (3/32) 0,4 - 5,0 (1/64 - 3/16) |



| Point (pied-de-biche) | N° | Nom du point/ Applications | Largeur du point (mm (" / pouce)) Auto. Manuel | Longueur du point (mm (" / pouce)) Auto. Manuel |
|---|------|---|--|---|
|  | 1-19 | Point surfilage ^{*3} Renfort de tissus élastiques moyens et de tissus épais, points décoratifs | 5,0 (3/16) 0,0 - 7,0 (0 - 1/4) | 2,5 (3/32) 0,4 - 5,0 (1/64 - 3/16) |
|  | 1-20 | Point surfilage ^{*3} Renfort de tissus élastiques ou de points décoratifs | 4,0 (3/16) 0,0 - 7,0 (0 - 1/4) | 4,0 (3/16) 0,4 - 5,0 (1/64 - 3/16) |
|  | 1-21 | Point surfilage Couture de tricot élastique | 5,0 (3/16) 0,0 - 7,0 (0 - 1/4) | 4,0 (3/16) 0,4 - 5,0 (1/64 - 3/16) |
|  | 1-22 | Point surfilage diamant simple ^{*3} Renfort et couture de tissus élastiques | 6,0 (15/64) 0,0 - 7,0 (0 - 1/4) | 3,0 (1/8) 0,4 - 5,0 (1/64 - 3/16) |
|  | 1-23 | Point surfilage diamant simple ^{*3} Renfort de tissus élastiques | 6,0 (15/64) 0,0 - 7,0 (0 - 1/4) | 1,8 (1/16) 0,4 - 5,0 (1/64 - 3/16) |
|  | 1-24 | Avec couteau raseur Point droit tout en coupant des tissus | 0,0 (0) 0,0 - 2,5 (0 - 3/32) | 2,5 (3/32) 0,2 - 5,0 (1/64 - 3/16) |
|  | 1-25 | Avec couteau raseur Point zigzag tout en coupant des tissus | 3,5 (1/8) 3,5 - 5,0 (1/8 - 3/16) | 1,4 (1/16) 0,0 - 5,0 (0 - 3/16) |
|  | 1-26 | Avec couteau raseur Surfilage tout en coupant des tissus | 3,5 (1/8) 3,5 - 5,0 (1/8 - 3/16) | 2,0 (1/16) 0,4 - 5,0 (1/64 - 3/16) |
|  | 1-27 | Avec couteau raseur Surfilage tout en coupant des tissus | 5,0 (3/16) 3,5 - 5,0 (1/8 - 3/16) | 2,5 (3/32) 0,4 - 5,0 (1/64 - 3/16) |
|  | 1-28 | Avec couteau raseur Surfilage tout en coupant des tissus | 5,0 (3/16) 3,5 - 5,0 (1/8 - 3/16) | 2,5 (3/32) 0,4 - 5,0 (1/64 - 3/16) |
|  | 1-29 | Point d'assemblage (droite) Assemblage/patchwork - rabat à droite de 6,5 mm (env. 1/4" / pouce) | 5,5 (7/32) 0,0 - 7,0 (0 - 1/4) | 2,0 (1/16) 0,2 - 5,0 (1/64 - 3/16) |
|  | 1-30 | Point d'assemblage (milieu) Assemblage/patchwork | — | 2,0 (1/16) 0,2 - 5,0 (1/64 - 3/16) |
|  | 1-31 | Point d'assemblage (gauche) Assemblage/patchwork - rabat à gauche de 6,5 mm (env. 1/4" / pouce) | 1,5 (1/16) 0,0 - 7,0 (0 - 1/4) | 2,0 (1/16) 0,2 - 5,0 (1/64 - 3/16) |
|  | 1-32 | Point quilting (courtepointe) style « à la main » Point quilting (courtepointe) fait pour ressembler à un point quilting (courtepointe) fait main | 0,0 (0) 0,0 - 7,0 (0 - 1/4) | 2,5 (3/32) 0,4 - 5,0 (1/64 - 3/16) |
|  | 1-33 | Point zigzag quilting (courtepointe) appliqué Point zigzag pour le quilting (courtepointe) et la couture des morceaux de tissus d'appliqué | 3,5 (1/8) 0,0 - 7,0 (0 - 1/4) | 1,4 (1/16) 0,0 - 5,0 (0 - 3/16) |
|  | 1-34 | Point quilting (courtepointe) appliqué Point quilting (courtepointe) pour les appliqués invisibles ou la fixation de bordures | 1,5 (1/16) 0,0 - 7,0 (0 - 1/4) | 1,8 (1/16) 0,4 - 5,0 (1/64 - 3/16) |

| Point (pied-de-biche) | N° | Nom du point/ Applications | Largeur du point (mm (" / pouce)) Auto. Manuel | Longueur du point (mm (" / pouce)) Auto. Manuel |
|---|------|---|---|--|
|  | 1-35 | Point de piquetis pour quilting (courtepointe) Quilting (courtepointe) arrière-plan | 7,0 (1/4) 0,0 - 7,0 (0 - 1/4) | 1,6 (1/16) 0,4 - 5,0 (1/64 - 3/16) |
|  | 2-01 | Point invisible Point d'ourlet pour les tissus à fils entrelacés * Le réglage de la largeur de point n'est ni en millimètres, ni en pouces. | 00 3← - →3 | 2,0 (1/16) 0,4 - 5,0 (1/64 - 3/16) |
|  | 2-02 | Point invisible élastique Point d'ourlet pour les tissus élastiques * Le réglage de la largeur de point n'est ni en millimètres, ni en pouces. | 00 3← - →3 | 2,0 (1/16) 0,4 - 5,0 (1/64 - 3/16) |
|  | 2-03 | Point de languette ^{*3} Appliqués, point de languette décoratif | 3,5 (1/8) 0,0 - 7,0 (0 - 1/4) | 2,5 (3/32) 0,4 - 5,0 (1/64 - 3/16) |
|  | 2-04 | Point bordure replié ^{*3} Finition de point bordure replié sur les tissus | 4,0 (3/16) 0,0 - 7,0 (0 - 1/4) | 2,5 (3/32) 0,2 - 5,0 (1/64 - 3/16) |
|  | 2-05 | Point feston satin ^{*3} Décorer le col d'un chemisier ou le bord d'un mouchoir | 5,0 (3/16) 0,0 - 7,0 (0 - 1/4) | 0,5 (1/32) 0,1 - 5,0 (1/64 - 3/16) |
|  | 2-06 | Point feston Décorer le col d'un chemisier ou le bord d'un mouchoir | 7,0 (1/4) 0,0 - 7,0 (0 - 1/4) | 1,4 (1/16) 0,4 - 5,0 (1/64 - 3/16) |
|  | 2-07 | Point d'assemblage patchwork ^{*3} Points patchwork, points décoratifs | 4,0 (3/16) 0,0 - 7,0 (0 - 1/4) | 1,2 (1/16) 0,2 - 5,0 (1/64 - 3/16) |
|  | 2-08 | Point patchwork double ^{*3} Points patchwork, points décoratifs | 5,0 (3/16) 0,0 - 7,0 (0 - 1/4) | 2,5 (3/32) 0,4 - 5,0 (1/64 - 3/16) |
|  | 2-09 | Point couché ^{*3} Points décoratifs, fixation de ganses et broderie sur fils couchés | 5,0 (3/16) 0,0 - 7,0 (0 - 1/4) | 1,2 (1/16) 0,2 - 5,0 (1/64 - 3/16) |
|  | 2-10 | Point smock ^{*3} Points smock, points décoratifs | 5,0 (3/16) 0,0 - 7,0 (0 - 1/4) | 1,6 (1/16) 0,4 - 5,0 (1/64 - 3/16) |
|  | 2-11 | Point plume ^{*3} Points fagot, points décoratifs | 5,0 (3/16) 0,0 - 7,0 (0 - 1/4) | 2,5 (3/32) 0,4 - 5,0 (1/64 - 3/16) |
|  | 2-12 | Point de croix fagot ^{*3} Points fagot, d'assemblage et décoratifs | 5,0 (3/16) 0,0 - 7,0 (0 - 1/4) | 2,5 (3/32) 0,4 - 5,0 (1/64 - 3/16) |
|  | 2-13 | Point de fixation du ruban ^{*3} Fixation du ruban à la couture du tissu élastique | 4,0 (3/16) 0,0 - 7,0 (0 - 1/4) | 1,0 (1/16) 0,2 - 5,0 (1/64 - 3/16) |
|  | 2-14 | Point échelle Points décoratifs | 4,0 (3/16) 0,0 - 7,0 (0 - 1/4) | 3,0 (1/8) 0,4 - 5,0 (1/64 - 3/16) |
|  | 2-15 | Point Rick-Rack ^{*3} Couture de renfort décorative | 4,0 (3/16) 0,0 - 7,0 (0 - 1/4) | 2,5 (3/32) 0,4 - 5,0 (1/64 - 3/16) |

| Point (pied-de-biche) | N° | Nom du point/ Applications | Largeur du point (mm (" / pouce)) Auto. Manuel | Longueur du point (mm (" / pouce)) Auto. Manuel |
|---|------|---|---|--|
|  | 2-16 | Point décoratif ^{*3} Points décoratifs | 5,5 (7/32) 0,0 - 7,0 (0 - 1/4) | 1,6 (1/16) 0,4 - 5,0 (1/64 - 3/16) |
|  | 2-17 | Point serpentine ^{*3} Points décoratifs et fixation de l'élastique | 5,0 (3/16) 0,0 - 7,0 (0 - 1/4) | 1,0 (1/16) 0,2 - 5,0 (1/64 - 3/16) |
|  | 2-18 | Point décoratif ^{*3} Points décoratifs et appliqué | 6,0 (15/64) 0,0 - 7,0 (0 - 1/4) | 1,0 (1/16) 0,2 - 5,0 (1/64 - 3/16) |
|  | 2-19 | Point de piquetis décoratif Points décoratifs | 7,0 (1/4) 0,0 - 7,0 (0 - 1/4) | 1,6 (1/16) 0,4 - 5,0 (1/64 - 3/16) |
|  | 2-20 | Point de languette ^{*3} Appliqués, point de languette décoratif | 2,5 (3/32) 0,0 - 7,0 (0 - 1/4) | 2,5 (3/32) 0,4 - 5,0 (1/64 - 3/16) |
|  | 3-01 | Couture ourlet ^{*3} Ourlets décoratifs, point droit triple à gauche | 1,0 (1/16) 0,0 - 7,0 (0 - 1/4) | 2,5 (3/32) 0,4 - 5,0 (1/64 - 3/16) |
|  | 3-02 | Couture ourlet ^{*3} Ourlets décoratifs, point droit triple au centre | 3,5 (1/8) 0,0 - 7,0 (0 - 1/4) | 2,5 (3/32) 0,4 - 5,0 (1/64 - 3/16) |
|  | 3-03 | Couture ourlet zigzag ^{*3} Ourlets décoratifs, couture de renfort | 6,0 (15/64) 0,0 - 7,0 (0 - 1/4) | 3,0 (1/8) 0,4 - 5,0 (1/64 - 3/16) |
|  | 3-04 | Couture ourlet Ourlets décoratifs, point turc pour fixation de la dentelle | 3,5 (1/8) 0,0 - 7,0 (0 - 1/4) | 2,5 (3/32) 0,4 - 5,0 (1/64 - 3/16) |
|  | 3-05 | Couture ourlet Ourlets décoratifs | 3,0 (1/8) 0,0 - 7,0 (0 - 1/4) | 3,5 (1/8) 0,4 - 5,0 (1/64 - 3/16) |
|  | 3-06 | Couture ourlet Point marguerite pour ourlets décoratifs | 6,0 (15/64) 0,0 - 7,0 (0 - 1/4) | 3,0 (1/8) 0,4 - 5,0 (1/64 - 3/16) |
|  | 3-07 | Couture ourlet Ourlets décoratifs à l'ancienne | 5,0 (3/16) 0,0 - 7,0 (0 - 1/4) | 3,5 (1/8) 0,4 - 5,0 (1/64 - 3/16) |
|  | 3-08 | Couture ourlet Ourlets décoratifs à l'ancienne | 5,0 (3/16) 0,0 - 7,0 (0 - 1/4) | 3,5 (1/8) 0,4 - 5,0 (1/64 - 3/16) |
|  | 3-09 | Couture ourlet ^{*3} Ourlets décoratifs à l'ancienne | 5,0 (3/16) 0,0 - 7,0 (0 - 1/4) | 3,5 (1/8) 0,4 - 5,0 (1/64 - 3/16) |
|  | 3-10 | Couture ourlet ^{*3} Ourlets décoratifs à l'ancienne | 5,0 (3/16) 0,0 - 7,0 (0 - 1/4) | 4,0 (3/16) 0,4 - 5,0 (1/64 - 3/16) |
|  | 3-11 | Couture ourlet ^{*3} Ourlets décoratifs à l'ancienne | 4,0 (3/16) 0,0 - 7,0 (0 - 1/4) | 2,5 (3/32) 0,4 - 5,0 (1/64 - 3/16) |
|  | 3-12 | Point nid d'abeilles ^{*3} Ourlets décoratifs à l'ancienne | 5,0 (3/16) 0,0 - 7,0 (0 - 1/4) | 2,5 (3/32) 0,4 - 5,0 (1/64 - 3/16) |
|  | 3-13 | Point nid d'abeilles ^{*3} Ourlets décoratifs à l'ancienne | 6,0 (15/64) 0,0 - 7,0 (0 - 1/4) | 3,5 (1/8) 0,4 - 5,0 (1/64 - 3/16) |

| Point (pied-de-biche) | N° | Nom du point/ Applications | Largeur du point (mm (" / pouce)) Auto. Manuel | Longueur du point (mm (" / pouce)) Auto. Manuel |
|--|------|--|--|---|
|  (N*) | 3-14 | Couture ourlet ^{*3} Ourlets décoratifs à l'ancienne | 6,0 (15/64) 0,0 - 7,0 (0 - 1/4) | 1,6 (1/16) 0,4 - 5,0 (1/64 - 3/16) |
|  (N*) | 3-15 | Couture ourlet Ourlets décoratifs à l'ancienne | 6,0 (15/64) 0,0 - 7,0 (0 - 1/4) | 3,0 (1/8) 0,4 - 5,0 (1/64 - 3/16) |
|  (N*) | 3-16 | Couture ourlet ^{*3} Ourlets décoratifs à l'ancienne | 6,0 (15/64) 0,0 - 7,0 (0 - 1/4) | 4,0 (3/16) 0,4 - 5,0 (1/64 - 3/16) |
|  (N*) | 3-17 | Couture ourlet Ourlets décoratifs à l'ancienne | 4,0 (3/16) 0,0 - 7,0 (0 - 1/4) | 2,5 (3/32) 0,4 - 5,0 (1/64 - 3/16) |
|  (N*) | 3-18 | Couture ourlet ^{*3} Ourlets décoratifs à l'ancienne | 5,0 (3/16) 0,0 - 7,0 (0 - 1/4) | 2,0 (1/16) 0,4 - 5,0 (1/64 - 3/16) |
|  (N*) | 3-19 | Couture ourlet ^{*3} Ourlets décoratifs et point d'assemblage | 6,0 (15/64) 0,0 - 7,0 (0 - 1/4) | 2,0 (1/16) 0,4 - 5,0 (1/64 - 3/16) |
|  (N*) | 3-20 | Couture ourlet ^{*3} Ourlets décoratifs. Points fagot, fixation d'un ruban | 5,0 (3/16) 0,0 - 7,0 (0 - 1/4) | 3,0 (1/8) 0,4 - 5,0 (1/64 - 3/16) |
|  (N*) | 3-21 | Couture ourlet Ourlets décoratifs, points smock | 6,0 (15/64) 0,0 - 7,0 (0 - 1/4) | 1,6 (1/16) 0,4 - 5,0 (1/64 - 3/16) |
|  (N*) | 3-22 | Couture ourlet Ourlets décoratifs, points smock | 5,0 (3/16) 0,0 - 7,0 (0 - 1/4) | 1,6 (1/16) 0,4 - 5,0 (1/64 - 3/16) |
|  (A) | 4-01 | Point boutonnière étroite ronde Boutonnière sur tissus légers ou moyens | 5,0 (3/16) 3,0 - 6,0 (1/8 - 15/64) | 0,4 (1/64) 0,2 - 1,0 (1/64 - 1/16) |
|  (A) | 4-02 | Point boutonnière en pointe à bouts ronds Boutonnières en pointe à taille renforcée | 5,0 (3/16) 3,0 - 6,0 (1/8 - 15/64) | 0,4 (1/64) 0,2 - 1,0 (1/64 - 1/16) |
|  (A) | 4-03 | Point boutonnière à bout rond Boutonnières avec points d'arrêt verticaux sur tissus lourds | 5,0 (3/16) 3,0 - 6,0 (1/8 - 15/64) | 0,4 (1/64) 0,2 - 1,0 (1/64 - 1/16) |
|  (A) | 4-04 | Point boutonnière rectangulaire étroite Boutonnières pour tissus légers et moyens | 5,0 (3/16) 3,0 - 6,0 (1/8 - 15/64) | 0,4 (1/64) 0,2 - 1,0 (1/64 - 1/16) |
|  (A) | 4-05 | Point boutonnière élastique Boutonnières pour tissus élastiques ou à fils entrelacés | 6,0 (15/64) 3,0 - 6,0 (1/8 - 15/64) | 1,0 (1/16) 0,5 - 2,0 (1/32 - 1/16) |
|  (A) | 4-06 | Point boutonnière à l'ancienne Boutonnières pour tissus à l'ancienne et élastiques | 6,0 (15/64) 3,0 - 6,0 (1/8 - 15/64) | 1,5 (1/16) 1,0 - 3,0 (1/16 - 1/8) |
|  (A) | 4-07 | Point boutonnière cousue Première étape lors de l'exécution de boutonnières cousues | 5,0 (3/16) 0,0 - 6,0 (0 - 15/64) | 2,0 (1/16) 0,2 - 4,0 (1/64 - 3/16) |



























































































| Point (pied-de-biche) | N° | Nom du point/ Applications | Largeur du point (mm (" / pouce)) Auto. Manuel | Longueur du point (mm (" / pouce)) Auto. Manuel |
|---|------|--|--|---|
|  (A) | 4-08 | Point boutonnière trou de serrure Boutonnières dans des tissus lourds ou épais pour des boutons plats et larges | 7,0 (1/4) 3,0 - 7,0 (1/8 - 1/4) | 0,5 (1/32) 0,3 - 1,0 (1/64 - 1/16) |
|  (A) | 4-09 | Point boutonnière trou de serrure en pointe Boutonnières dans des tissus moyens ou lourds pour des boutons plats et larges | 7,0 (1/4) 3,0 - 7,0 (1/8 - 1/4) | 0,5 (1/32) 0,3 - 1,0 (1/64 - 1/16) |
|  (A) | 4-10 | Point boutonnière trou de serrure Boutonnières avec points d'arrêt verticaux en guise de renfort dans les tissus lourds ou épais | 7,0 (1/4) 3,0 - 7,0 (1/8 - 1/4) | 0,5 (1/32) 0,3 - 1,0 (1/64 - 1/16) |
|  (A) | 4-11 | Point de reprisage Reprisage de tissus moyens | 7,0 (1/4) 2,5 - 7,0 (3/32 - 1/4) | 2,0 (1/16) 0,4 - 2,5 (1/64 - 3/32) |
|  (A) | 4-12 | Point de reprisage Reprisage de tissus lourds | 7,0 (1/4) 2,5 - 7,0 (3/32 - 1/4) | 2,0 (1/16) 0,4 - 2,5 (1/64 - 3/32) |
|  (A) | 4-13 | Point d'arrêt Renfort de l'ouverture d'une poche, etc. | 2,0 (1/16) 1,0 - 3,0 (1/16 - 1/8) | 0,4 (1/64) 0,3 - 1,0 (1/64 - 1/16) |
|  (M) | 4-14 | Point couture bouton Fixation de boutons | 3,5 (1/8) 2,5 - 4,5 (3/32 - 3/16) | — |
|  (N) | 4-15 | Point à œillet Pour la création d'œillets, de trous dans une ceinture, etc. | 7,0 (1/4) 7,0 6,0 5,0 (1/4 15/64 3/16) | 7,0 (1/4) 7,0 6,0 5,0 (1/4 15/64 3/16) |
|  (N) | 5-01 | Inverse (point droit) Pour la fixation d'un appliqué sur les parties tubulaires d'un tissu et coins en onglet | — | — |
|  (N) | 5-02 | Latéral vers la gauche (point droit) Pour la fixation d'un appliqué sur les parties tubulaires d'un tissu | — | — |
|  (N) | 5-03 | Latéral vers la droite (point droit) Pour la fixation d'un appliqué sur les parties tubulaires d'un tissu | — | — |
|  (N) | 5-04 | Avant (point droit) Pour la fixation d'un appliqué sur les parties tubulaires d'un tissu et coins en onglet | — | — |
|  (N) | 5-05 | Latéral vers la gauche (point zigzag) Pour la fixation d'un appliqué sur les parties tubulaires d'un tissu | — | — |

| Point (pied-de-biche) | N° | Nom du point/ Applications | Largeur du point (mm / pouce) Auto. Manuel | Longueur du point (mm / pouce) Auto. Manuel |
|--|------|--|--|---|
|  (N) | 5-06 | Latéral vers la droite (point zigzag) Pour la fixation d'un appliqué sur les parties tubulaires d'un tissu | — | — |
|  (N) | 5-07 | Avant (point zigzag) Pour la fixation d'un appliqué sur les parties tubulaires d'un tissu et coins en onglet | — | — |
|  (N) | 5-08 | Inverse (point zigzag) Pour la fixation d'un appliqué sur les parties tubulaires d'un tissu et coins en onglet | — | — |

■ Points décoratifs

Utilisez le pied pour monogrammes « N ».

L'aiguille jumelée ne peut être utilisée qu'avec le point plumetis . Veillez à fixer le pied zigzag « J » quand vous utilisez l'aiguille jumelée.

| Points décoratifs | | | | | | |
|---|---|---|---|---|---|---|
| 6-01 | 6-02 | 6-03 | 6-04 | 6-05 | 6-06 | 6-07 |
|  |  |  |  |  |  |  |
| 6-08 | 6-09 | 6-10 | 6-11 | 6-12 | 6-13 | 6-14 |
|  |  |  |  |  |  |  |
| 6-15 | 6-16 | 6-17 | 6-18 | 6-19 | 6-20 | 6-21 |
|  |  |  |  |  |  |  |
| 6-22 | 6-23 | 6-24 | 6-25 | 6-26 | 6-27 | 6-28 |
|  |  |  |  |  |  |  |
| 6-29 | 6-30 | 6-31 | 6-32 | 6-33 | 6-34 | 6-35 |
|  |  |  |  |  |  |  |
| 6-36 | 6-37 | 6-38 | 6-39 | 6-40 | 6-41 | 6-42 |
|  |  |  |  |  |  |  |
| 6-43 | 6-44 | 6-45 | 6-46 | 6-47 | 6-48 | 6-49 |
|  |  |  |  |  |  |  |
| 6-50 | 6-51 | 6-52 | 6-53 | 6-54 | 6-55 | 6-56 |
|  |  |  |  |  |  |  |
| 6-57 | 6-58 | 6-59 | 6-60 | 6-61 | 6-62 | 6-63 |
|  |  |  |  |  |  |  |
| 6-64 | 6-65 | 6-66 | 6-67 | 6-68 | 6-69 | 6-70 |
|  |  |  |  |  |  |  |
| 6-71 | 6-72 | 6-73 | 6-74 | 6-75 | 6-76 | 6-77 |
|  |  |  |  |  |  |  |
| 6-78 | 6-79 | 6-80 | 6-81 | 6-82 | 6-83 | 6-84 |
|  |  |  |  |  |  |  |
|  |  |  |  |  |  |  |

| Points plumetis | | | | | | |
|----------------------------|-------|-------|-------|-------|-------|-------|
| 7-01 | 7-02 | 7-03 | 7-04 | 7-05 | 7-06 | 7-07 |
| | | | | | | |
| 7-08 | 7-09 | 7-10 | 7-11 | 7-12 | 7-13 | 7-14 |
| | | | | | | |
| 7-15 | 7-16 | 7-17 | 7-18 | | | |
| | | | | | | |
| Points plumetis 7 mm | | | | | | |
| 8-01 | 8-02 | 8-03 | 8-04 | 8-05 | 8-06 | 8-07 |
| | | | | | | |
| 8-08 | 8-09 | 8-10 | 8-11 | 8-12 | 8-13 | 8-14 |
| | | | | | | |
| 8-15 | 8-16 | 8-17 | | | | |
| | | | | | | |
| Points de point de croix | | | | | | |
| 9-01 | 9-02 | 9-03 | 9-04 | 9-05 | 9-06 | 9-07 |
| | | | | | | |
| 9-08 | 9-09 | 9-10 | 9-11 | 9-12 | 9-13 | 9-14 |
| | | | | | | |
| Points décoratifs courants | | | | | | |
| 10-01 | 10-02 | 10-03 | 10-04 | 10-05 | 10-06 | 10-07 |
| | | | | | | |
| 10-08 | 10-09 | 10-10 | 10-11 | 10-12 | 10-13 | 10-14 |
| | | | | | | |
| 10-15 | 10-16 | 10-17 | 10-18 | 10-19 | 10-20 | 10-21 |
| | | | | | | |
| 10-22 | 10-23 | 10-24 | 10-25 | 10-26 | 10-27 | 10-28 |
| | | | | | | |
| 10-29 | 10-30 | 10-31 | 10-32 | 10-33 | 10-34 | 10-35 |
| | | | | | | |
| 10-36 | 10-37 | 10-38 | 10-39 | 10-40 | 10-41 | 10-42 |
| | | | | | | |
| 10-43 | 10-44 | 10-45 | 10-46 | 10-47 | 10-48 | 10-49 |
| | | | | | | |
| 10-50 | 10-51 | 10-52 | 10-53 | 10-54 | 10-55 | 10-56 |
| | | | | | | |
| 10-57 | 10-58 | | | | | |
| | | | | | | |

■ Points de caractères

Utilisez le pied pour monogrammes « N ».
L'aiguille jumelée ne peut pas être utilisée.

| Points de caractères (police Gothic) | | | | | | | | | | | | | | | | | | | | | | | | | | | | | | | | | | | | | | | | | | | | | | | | | | | | | | | | |
|---|---|---|---|---|---|---|---|---|---|---|---|----|---|---|---|---|---|---|---|---|---|---|---|---|---|---|---|---|---|---|---|---|---|---|---|---|---|---|---|---|---|---|---|---|---|---|---|---|---|---|---|---|---|---|---|---|
| A | B | C | D | E | F | G | H | I | J | K | L | M | N | O | P | Q | R | S | T | U | V | W | X | Y | Z | a | b | c | d | e | f | g | h | i | j | k | l | m | n | o | p | q | r | s | t | u | v | w | x | y | z | _ | | | | |
| 0 | 1 | 2 | 3 | 4 | 5 | 6 | 7 | 8 | 9 | # | % | \$ | £ | € | ¥ | - | + | X | ÷ | = | * | . | , | & | ? | ! | @ | < | > | (|) | [|] | / | \ | ~ | : | ; | © | ® | ™ | “ | ” | ” | ’ | ‘ | ’ | — | | | | | | | | |
| À | Ä | Å | Æ | à | á | â | ã | ä | å | æ | Ç | ç | Ð | È | É | Ê | Ë | è | é | ê | ë | Í | Ï | Ì | ì | í | ï | î | Ñ | ñ | ñ | Ô | Ö | Ø | Õ | Œ | ò | ó | ô | ö | ø | õ | æ | ŕ | t | Û | Ü | ù | ú | û | ü | ž | ƒ | ƒ | ß | _ |
| Points de caractères (police Handwriting) | | | | | | | | | | | | | | | | | | | | | | | | | | | | | | | | | | | | | | | | | | | | | | | | | | | | | | | | |
| A | B | C | D | E | F | G | H | I | J | K | L | M | N | O | P | Q | R | S | T | U | V | W | X | Y | Z | a | b | c | d | e | f | g | h | i | j | k | l | m | n | o | p | q | r | s | t | u | v | w | x | y | z | _ | | | | |
| 0 | 1 | 2 | 3 | 4 | 5 | 6 | 7 | 8 | 9 | # | % | \$ | £ | € | ¥ | - | + | X | ÷ | = | * | . | , | & | ? | ! | @ | < | > | (|) | [|] | / | \ | ~ | : | ; | © | ® | ™ | “ | ” | ” | ’ | ‘ | ’ | — | | | | | | | | |
| À | Ä | Å | Æ | à | á | â | ã | ä | å | æ | Ç | ç | Ð | È | É | Ê | Ë | è | é | ê | ë | Í | Ï | Ì | ì | í | ï | î | Ñ | ñ | ñ | Ô | Ö | Ø | Õ | Œ | ò | ó | ô | ö | ø | õ | æ | ŕ | t | Û | Ü | ù | ú | û | ü | ž | ƒ | ƒ | ß | _ |

Points de caractères (Contour)

A B C D E F G H I J K L
M N O P Q R S T U V W X
Y Z a b c d e f g h i j
k l m n o p q r s t u v
w x y z _
0 1 2 3 4 5 6 7 8 9 # %
\$ & € ¥ ¨ + × ÷ ≡ * ° ´
& ? ! @ < > () [] / \
~ : ; © ® ™ “ ” ” ’ ° ´
—
Â Ä Å Æ à á â ã ä å æ Ç
Ð Ñ Ò Ó Ô Õ Ö × Ø Ù Ú
Û Ü Ý Þ ß _

Points de caractères (police Cyrillic)

А В Г Д Е Ё Ж З И Й К
Л М Н О П Р С Т У Ф Х Ц
Ч Ш Щ Ъ Ы Ь Э Ю Я Г Е І
Ї Ы Һ Җ Ҙ Ҡ Ғ Ҥ Җ
а б в г д е ё ж з и й к
л м н о п р с т у ф х ц
ч ш щ ъ ы ь э ю я г е і
ї ы Һ Җ Ҙ Ҡ Ғ Ҥ Җ
0 1 2 3 4 5 6 7 8 9 — .
, & ? ! () / ' _

Points de caractères (police Japanese)

あいうえおあいうえお
かきくけこがぎぐげご
さしすせそざじずぜぞ
たちつてとだぢづでどっ
なにぬねのはひふへほ
ばびぶべぼぱぴぷぺぽ
まみむめもやゆよやゆよ
らりるれろわをん—
アイウエオァィゥェォヴ
カキクケコガギグゲゴ
サシスセソザジズゼゾ
タチツテトダヂヅデドッ
ナニヌネノハヒフヘホ
バビブベボパピプペポ
マミムメモヤユヨヤユヨ
ラリルレロワヲン—
0 1 2 3 4 5 6 7 8 9
〇 一 二 三 四 五 六 七 八 九 十
& ? ! () — _
生年月日才保育幼稚園小中
学校組部火水木金土—

Points utilitaires

⚠ ATTENTION

- Avant de remplacer le pied-de-biche, veillez à bien avoir appuyé sur  (touche de remplacement du pied-de-biche/de l'aiguille) sur le panneau de commande pour verrouiller toutes les touches et tous les boutons. Dans le cas contraire, vous risqueriez de vous blesser en cas d'activation de la touche « Marche/Arrêt » ou de toute autre touche entraînant la mise en route de la machine. Pour plus de détails sur le changement du pied-de-biche, reportez-vous à la section « Remplacement du pied-de-biche » à la page 29.

Points surfilage



Cousez des points surfilage le long des bords du tissu coupé pour éviter qu'ils ne s'effilochent.

■ Utilisation du pied pour surfilage « G »

- 1 Fixez le pied pour surfilage « G ».



- 2 Sélectionnez un point.

| N° | 1-15 | 1-16 | 1-17 |
|-------|---|---|---|
| Point |  |  |  |

- Pour de plus amples détails, reportez-vous à la section « Tableau de points » à la page 45.

⚠ ATTENTION

- Lorsque vous utilisez le pied pour surfilage « G », veillez à choisir un point compatible avec ce pied. Sinon, l'aiguille risque de heurter le pied-de-biche et de se tordre ou d'endommager le pied-de-biche.

- 3 Placez le tissu, le bord de l'ourlet plié contre le guide du pied-de-biche, puis abaissez le levier du pied-de-biche.

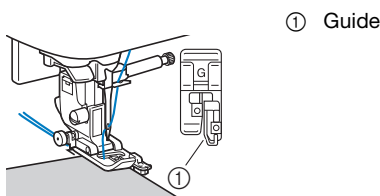

- 4 Tournez le volant vers vous (sens inverse des aiguilles d'une montre). Assurez-vous que l'aiguille ne touche pas le pied-de-biche.

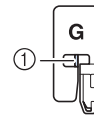

- 1 L'aiguille ne doit pas toucher la barre centrale

- 5 Cousez, la bordure de tissu contre le guide du pied-de-biche.

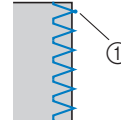

- 1 Point de chute de l'aiguille

⚠ ATTENTION













- Veillez à tirer le tissu vers l'arrière une fois la couture terminée. Si vous tirez le tissu vers le côté ou vers l'avant, vous risquez d'endommager le crochet du pied-de-biche.
- Si le fil est emmêlé sur le pied-de-biche, retirez-le, puis relevez le levier du pied-de-biche pour retirer le pied-de-biche. Si vous relevez le pied-de-biche alors que du fil y est emmêlé, il risque d'être endommagé.

- 6 Appuyez sur la touche « Marche/Arrêt » pour arrêter de coudre lorsque vous avez atteint le bout de la couture et relevez le pied-de-biche et l'aiguille pour tirer le tissu sous le pied-de-biche vers l'arrière de la machine.

■ Utilisation du pied zigzag « J »

- 1 Fixez le pied zigzag « J ».

- 2 Sélectionnez un point.

| | | | | |
|-------|--|---|---|---|
| N° | 1-09 | 1-10 | 1-11 | 1-12 |
| Point |  |  |  |  |
| N° | 1-13 | 1-14 | 1-18 | 1-19 |
| Point |  |  |  |  |
| N° | 1-20 | 1-21 | 1-22 | 1-23 |
| Point |  |  |  |  |

- Pour de plus amples détails, reportez-vous à la section « Tableau de points » à la page 45.

- 3 Cousez le long du bord du tissu en plaçant le point de chute de l'aiguille à droite du bord.

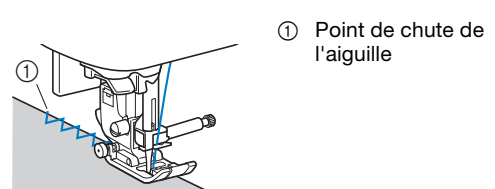

■ Couture de points surfilage à l'aide du couteau raseur (vendu séparément pour certains modèles)

À l'aide du couteau raseur, les rabats peuvent être finis pendant que le bord du tissu est coupé. Cinq point utilitaires peuvent être utilisés pour coudre des points surfilage avec le couteau raseur.

💡 Remarque

- Enfilez l'aiguille manuellement quand vous utilisez le couteau raseur, ou ne fixez le couteau raseur qu'après avoir enfilé l'aiguille à l'aide de l'enfileur.

□ Couteau raseur

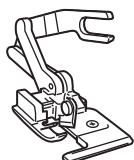

⚠ ATTENTION

- Quand vous utilisez le couteau raseur, cousez à une vitesse basse à moyenne et ne touchez pas les couteaux ou la fourche de connexion du couteau raseur pendant la couture pour éviter d'endommager l'équipement ou de vous blesser.

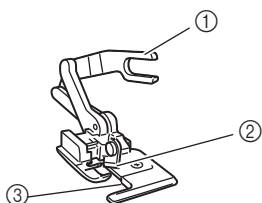

- ① Fourche de connexion
- ② Couteau supérieur
- ③ Plaque de guidage (couteau inférieur)

1 Retirez le pied-de-biche. (page 29)

2 Accrochez la fourche de connexion du couteau raseur sur la vis du support de l'aiguille.

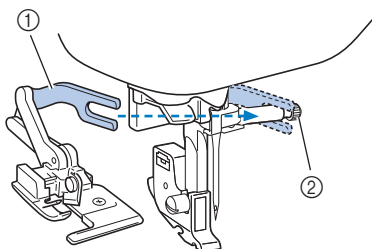

- ① Fourche de connexion
- ② Vis du support de l'aiguille

3 Positionnez le couteau raseur de sorte que la broche du couteau raseur soit alignée avec l'encoche du support du pied-de-biche, puis abaissez lentement le levier du pied-de-biche.

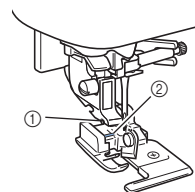

- ① Encoche du support du pied-de-biche
- ② Crochet

💡 Remarque

- Quand elle est difficile à installer sous le support du pied-de-biche, placez la broche du couteau raseur dans l'encoche du support du pied-de-biche en levant le levier du pied-de-biche plus haut.

4 Relevez le levier du pied-de-biche pour vérifier que le couteau raseur est fixé correctement.

5 Faites passer le fil supérieur sous le couteau raseur, puis sortez-le en le tirant vers l'arrière de la machine.

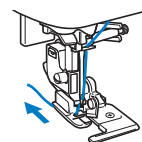

6 Sélectionnez un point.

| | | | | |
|-------|------|------|------|------|
| N° | 1-24 | 1-25 | 1-26 | 1-27 |
| Point | | | | |
| N° | 1-28 | | | |
| Point | | | | |

- Pour de plus amples détails, reportez-vous à la section « Tableau de points » à la page 45.

7 Faites une coupe d'environ 2 cm (3/4" / pouce) de long dans le tissu au début de la couture.

① 2 cm (3/4" / pouce)

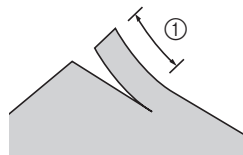

8 Positionnez le tissu dans le couteau raseur.

La coupe du tissu doit être positionnée au-dessus de la plaque de guidage du couteau raseur.

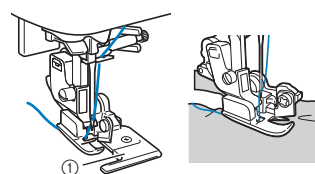

① Plaque de guidage

- Si le tissu n'est pas positionné correctement, le tissu ne sera pas coupé.

9 Abaissez le levier du pied-de-biche, puis commencez à coudre.

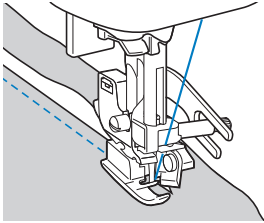

→ Un rabat est coupé pendant que les points sont cousus.

- Si les points sont cousus en ligne droite , le rabat sera d'environ 5 mm (3/16" / pouce).

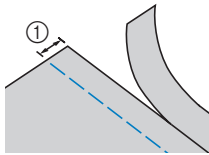

① 5 mm (3/16" / pouce)

Mémo

- Le couteau raseur peut couper une couche de denim 13 oz. maximum.
- Après avoir utilisé le couteau raseur, nettoyez-le en éliminant les peluches ou poussières.
- Si le couteau raseur ne peut plus couper de tissu, utilisez un morceau de tissu pour appliquer une petite quantité d'huile sur le bord de coupe du couteau.

Couture de points invisibles

Fixez le bord inférieur des jupes et pantalons avec des points invisibles.

Mémo

- En cas de pièces trop petites pour glisser sur le bras, ou en cas de longueur insuffisante, le tissu n'est pas entraîné, et le résultat risque d'être décevant.

1 Mettez la jupe ou le pantalon sur l'envers.



- ① Envers du tissu
- ② Endroit du tissu
- ③ Bord inférieur du tissu

2 Pliez le bord inférieur du tissu à la longueur souhaitée de l'ourlet et repassez.

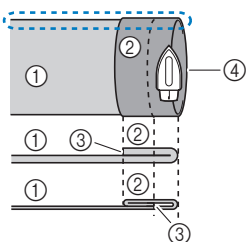

- ① Envers du tissu
- ② Endroit du tissu
- ③ Bord inférieur du tissu
- ④ Longueur souhaitée de l'ourlet

<Tissu épais>

<Tissu normal>

<Vue latérale>

3 Marquez un repère à la craie sur le tissu à environ 5 mm (3/16" / pouce) du bord du tissu, puis faufilez.

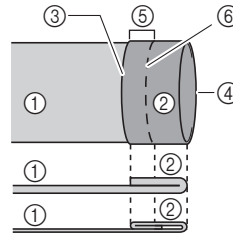

- ① Envers du tissu
- ② Endroit du tissu
- ③ Bord inférieur du tissu
- ④ Longueur souhaitée de l'ourlet
- ⑤ 5 mm (3/16" / pouce)
- ⑥ Point faufilage

<Tissu épais>

<Tissu normal>

<Vue latérale>

4 Repliez le tissu à l'intérieur le long du faufilage.

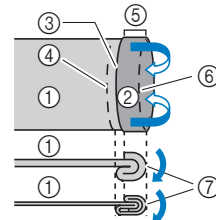

- ① Envers du tissu
- ② Endroit du tissu
- ③ Bord inférieur du tissu
- ④ Longueur souhaitée de l'ourlet
- ⑤ 5 mm (3/16" / pouce)
- ⑥ Point faufilage
- ⑦ Point de faufilage

<Tissu épais>

<Tissu normal>

<Vue latérale>

5 Dépliez le bord du tissu, puis posez le tissu avec l'envers vers le haut.

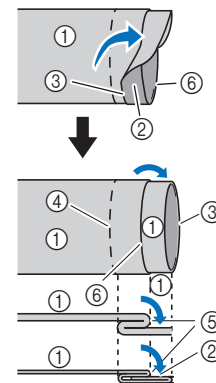

- ① Envers du tissu
- ② Endroit du tissu
- ③ Bord du tissu
- ④ Bord souhaité de l'ourlet
- ⑤ Point de faufilage
- ⑥ Point faufilage

<Tissu épais>



<Tissu normal>

<Vue latérale>

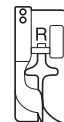
6 Fixez le pied pour point invisible « R ».



7 Sélectionnez un point.

| N° | 2-01 | 2-02 |
|-------|---|---|
| Point |  |  |

- Pour de plus amples détails, reportez-vous à la section « Tableau de points » à la page 45.

- 8 Retirez le plateau et compartiment d'accessoires afin de pouvoir utiliser le bras libre.
- 9 Glissez la pièce que vous souhaitez coudre sur le bras libre. Assurez-vous que le tissu est correctement entraîné, puis commencez à coudre.

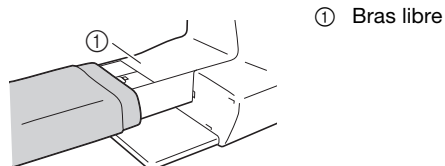

- 10 Posez le tissu avec le bord de l'ourlet plié contre le guide du pied-de-biche, puis baissez le levier du pied-de-biche.

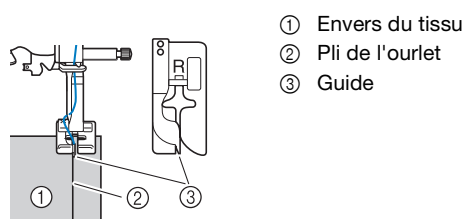

- 11 Réglez la largeur du point de sorte que la couture soit juste au bord du pli. (page 38)

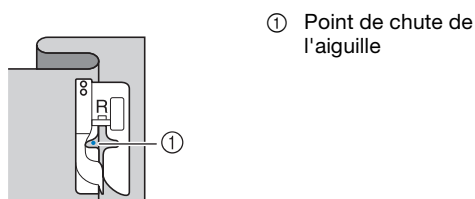

Pour modifier le point de chute de l'aiguille, levez l'aiguille, puis modifiez la largeur du point.

* Pour faire des réglages fins au point de chute de l'aiguille, ajustez le réglage de la largeur de point. (Le réglage de la largeur de point n'est ni en millimètres, ni en pouces.)

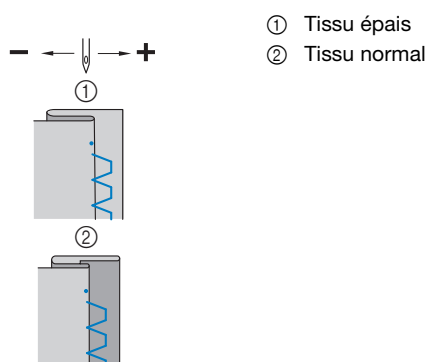

Mémo

- Vous ne pouvez pas coudre de points invisibles si le point de chute de l'aiguille gauche ne permet pas de coudre l'ourlet. Si l'aiguille coud une partie trop importante de l'ourlet, il n'est pas possible de déplier le tissu, et la couture visible sur l'endroit du tissu est très large, rendant une finition décevante.

- 12 Cousez avec le pli de l'ourlet contre le guide du pied-de-biche.

- 13 Appuyez sur la touche « Marche/Arrêt » pour arrêter de coudre lorsque vous avez terminé et relevez le pied-de-biche et l'aiguille pour tirer le tissu sous le pied-de-biche vers l'arrière de la machine.

Remarque

- Tirez le tissu vers l'arrière de la machine une fois la couture terminée. Si vous tirez le tissu vers le côté ou vers l'avant, vous risquez d'endommager le pied-de-biche.

- 14 Retirez le point faulxage et retournez le tissu, endroit face à vous.

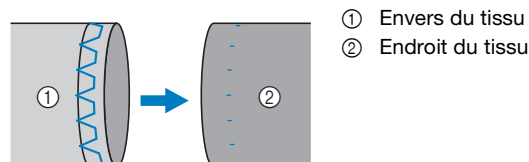

Couture de boutonnières

La longueur maximale de la boutonnière est d'environ 28 mm (1-1/8" / pouce) (diamètre + épaisseur du bouton).

Les boutonnières sont cousues depuis l'avant du pied-de-biche vers l'arrière, comme illustré ci-dessous.

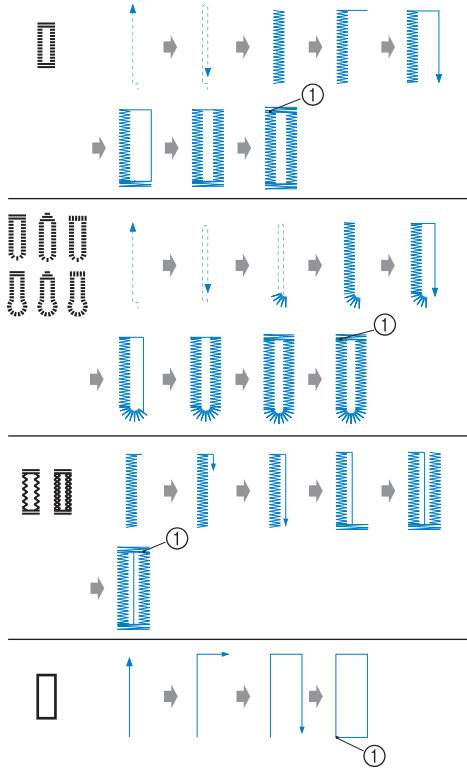

① Points de renfort

Le nom des différentes parties du pied pour boutonnières « A », utilisé pour réaliser des boutonnières, est indiqué ci-dessous.

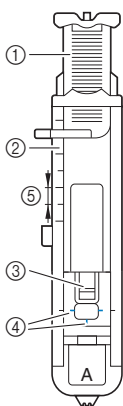

- ① Plaque du guide-bouton
- ② Échelle du pied-de-biche
- ③ Crochet
- ④ Repères sur le pied pour boutonnières
- ⑤ 5 mm (3/16" / pouce)

Remarque

- Avant de coudre des boutonnières, vérifiez la longueur et la largeur du point en cousant une boutonnière d'essai sur une chute du même tissu que pour votre projet.

- 1 Utilisez une craie pour marquer l'emplacement et la longueur de la boutonnière sur le tissu.

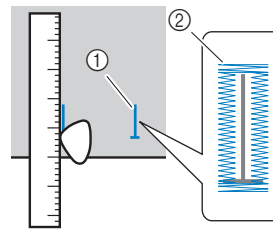

- ① Repères sur le tissu
- ② Couture de boutonnières

- 2 Tirez sur la plaque du guide-bouton du pied pour boutonnières « A », puis insérez le bouton qui devra passer par la boutonnière.

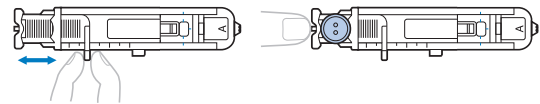

Si le bouton n'entre pas dans la plaque du guide-bouton

Additionnez le diamètre et l'épaisseur du bouton, puis réglez la plaque du guide-bouton sur la longueur ainsi obtenue. (La distance entre les repères de la réglette du pied-de-biche correspond à 5 mm (3/16" / pouce).)

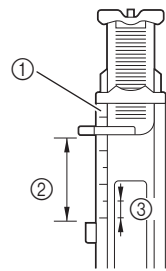

- ① Échelle du pied-de-biche
- ② Longueur de la boutonnière (diamètre + épaisseur du bouton)
- ③ 5 mm (3/16" / pouce)

Exemple : Pour un bouton d'un diamètre de 15 mm (9/16" / pouce) et de 10 mm (3/8" / pouce) d'épaisseur, la plaque du guide-bouton doit être réglée sur 25 mm (1" / pouce) sur la réglette.

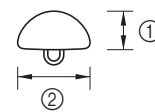

- ① 10 mm (3/8" / pouce)
- ② 15 mm (9/16" / pouce)

→ La taille de la boutonnière est réglée.

- 3 Fixez le pied pour boutonnières « A ».

Faites passer le fil supérieur sous le pied-de-biche, par l'orifice du pied-de-biche, avant de fixer le pied pour boutonnières « A ».

- 4 Sélectionnez un point.

| | | | | | |
|-------|------|------|------|------|------|
| N° | 4-01 | 4-02 | 4-03 | 4-04 | 4-05 |
| Point | | | | | |
| N° | 4-06 | 4-07 | 4-08 | 4-09 | 4-10 |
| Point | | | | | |

- Pour de plus amples détails, reportez-vous à la section « Tableau de points » à la page 45.

- 5** Placez le tissu en alignant la partie avant du repère de la boutonnière sur les repères rouges situés sur les côtés du pied pour boutonnières, puis abaissez le levier du pied-de-biche.

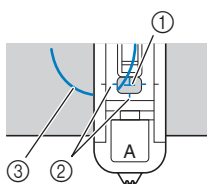

- ① Repère sur le tissu (partie avant)
- ② Repères rouges sur le pied pour boutonnières
- ③ Fil supérieur

- Lorsque vous abaissez le pied-de-biche, n'exercez pas de pression à l'avant du pied-de-biche.

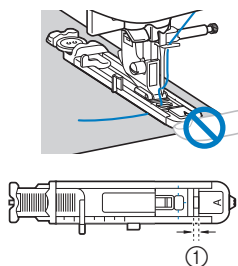

- ① Ne réduisez pas l'écart.

- 6** Abaissez au maximum le levier boutonnières.

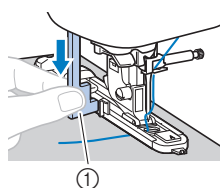

- ① Levier boutonnières

Le levier boutonnières est placé derrière le support du pied pour boutonnières.

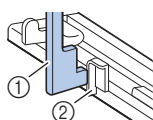

- ① Levier boutonnières
- ② Support

- 7** Tenez délicatement l'extrémité du fil supérieur de la main gauche et commencez à coudre.

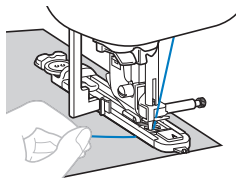

→ Une fois le travail de couture terminé, la machine coud automatiquement des points de renfort, puis s'arrête.

- 8** Appuyez une fois sur  (Touche Coupe-fil). Relevez le pied-de-biche, puis retirez le tissu.

Mémo

- Si vous utilisez le coupe-fil à gauche de la machine ou des ciseaux pour couper les fils, appuyez sur  (Touche Position de l'aiguille) pour soulever l'aiguille, relevez le pied-de-biche, puis tirez le tissu avant de couper les fils.

- 9** Remplacez le levier boutonnières dans sa position d'origine.

- 10** Placez une épingle avant le point d'arrêt à l'une des extrémités de la boutonnière pour éviter de couper le point.

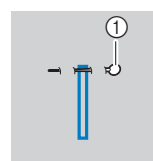

- ① Épingle

- 11** Utilisez le découpeur pour couper en direction de l'épingle et ouvrir la boutonnière.

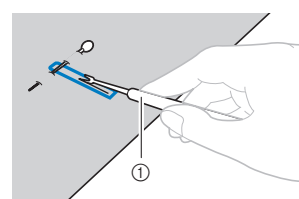

- ① Découpeur

Pour les boutonnières « trou de serrure », utilisez le perce-œillet fourni pour faire un trou dans la partie ronde de la boutonnière, puis utilisez le découpeur pour ouvrir la boutonnière.

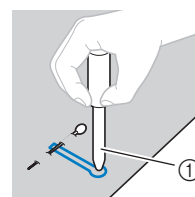

- ① Perce-œillet

- Lorsque vous utilisez le perce-œillet, placez un papier épais ou une autre feuille de protection sous le tissu avant de percer le trou.

ATTENTION

- Lorsque vous ouvrez la boutonnière avec le découpeur, ne placez pas vos mains dans le sens de la découpe, sinon vous risquez de vous blesser si le découpeur glisse.
- Ne faites du découpeur que l'utilisation pour laquelle il a été conçu.

■ Couture de boutonnères sur des tissus élastiques

Lorsque vous cousez des boutonnères sur des tissus élastiques, utilisez un fil de guipage.

- 1 Accrochez le fil de guipage à la partie du pied pour boutonnères « A », comme illustré.

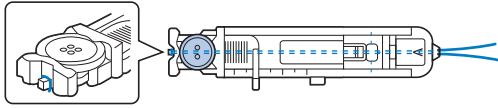

- 2 Celui-ci se place dans les rainures. Ensuite, nouez-le de manière lâche.

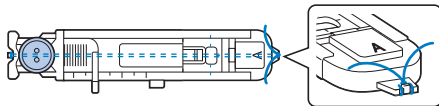

- 3 Fixez le pied pour boutonnères « A ».

- 4 Sélectionnez un point.

| N° | 4-05 | 4-06 |
|-------|------|------|
| Point | | |

- Pour de plus amples détails, reportez-vous à la section « Tableau de points » à la page 45.

- 5 Réglez la largeur du point en fonction de la grosseur du fil de guipage.

- 6 Abaissez le levier du pied-de-biche et le levier boutonnères, puis commencez à coudre.

- 7 À la fin de la couture, tirez doucement sur le fil de guipage pour le tendre.

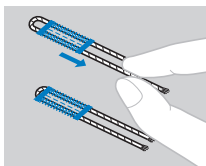

- 8 Utilisez une aiguille à coudre à la main pour tirer le fil de guipage vers l'envers du tissu, puis nouez-le.

Couture bouton

Vous pouvez coudre des boutons avec la machine. Vous pouvez fixer des boutons à deux ou quatre trous.

- 1 Mesurez la distance entre les trous du bouton à coudre.



- 2 Enlevez le plateau et compartiment d'accessoires.

- 3 Relevez le levier du pied-de-biche, puis faites glisser le curseur de réglage des griffes d'entraînement, situé à l'arrière de la machine, en bas, pour le placer sur (vers la gauche, vu depuis l'arrière de la machine).

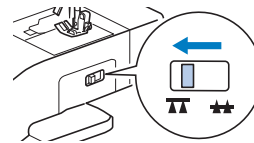

- 4 Fixez le pied pour boutons « M ».

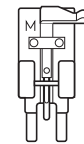

- 5 Sélectionnez un point.

| N° | 4-14 |
|-------|------|
| Point | |

- Pour de plus amples détails, reportez-vous à la section « Tableau de points » à la page 45.
- Comme l'extrémité du fil sera nouée ultérieurement, ne réglez pas la machine sur la coupure de fil automatique.

- 6 Réglez la largeur du point pour qu'elle soit identique à la distance séparant les deux trous du bouton.

- 7 Placez le bouton à l'endroit où vous souhaitez le coudre, puis abaissez le levier du pied-de-biche.

① Bouton

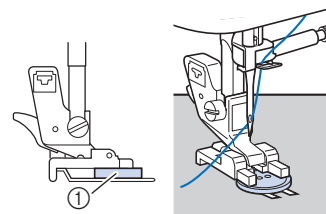

- Pour fixer des boutons à 4 trous, cousez tout d'abord les deux trous les plus proches de vous. Puis, faites glisser le bouton pour que l'aiguille passe dans les deux trous vers l'arrière de la machine, puis cousez-les de manière identique.

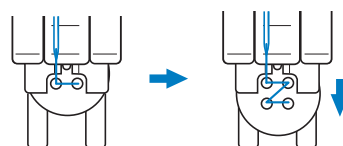

- 8 Tournez le volant vers vous (dans le sens inverse des aiguilles d'une montre) pour vous assurer que l'aiguille passe correctement dans les deux trous du bouton.

Si l'aiguille risque de heurter le bouton, remesurez la distance séparant les deux trous du bouton. Réglez la largeur du point en fonction de la distance entre les trous sur bouton.

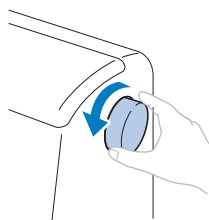

⚠ ATTENTION

- Lorsque vous cousez, vérifiez que l'aiguille ne touche pas le bouton, sinon elle risque de se tordre ou de casser.

- 9 Commencez à coudre.

Déplacez le variateur de vitesse de couture vers la gauche (pour réduire la vitesse).

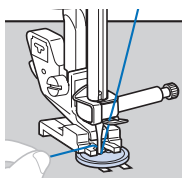

→ La machine s'arrête automatiquement après la couture des points de renfort.

- N'appuyez pas sur (Touche Coupe-fil).

- 10 À l'aide d'une paire de ciseaux, coupez le fil supérieur et le fil de la canette au début de la couture.

Tirez le fil supérieur à la fin de la couture vers l'envers du tissu, puis nouez-le avec le fil de la canette.

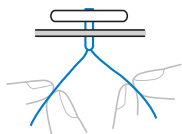

- 11 Une fois le bouton fixé, faites glisser le levier de curseur de réglage des griffes d'entraînement pour le placer sur (vers la droite, vu depuis l'arrière de la machine), tournez le volant pour relever les griffes d'entraînement et insérez le plateau et compartiment d'accessoires.

■ Fixation d'une tige à un bouton

Pour coudre le bouton avec une tige, attachez le bouton avec un espace entre ce dernier et le tissu, puis enroulez le fil à la main. Ceci permet de bien attacher le bouton.

- 1 Placez le bouton dans le pied pour boutons « M », puis tirez le levier d'insertion de tige vers vous.

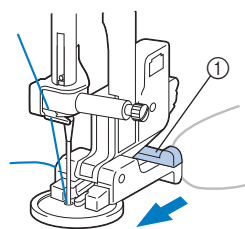

- ① Levier d'insertion de tige

- 2 Une fois la couture terminée, coupez le fil supérieur en laissant une grande quantité excédentaire, enroulez-le autour du fil entre le bouton et le tissu, puis attachez-le au fil supérieur du début de la couture.

Attachez ensemble les bouts du fil de la canette à la fin et au début de la couture sur l'envers du tissu.



- 3 Coupez tout excédent de fil.

Insertion d'une fermeture à glissière

■ Insertion d'une fermeture à glissière centrée

Les points sont cousus sur les deux pièces de tissu placées l'une contre l'autre.

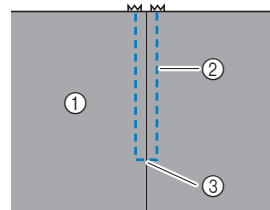

- ① Endroit du tissu
② Couture
③ Extrémité de l'ouverture de la fermeture à glissière

- 1 Fixez le pied zigzag « J ».

- 2 Cousez des points droits jusqu'à l'ouverture de la fermeture à glissière.

Les deux pièces de tissu étant à l'endroit, cousez des points inverses après avoir atteint l'ouverture de la fermeture à glissière.

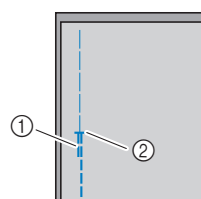

- ① Points inverses
② Extrémité de l'ouverture de la fermeture à glissière

3 À l'aide d'un point faufilage, continuez à coudre jusqu'au bord du tissu.

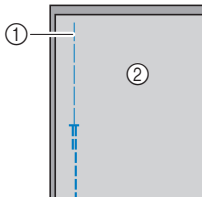

- ① Point faufilage
- ② Envers du tissu

4 Maintenez le rabat ouvert à l'envers du tissu.

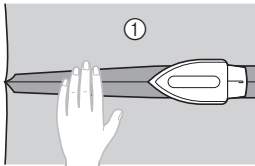

- ① Envers du tissu

5 Alignez la couture sur le centre de la fermeture à glissière et faufilez cette dernière sur le rabat.

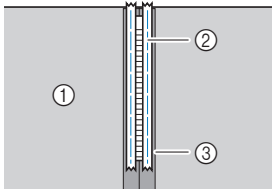

- ① Envers du tissu
- ② Point faufilage
- ③ Fermeture à glissière

6 Enlevez environ 5 cm (2" / pouces) à partir de l'extrémité du faufilage extérieur.

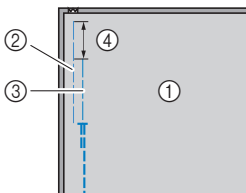

- ① Envers du tissu
- ② Faufilage de la fermeture à glissière
- ③ Faufilage extérieur
- ④ 5 cm (2" / pouces)

7 Fixez le support du pied-de-biche sur le côté droit du crochet du pied pour fermetures à glissière « I ».

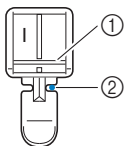

- ① Crochet à droite
- ② Point de chute de l'aiguille

8 Sélectionnez un point.

| | |
|-------|------|
| N° | 1-03 |
| Point | |

- Pour de plus amples détails, reportez-vous à la section « Tableau de points » à la page 45.

⚠ ATTENTION

- Lorsque vous utilisez le pied pour fermetures à glissière « I », veillez à sélectionner le point droit (aiguille au milieu) et tournez lentement le volant vers vous (dans le sens inverse des aiguilles d'une montre) pour vérifier que l'aiguille ne touche pas le pied-de-biche. Si vous sélectionnez un autre point et si l'aiguille touche le pied-de-biche, vous risquez de la casser ou de la tordre.

9 Couture de renfort autour de la fermeture à glissière.

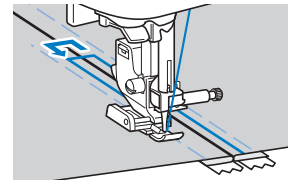
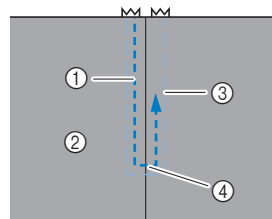

- ① Couture
- ② Endroit du tissu
- ③ Point faufilage
- ④ Extrémité de l'ouverture de la fermeture à glissière

⚠ ATTENTION

- Lorsque vous cousez, vérifiez que l'aiguille ne touche pas la fermeture à glissière, sinon elle risque de se tordre ou de casser.

📖 Mémo

- Si le pied-de-biche touche le curseur de la fermeture à glissière, laissez l'aiguille abaissée (dans le tissu) et relevez le pied-de-biche. Après avoir déplacé le curseur pour qu'il ne touche plus le pied-de-biche, abaissez le pied-de-biche et continuez à coudre.

10 Retirez le faufilage.

Insertion d'une fermeture à glissière/ passepoil

Vous pouvez insérer une fermeture à glissière et un passepoil. Utilisez le pied réglable pour fermetures à glissière/passepoils (vendu séparément pour certains modèles)

■ Insertion d'une fermeture à glissière centrée

1 Reportez-vous à l'étape 1-6 de la section « Insertion d'une fermeture à glissière centrée » à la page 59.

2 Retirez le pied-de-biche et le support du pied-de-biche pour fixer le pied réglable pour fermetures à glissière/passepoils vissable (vendu séparément pour certains modèles).

- Pour plus de détails sur le retrait du support du pied-de-biche, reportez-vous à la section « Retrait et fixation du support du pied-de-biche » à la page 30.

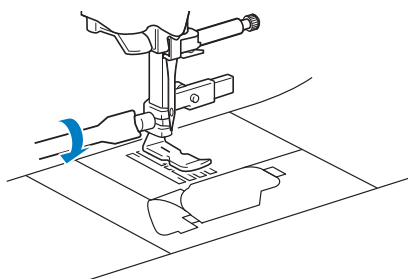

Remarque

- Veillez à bien tendre le fil entre la bobine et la canette.

3 Sélectionnez un point.

| | |
|-------|------|
| N° | 1-01 |
| Point | |

4 Desserrez la vis de positionnement à l'arrière du pied-de-biche.

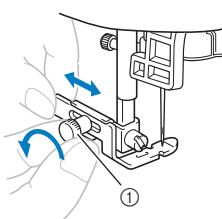

① Vis de positionnement

5 Faites glisser le pied-de-biche au-dessus de la griffe d'entraînement gauche ou droite.

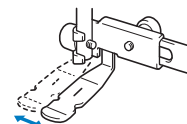

Position de couture à gauche



Position de couture à droite

6 Changez la position de l'aiguille de sorte que l'aiguille ne touche pas le pied-de-biche.

Pour de plus amples détails, reportez-vous à la section « Réglage de la largeur de point/longueur de point/ « sélecteur G/D (L/R Shift) » » à la page 38.



① Point de chute de l'aiguille

ATTENTION

- Une fois la position de l'aiguille réglée, tournez lentement le volant vers vous (dans le sens inverse des aiguilles d'une montre) et vérifiez que l'aiguille ne touche pas le pied-de-biche. Si l'aiguille touche le pied-de-biche, elle risque de se tordre ou de se casser.

7 Serrez fermement la vis de positionnement.

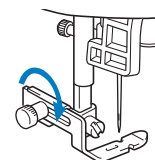

8 Couture de renfort autour de la fermeture à glissière.

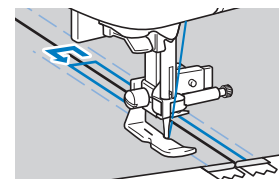
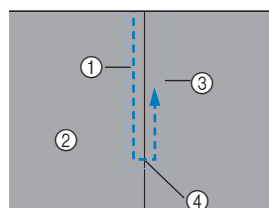

- ① Couture
- ② Endroit du tissu
- ③ Point faufilage
- ④ Extrémité de l'ouverture de la fermeture à glissière

ATTENTION

- Lorsque vous cousez, vérifiez que l'aiguille ne touche pas la fermeture à glissière, sinon elle risque de se tordre ou de se casser.

9 Retirez le faufilage.

■ Insertion d'un passepoil

- 1 Placez le passepoil entre les deux tissus à l'envers, comme illustré ci-dessous.

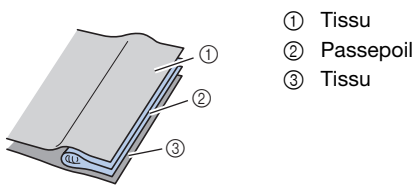

- 2 Fixez le pied réglable pour fermetures à glissière/passepoils. (page 61)

- 3 Cousez le long du passepoil.

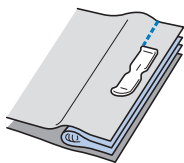

- 4 Une fois la couture terminée, retournez-les.

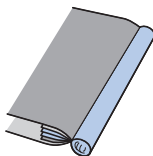

Points d'appliqué, patchwork et quilting (courtepointe)

■ Points d'appliqué

- 1 Faufilez ou collez la pièce d'appliqué sur le tissu de base pour la maintenir en position.

💡 Remarque

- Si l'appliqué est maintenu en place sur le tissu à l'aide de colle, n'appliquez pas de colle sur les zones qui seront cousues à la machine. La machine risque d'être endommagée si de la colle adhère à l'aiguille ou au boîtier de la canette.

- 2 Fixez le pied zigzag « J » ou le pied-de-biche ouvert (vendu séparément pour certains modèles) illustré ci-dessous.

Pied zigzag « J »

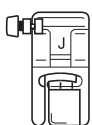

Pied-de-biche ouvert

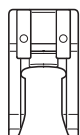

- 3 Sélectionnez un point.

| N° | 1-33 | 1-34 | 2-03 | 2-20 |
|-------|------|------|------|------|
| Point | | | | |

- Pour de plus amples détails, reportez-vous à la section « Tableau de points » à la page 45.

- 4 Tournez le volant vers vous (dans le sens inverse des aiguilles d'une montre), puis commencez à coudre le bord de l'appliqué, en veillant à ce que l'aiguille se place juste en dehors de l'appliqué.

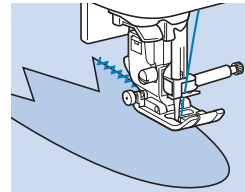

Lorsque vous atteignez un angle, arrêtez la machine, l'aiguille se trouvant dans le tissu, juste en dehors de l'appliqué, relevez le levier du pied-de-biche, puis tournez le tissu afin de modifier le sens de couture.

■ Points patchwork (piqué fantaisie)

- 1 Pliez le bord de la pièce de tissu supérieure et placez-la sur la pièce inférieure.

- 2 Fixez le pied zigzag « J ».

- 3 Sélectionnez un point.

- Les points ci-dessous sont des exemples. Sélectionnez le point de votre choix.

| N° | 1-33 | 2-07 | 2-08 | 2-09 |
|-------|------|------|------|------|
| Point | | | | |

- Pour de plus amples détails, reportez-vous à la section « Tableau de points » à la page 45.

- 4 Cousez les deux pièces de tissu ensemble de sorte que le motif de points couvre les deux pièces.

Utilisez des épingles si nécessaire.

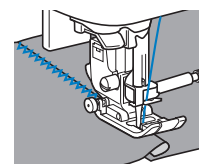

⚠ ATTENTION

- Ne cousez pas au-dessus des épingles.



■ Assemblage

La couture de deux pièces ensemble s'appelle « l'assemblage ». Les pièces de tissu doivent être découpées avec un rabat de 6,5 mm (1/4" / pouce). Cousez un point droit d'assemblage à 6,5 mm (1/4" / pouce) du côté droit ou du côté gauche du pied-de-biche.

- 1 Faufilez ou placez des épingles le long du rabat des tissus à assembler.

- 2 Fixez le pied zigzag « J ».

3 Sélectionnez un point.

| N° | 1-29 | 1-31 |
|-------|---|---|
| Point |  |  |

- Pour de plus amples détails, reportez-vous à la section « Tableau de points » à la page 45.

4 Cousez tout en gardant le côté du pied-de-biche aligné sur le bord du tissu.

□ Pour un rabat du côté droit

Alignez le côté droit du pied-de-biche sur le bord du tissu et effectuez la couture en utilisant le point .

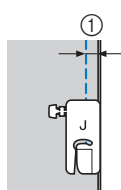

① 6,5 mm (1/4" / pouce)

□ Pour un rabat du côté gauche

Alignez le côté gauche du pied-de-biche sur le bord du tissu et effectuez la couture en utilisant le point .

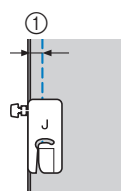

① 6,5 mm (1/4" / pouce)

📖 Mémo

- Pour modifier la largeur du rabat (positionnement de l'aiguille), réglez la largeur du point. Pour plus de détails, reportez-vous aux sections « Réglage de la largeur du point » à la page 38 et « Couture d'un rabat régulier » à la page 40.

□ Utilisation du pied d'assemblage de 1/4"/pouce (vendu séparément pour certains modèles)

Si vous utilisez le pied d'assemblage de 1/4"/pouce, vous pouvez coudre des coutures avec un rabat de 6,4 mm (1/4" / pouce).

1 Faufilez ou placez des épingles le long du rabat des tissus à assembler.

2 Fixez le pied d'assemblage de 1/4"/pouce.

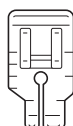

3 Sélectionnez un point.

| N° | 1-30 |
|-------|---|
| Point |  |

- Pour de plus amples détails, reportez-vous à la section « Tableau de points » à la page 45.

4 Alignez la marque qui se trouve sur le bord supérieur du pied d'assemblage de 1/4"/pouce sur le bord supérieur du tissu.

Alignez le bord droit du tissu sur le bord droit de la partie étroite du pied d'assemblage de 1/4"/pouce.

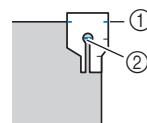

- ① Marque sur le pied d'assemblage de 1/4"/pouce
- ② Début de la couture

Pour surpiquer à 3 mm (1/8" / pouce) d'un rabat, alignez le bord gauche de la partie étroite du pied d'assemblage de 1/4"/pouce sur le rabat.

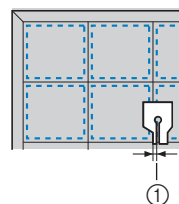

- ① Couture (3,2 mm (1/8" / pouce))

5 Commencez à coudre.

6 Une fois arrivé au bout de la couture, arrêtez la machine.

Cousez jusqu'à ce que la marque qui se trouve sur le bord inférieur du pied d'assemblage de 1/4"/pouce soit alignée sur le bord inférieur du tissu.

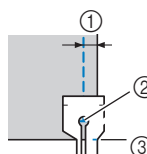

- ① 6,4 mm (1/4" / pouce)
- ② Fin de la couture
- ③ Marque sur le pied d'assemblage de 1/4"/pouce



■ Quilting (courtepointe)

On appelle « quilting (courtepointe) » le placement d'ouate entre les parties inférieure et supérieure du tissu. Vous pouvez facilement réaliser des courtepointes à l'aide du pied à double entraînement* et du guide de couture*.

* Articles vendus séparément. Veuillez contacter votre revendeur Brother agréé.

🔍 Remarque

- Enfilez l'aiguille manuellement lorsque vous utilisez le pied à double entraînement ou fixez ce dernier uniquement après avoir enfilé l'aiguille à l'aide de l'enfileur.
- Lorsque vous réalisez un quilting (courtepointe), utilisez une aiguille pour machine à coudre à usage personnel 90/14.
- Lorsque vous cousez à l'aide du pied à double entraînement, utilisez une vitesse moyenne ou réduite.
- Lorsque vous utilisez le pied à double entraînement, effectuez un test de couture sur une chute de tissu qui va être utilisée pour votre ouvrage.

📖 Mémo

- Quand [Système auto capt. tissu] sur l'écran de réglages est réglé sur [ON], l'épaisseur du tissu est détectée automatiquement par le capteur interne pour que le tissu puisse être alimenté facilement afin d'obtenir de meilleurs résultats de couture. (page 36)

1 Faufilez le tissu à utiliser pour le quilting (courtepointe).

2 Retirez le pied-de-biche et son support.

- Pour de plus amples détails, reportez-vous à la section « Retrait et fixation du support du pied-de-biche » à la page 30.

3 Accrochez la fourche de connexion du pied à double entraînement à la vis du support de l'aiguille.

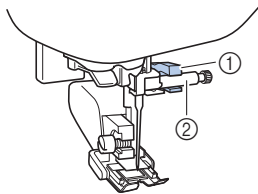

- ① Fourche de connexion
- ② Vis du support de l'aiguille

4 Abaissez le levier du pied-de-biche, puis serrez la vis du support du pied-de-biche à l'aide du tournevis.

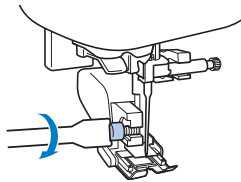

⚠ ATTENTION

- Veillez à bien serrer les vis à l'aide du tournevis, sinon l'aiguille risque de toucher le pied-de-biche et pourrait se tordre ou casser.
- Avant de commencer la couture, tournez lentement le volant vers vous (dans le sens inverse des aiguilles d'une montre) et vérifiez que l'aiguille ne touche pas le pied-de-biche. Si l'aiguille touche le pied-de-biche, elle risque de se tordre ou de se casser.

5 Sélectionnez un point.

| N° | 1-04 | 1-33 |
|-------|------|------|
| Point | | |

- Pour de plus amples détails, reportez-vous à la section « Tableau de points » à la page 45.

6 Placez une main de chaque côté du pied-de-biche, puis guidez uniformément le tissu lors de la couture.

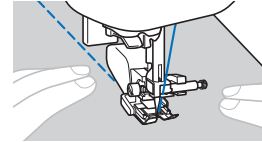

Utilisation du guide de couture (vendu séparément pour certains modèles)

Utilisez le guide de couture pour coudre des points parallèles espacés de manière égale.

1 Insérez la tige du guide de couture dans l'orifice se trouvant à l'arrière du support du pied-de-biche ou du pied à double entraînement.

Pied à double entraînement

Support du pied-de-biche

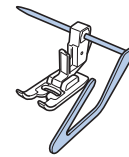
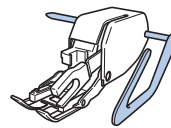

2 Réglez la tige du guide de couture afin d'aligner ce dernier sur les points déjà cousus.

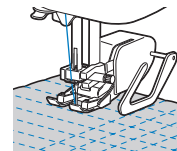

■ Quilting (courtepointe) en mouvement libre

Nous recommandons de fixer la pédale et de coudre à vitesse constante. Vous pouvez régler la vitesse de couture à l'aide du curseur de contrôle de vitesse figurant sur la machine.

⚠ ATTENTION

- Le quilting (courtepointe) en mouvement libre permet de contrôler la vitesse d'entraînement du tissu et de la faire correspondre à la vitesse de couture. Si le tissu est déplacé plus rapidement que la vitesse de couture, l'aiguille risque de se casser ou la machine de s'endommager.

❑ Utilisation du pied pour quilting (courtepointe) ouvert en mouvement libre « O »

Le pied pour quilting (courtepointe) ouvert en mouvement libre « O » est utilisé pour le quilting (courtepointe) en mouvement libre avec des points zigzag ou décoratifs, ou pour le quilting (courtepointe) en mouvement libre de lignes droites sur un tissu d'épaisseur inégale.

Pied pour quilting (courtepointe) ouvert en mouvement libre « O »

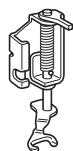

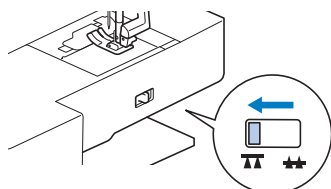

- 1 Retirez le plateau et compartiment d'accessoires, puis faites glisser le curseur de réglage des griffes d'entraînement, situé à l'arrière de la machine, en bas, pour le placer sur  (vers la gauche, vu de l'arrière de la machine).



→ Les griffes d'entraînement sont abaissées.

- 2 Sélectionnez un point.

| N° | 1-04 | 1-33 |
|-------|---|---|
| Point |  |  |

- Pour de plus amples détails, reportez-vous à la section « Tableau de points » à la page 45.

- 3 Appuyez sur  pour afficher l'écran de modification, puis appuyez sur  pour mettre la machine en mode de mouvement libre.

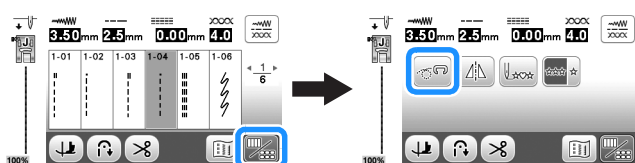

→ La touche apparaît sous la forme , et le pied-de-biche se soulève à la meilleure hauteur permettant la couture en mouvement libre.

- 4 Retirez le support du pied-de-biche.

- Pour de plus amples détails, reportez-vous à la section « Retrait et fixation du support du pied-de-biche » à la page 30.

- 5 Fixez le pied transparent pour ouatinage/matelassage en positionnant son crochet au-dessus de la vis du support de l'aiguille et en alignant la partie inférieure gauche du pied transparent pour ouatinage/matelassage sur la barre du pied-de-biche.

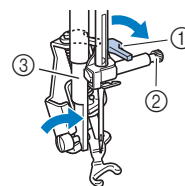

- ① Crochet
- ② Vis du support de l'aiguille
- ③ Barre du pied-de-biche

💡 Remarque

- Veillez à ce que le pied transparent pour ouatinage/matelassage ne soit pas incliné.

- 6 Avec la main droite, maintenez le pied transparent pour ouatinage/matelassage en place et, de votre main gauche, serrez la vis du support du pied-de-biche à l'aide du tournevis.

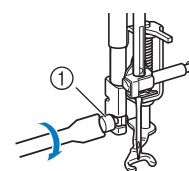

- ① Vis du support du pied-de-biche

⚠ ATTENTION

- Veillez à serrer fermement les vis à l'aide du tournevis fourni. L'aiguille risque en effet de heurter le pied transparent pour ouatinage/matelassage et de se tordre ou de se casser.

- 7 Tendez le tissu à l'aide de vos deux mains et déplacez-le à vitesse constante pour coudre des points uniformes d'une longueur d'environ 2,0 mm à 2,5 mm (env. 1/16" / pouce à 3/32" / pouce).

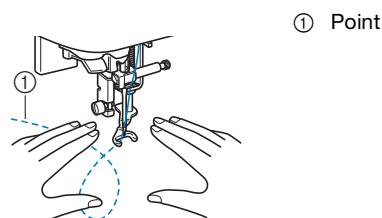

- ① Point

- 8 Une fois la couture terminée, faites glisser le levier du curseur de réglage des griffes d'entraînement sur  (vers la droite, vu de l'arrière de la machine), tournez le volant pour relever les griffes d'entraînement et insérez le plateau et compartiment d'accessoires.

- 9 Appuyez sur  pour désactiver le mode de mouvement libre.

■ Points plumetis à l'aide du variateur de vitesse de couture

Vous pouvez coudre un point décoratif en changeant la largeur d'un point plumetis. Si la machine est réglée pour permettre l'ajustement de la largeur de couture à l'aide du variateur de vitesse de couture, celle-ci peut être réglée aisément et rapidement.

1 Connectez la pédale de commande.

2 Fixez le pied zigzag « J ».

3 Appuyez sur et réglez [Contrôle de la largeur] (page 1 de l'écran de réglages) sur [ON].

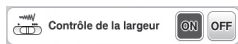

→ La machine est maintenant réglée pour permettre le contrôle de la largeur du point à l'aide du variateur de vitesse de couture.

4 Sélectionnez un point.

| | |
|-------|------|
| N° | 1-33 |
| Point | |

- Pour de plus amples détails, reportez-vous à la section « Tableau de points » à la page 45.

Mémo

- Bien que le résultat de la couture diffère en fonction du type de tissu utilisé et de l'épaisseur du fil, pour des résultats optimaux, réglez la longueur du point entre 0,3 et 0,5 mm (1/64 et 1/32" / pouce).

5 Tout en cousant, faites glisser le variateur de vitesse de couture pour régler la largeur du point.

- Réglez la vitesse de couture à l'aide de la pédale de commande.

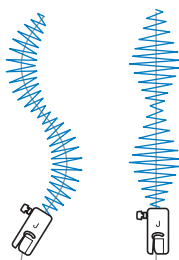

6 Lorsque vous avez terminé de coudre, réglez de nouveau [Contrôle de la largeur] sur [OFF].

Autres applications de couture

■ Fixation d'un ruban élastique

Lorsque vous fixez un ruban élastique au revers d'une manche ou à la taille d'un vêtement, les dimensions finales correspondront à celles du ruban élastique tendu. Par conséquent, il est nécessaire d'utiliser un ruban élastique suffisamment long.

1 Épinglez le ruban élastique sur l'envers du tissu.

Épinglez le ruban élastique au tissu en plusieurs points pour qu'il soit positionné de manière uniforme.



2 Fixez le pied zigzag « J ».

3 Sélectionnez un point.

| | | | |
|-------|------|------|------|
| N° | 1-13 | 1-14 | 2-13 |
| Point | | | |

- Pour de plus amples détails, reportez-vous à la section « Tableau de points » à la page 45.

4 Cousez le ruban élastique en l'étirant pour qu'il ait la même longueur que le tissu.

Tout en étendant le tissu de la main gauche derrière le pied-de-biche, tirez dessus au niveau du crochet le plus proche de l'avant du pied-de-biche avec la main droite.

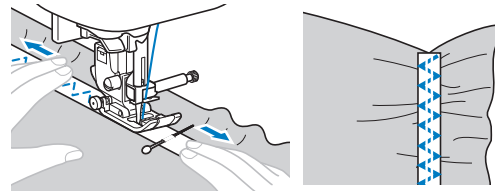

⚠ ATTENTION

- Lorsque vous cousez, vérifiez que l'aiguille ne touche pas le crochet, sinon elle risque de se tordre ou de casser.

■ Points d'arrêt

Les points d'arrêt permettent de renforcer les points soumis à d'importantes tractions, comme les coins de poches et les ouvertures.

Vous trouverez ci-dessous l'exemple de la procédure de couture de points d'arrêt au niveau des coins des poches.

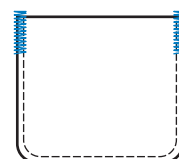

1 Déterminez la longueur souhaitée du point d'arrêt.

Réglez la plaque du guide-bouton du pied pour boutonnières « A » à la longueur voulue. (La distance entre les repères de la règle du pied-de-biche correspond à 5 mm (3/16" / pouce).)

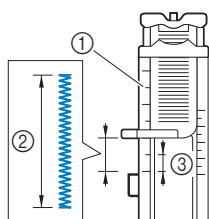

- ① Échelle du pied-de-biche
- ② Longueur du point d'arrêt
- ③ 5 mm (3/16" / pouce)

- Vous pouvez coudre un point d'arrêt d'une longueur maximale de 28 mm (1-1/8" / pouces).

2 Fixez le pied pour boutonnières « A ».

Faites passer le fil supérieur sous le pied-de-biche, par l'orifice du pied-de-biche, avant de fixer le pied pour boutonnières « A ».

3 Sélectionnez un point.

| | |
|-------|------|
| N° | 4-13 |
| Point | |

- Pour de plus amples détails, reportez-vous à la section « Tableau de points » à la page 45.

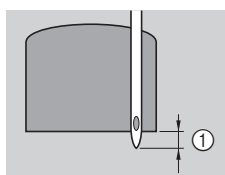
4 Placez le tissu de façon à orienter l'ouverture de la poche vers vous, puis abaissez le levier du pied-de-biche de sorte que l'aiguille tombe 2 mm (1/16" / pouce) devant l'ouverture de la poche.

- ① 2 mm (1/16" / pouce)

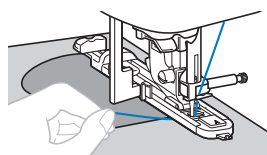
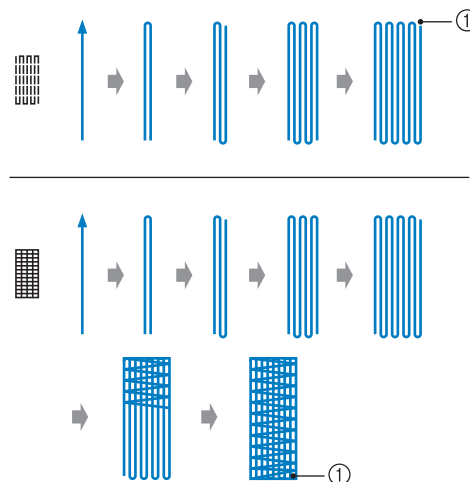
5 Abaissez au maximum le levier boutonnières.**6 Tenez délicatement l'extrémité du fil supérieur de la main gauche et commencez à coudre.****7 Lorsque la couture est terminée, relevez le levier du pied-de-biche, retirez le tissu, puis coupez les fils.****8 Remplacez le levier boutonnières dans sa position d'origine.****■ Reprisage**

- ① Points de renfort

1 Déterminez la longueur souhaitée du reprisage.

Réglez la plaque du guide-bouton du pied pour boutonnières « A » à la longueur voulue. (La distance entre les repères de la règle du pied-de-biche correspond à 5 mm (3/16" / pouce).)

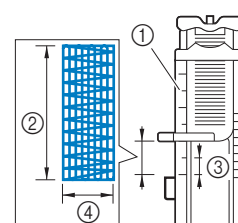

- ① Échelle du pied-de-biche
- ② Longueur de reprisage
- ③ 5 mm (3/16" / pouce)
- ④ 7 mm (1/4" / pouce)

- Vous pouvez coudre un point d'arrêt d'une longueur maximale de 28 mm (1-1/8" / pouces).

→ Une fois le travail de couture terminé, la machine coud automatiquement des points de renfort, puis s'arrête.

2 Fixez le pied pour boutonnières « A ».

Faites passer le fil supérieur sous le pied-de-biche, par l'orifice du pied-de-biche, avant de fixer le pied pour boutonnières « A ».

3 Sélectionnez un point.

| | | |
|-------|------|------|
| N° | 4-11 | 4-12 |
| Point | | |

- Pour de plus amples détails, reportez-vous à la section « Tableau de points » à la page 45.

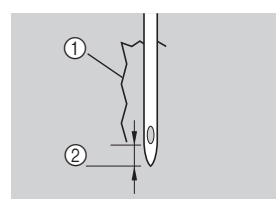
4 Placez le tissu pour que l'aiguille se trouve à 2 mm (1/16" / pouce) devant la zone de reprisage, puis abaissez le pied-de-biche.

- ① Déchirure
- ② 2 mm (1/16" / pouce)

- 5 Abaissez au maximum le levier boutonnières.
- 6 Tenez délicatement l'extrémité du fil supérieur de la main gauche et commencez à coudre.

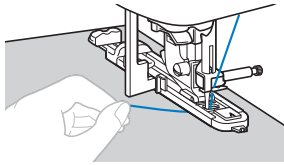

- 7 Lorsque la couture est terminée, relevez le levier du pied-de-biche, retirez le tissu, puis coupez les fils.
- 8 Remplacez le levier boutonnières dans sa position d'origine.

■ Couture d'œillet

Vous pouvez coudre des œillets comme ceux se trouvant sur les ceintures.

- 1 Fixez le pied pour monogrammes « N ».

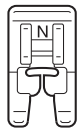

- 2 Sélectionnez un point.

| | |
|-------|------|
| N° | 4-15 |
| Point | |

- Pour de plus amples détails, reportez-vous à la section « Tableau de points » à la page 45.

- 3 Réglez la largeur ou la longueur du point pour sélectionner la taille d'œillet voulue.

- Pour plus de détails, reportez-vous aux sections « Réglage de la largeur du point » à la page 38 et « Réglage de la longueur de point » à la page 38.

- 4 Abaissez l'aiguille sur le tissu au début de la couture, puis faites de même avec le levier du pied-de-biche.

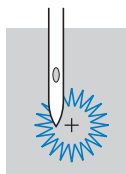

- 5 Commencez à coudre.

→ Une fois le travail de couture terminé, la machine coud automatiquement des points de renfort, puis s'arrête.

- 6 Après avoir retiré le tissu, utilisez le perce-œillet pour percer un trou au centre de l'œillet.

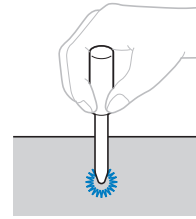

- Lorsque vous utilisez le perce-œillet, placez un papier épais ou une autre feuille de protection sous le tissu avant de percer le trou.

■ Points fagot

On utilise les « points fagot » pour l'assemblage de tissus avec une couture ouverte. Utilisez ce point pour coudre des chemisiers et des vêtements d'enfants. Ce point est plus décoratif lorsque vous utilisez du fil épais.

- 1 Pliez les deux pièces de tissu le long de leur couture à l'aide d'un fer à repasser.

- 2 Faufilez les deux pièces de tissu, séparées d'environ 4 mm (3/16" / pouce), sur du papier fin ou sur une feuille de renfort de broderie soluble.

Tracez une ligne au milieu du papier fin ou du renfort de broderie soluble : la couture sera plus facile.

- ① Papier fin ou renfort de broderie soluble
- ② Point faufilage
- ③ 4 mm (3/16" / pouce)

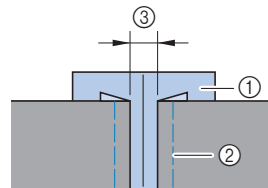

- 3 Fixez le pied zigzag « J ».

- 4 Sélectionnez un point.

| | | |
|-------|------|------|
| N° | 2-11 | 2-12 |
| Point | | |

- Pour de plus amples détails, reportez-vous à la section « Tableau de points » à la page 45.

- 5 Définissez la largeur du point sur 7,0 mm (1/4" / pouce).

- 6 Cousez, le centre du pied-de-biche aligné le long du centre des deux pièces de tissu.

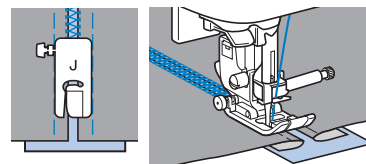

- 7 Une fois la couture terminée, retirez le papier.

■ Points feston

Le motif de points répétitif en forme de vagues, ressemblant à des coquillages, s'appelle « point feston ». Utilisez ce point sur les cols de chemisiers et pour décorer les bords des ouvrages.

1 Fixez le pied pour monogrammes « N ».

2 Sélectionnez un point.

| | |
|-------|------|
| N° | 2-05 |
| Point | |

- Pour de plus amples détails, reportez-vous à la section « Tableau de points » à la page 45.

3 Cousez le long du bord du tissu en veillant à ne pas coudre directement sur le bord du tissu.

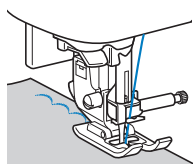

4 Coupez le long des points.

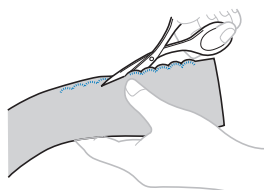

- Veillez à ne pas couper les points.

■ Point smock

On appelle « point smock » le point décoratif créé en cousant ou en brodant sur des fronces. Il permet de décorer le devant des chemisiers ou les revers de manches.

Le point smock confère au tissu texture et élasticité.

1 Fixez le pied zigzag « J ».

2 Sélectionnez le point droit, puis réglez sa longueur sur 4,0 mm (3/16" / pouce) et relâchez la tension du fil.

3 Cousez des points parallèles à intervalles de 1 cm (3/8" / pouce) et tirez sur les fils de la canette pour former des fronces.

Repassez les fronces pour les aplanir.

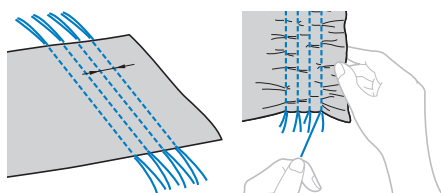

4 Sélectionnez un point.

| | | | |
|-------|------|------|------|
| N° | 2-10 | 2-11 | 2-12 |
| Point | | | |

- Pour de plus amples détails, reportez-vous à la section « Tableau de points » à la page 45.

5 Cousez entre les points droits et tirez les fils des points droits.

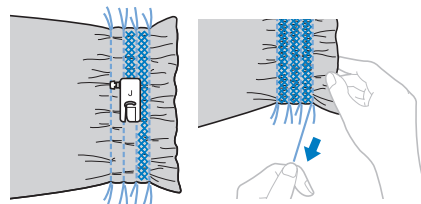

■ Points bordure repliée

Les fronces qui ressemblent à des coquillages sont appelées « bordures repliées ». Elles servent à décorer les bords, le devant de chemisiers ou les revers de manches en tissu fin.

1 Tracez des lignes espacées de manière égale le long du biais, puis pliez le tissu le long des lignes.

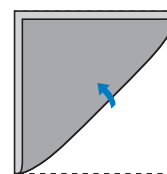

2 Fixez le pied zigzag « J ».

3 Sélectionnez un point, puis augmentez la tension du fil.

| | |
|-------|------|
| N° | 2-04 |
| Point | |

- Pour de plus amples détails, reportez-vous à la section « Tableau de points » à la page 45.

4 Cousez tout en vous assurant que l'aiguille tombe légèrement au bord du tissu.

Un pli à la fois, continuez à plier le tissu le long de la ligne, puis cousez.

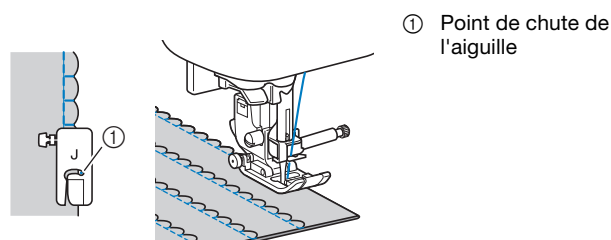



5 Une fois la couture terminée, retirez le tissu. Dépliez le tissu et repassez les bordures d'un seul côté.

■ Points d'assemblage

Vous pouvez coudre des points d'assemblage décoratifs sur le rabat de tissus assemblés. Ce point est utilisé lorsque vous réalisez un piqué fantaisie.

- 1 Fixez le pied zigzag « J ».
- 2 Cousez ensemble l'endroit des deux pièces de tissu, puis ouvrez les rabats.
- 3 Sélectionnez un point.

| N° | 2-07 | 2-08 | 2-09 |
|-------|---|---|---|
| Point |  |  |  |





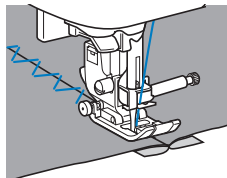



- Pour de plus amples détails, reportez-vous à la section « Tableau de points » à la page 45.

- 4 Retournez le tissu pour que l'endroit soit orienté vers le haut, puis cousez à la jonction, le centre du pied-de-biche aligné sur celle-ci.



■ Couture multidirectionnelle (point droit et point zigzag)

Utilisez ces motifs de points pour fixer des écussons ou des emblèmes sur des jambes de pantalon, des manches de chemise, etc.

| | | | | |
|-------|---|---|---|---|
| N° | 5-01 | 5-02 | 5-03 | 5-04 |
| Point |  |  |  |  |
| N° | 5-05 | 5-06 | 5-07 | 5-08 |
| Point |  |  |  |  |

- Pour plus de détails, reportez-vous à la section « Tableau de points » à la page 45.

Insérez la pièce de tissu tubulaire sur le bras libre, puis cousez dans l'ordre indiqué sur l'illustration.

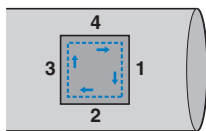

- 1 Enlevez le plateau et compartiment d'accessoires.
- 2 Fixez le pied pour monogrammes « N ».

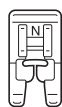

- 3 Sélectionnez le point .

- 4 Abaissez l'aiguille sur le tissu au début de la couture, puis commencez à coudre.

Abaissez l'aiguille dans le coin supérieur droit.

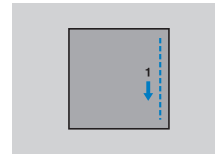

→ Le tissu est alimenté vers l'arrière de la machine, comme d'habitude.

- 5 Une fois que vous avez cousu jusqu'au coin, arrêtez la machine, puis sélectionnez le point .

- 6 Commencez à coudre.

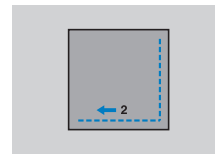

→ Le tissu est alimenté vers la droite.

- 7 Une fois que vous avez cousu jusqu'au coin, arrêtez la machine, puis sélectionnez le point .

- 8 Commencez à coudre.

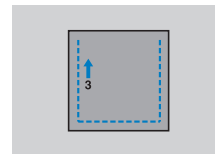

→ Le tissu est alimenté vers l'avant.

- 9 Une fois que vous avez cousu jusqu'au coin, arrêtez la machine, puis sélectionnez le point .

- 10 Commencez à coudre.

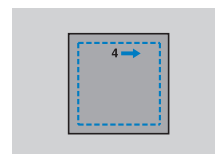

→ Le tissu est alimenté vers la gauche.

- 11 Une fois que vous avez cousu jusqu'au coin, arrêtez la machine, puis sélectionnez le point  de nouveau.

- 12 Après avoir cousu 3 à 5 points au début de la couture, arrêtez la machine.

Mémo

- Le sens d'alimentation du tissu diffère selon le point sélectionné. Veillez à guider le tissu pendant que la machine coud.

■ Utilisation de l'aiguille jumelée

Avec l'aiguille jumelée, vous pouvez coudre deux lignes parallèles du même point avec deux fils différents. La grosseur et la qualité des deux fils supérieurs doivent être identiques.

⚠ ATTENTION

- Utilisez uniquement l'aiguille jumelée (aiguille 2/11) et n'utilisez jamais l'enfileur d'aiguille avec l'aiguille jumelée. Sinon, l'aiguille pourrait se casser ou la machine pourrait s'endommager.

- 1 Appuyez sur  et installez l'aiguille jumelée.

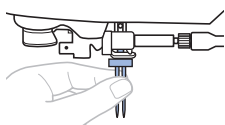

- Pour plus de détails sur l'installation d'une aiguille, reportez-vous à la section « Remplacement de l'aiguille » à la page 28.

- 2 Faites passer le premier fil supérieur par derrière le guide-fil de la barre de l'aiguille.

- Pour plus de détails, reportez-vous aux étapes 1 à 9 de la section « Enfilage du fil supérieur » à la page 24.

- 3 Enfilez manuellement le premier fil supérieur dans l'aiguille de gauche.

Introduisez le fil dans le chas de l'aiguille, par l'avant.

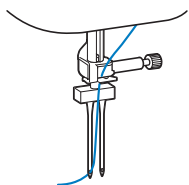

- 4 Insérez le porte-bobine horizontal sur l'axe du bobineur de canette.

Insérez le porte-bobine de façon à ce qu'il soit perpendiculaire à l'axe du bobineur de canette.

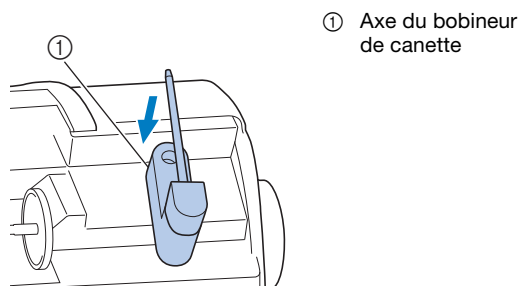

- 5 Faites basculer le porte-bobine vers la gauche pour le positionner à l'horizontale.

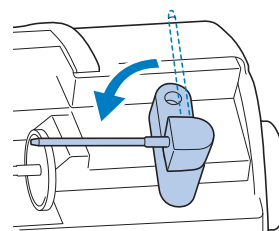

- 6 Placez la bobine de fil supérieur pour l'aiguille à droite sur le porte-bobine, puis fixez-la avec le couvercle de bobine.

Le fil doit se dérouler depuis l'avant, par le bas de la bobine.

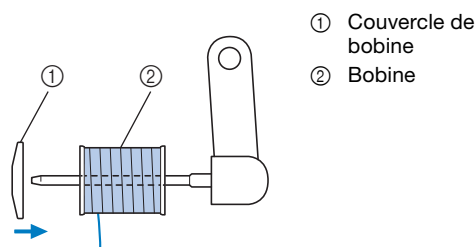

- 7 Enfilez le fil supérieur de la même manière que vous l'avez fait pour le fil supérieur du côté gauche.

- 8 Sans passer le fil dans le guide-fil de la barre de l'aiguille, enfilez manuellement l'aiguille de droite.

Insérez le fil dans le chas de l'aiguille, de l'avant vers l'arrière.

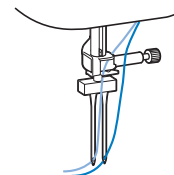

- 9 Fixez le pied zigzag « J ».

- Pour plus de détails sur le changement du pied-de-biche, reportez-vous à la section « Remplacement du pied-de-biche » à la page 29.

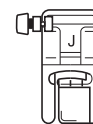

⚠ ATTENTION

- Lorsque vous utilisez l'aiguille jumelée, veillez à fixer le pied zigzag « J ». Si vous obtenez des points francés, utilisez le pied pour monogrammes « N » ou fixez un renfort de broderie.

- 10 Appuyez sur  pour déverrouiller toutes les touches.

- 11 Appuyez sur  et réglez [Aiguille jumelée] (page 1 de l'écran de réglages) sur [ON].



ATTENTION

- Lorsque vous utilisez l'aiguille jumelée, veillez à sélectionner le réglage d'aiguille jumelée, sinon l'aiguille risque de casser ou la machine de s'endommager.

- 12 Sélectionnez un point.

- Reportez-vous à la section « Tableau de points » à la page 45 pour les points qui utilisent une aiguille jumelée. Vous pouvez également coudre avec une aiguille jumelée lorsque vous sélectionnez un motif de points plumetés de 7 mm. Dans ce cas, utilisez le pied zigzag « J ».

ATTENTION

- Lorsque vous utilisez l'aiguille jumelée, veillez à sélectionner un point approprié, sinon l'aiguille risque de casser ou la machine de s'endommager.

- 13 Commencez à coudre.

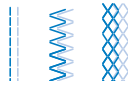

ATTENTION

- N'essayez pas de tourner le tissu lorsque l'aiguille jumelée est abaissée dans le tissu, sinon l'aiguille risque de casser ou la machine de s'endommager.

Points à l'ancienne

Lorsque vous cousez avec l'aiguille à oreilles, les trous laissés par l'aiguille sont élargis, créant un point décoratif de type dentelle. Ce point permet de décorer des ourlets et des nappes sur des tissus fins ou moyens, ainsi que sur des tissus à armure toile.

- 1 Installez l'aiguille à oreilles.



- Utilisez une aiguille à oreilles 130/705H, 100/16.
- Pour plus de détails sur l'installation d'une aiguille, reportez-vous à la section « Remplacement de l'aiguille » à la page 28.
- Vous ne pouvez pas utiliser l'enfileur avec l'aiguille à oreilles, sous peine d'endommager la machine. Faites passer manuellement le fil par le chas de l'aiguille, de l'avant vers l'arrière.

- 2 Fixez le pied pour monogrammes « N ».

- 3 Sélectionnez un point.

| | | | | |
|-------|------|------|------|------|
| N° | 3-04 | 3-06 | 3-9 | 3-10 |
| Point | | | | |
| N° | 3-12 | 3-18 | 3-20 | 3-21 |
| Point | | | | |
| N° | 3-22 | | | |
| Point | | | | |

- Pour de plus amples détails, reportez-vous à la section « Tableau de points » à la page 45.

ATTENTION

- Lorsque vous cousez avec l'aiguille à oreilles, sélectionnez une largeur de point de 6,0 mm (15/64" / pouce) maximum, sinon l'aiguille risque de se tordre ou de casser.
- Une fois la largeur de point réglée, tournez lentement le volant vers vous (dans le sens inverse des aiguilles d'une montre) et vérifiez que l'aiguille ne touche pas le pied-de-biche. Si l'aiguille touche le pied-de-biche, elle risque de se tordre ou de se casser.

- 4 Commencez à coudre.

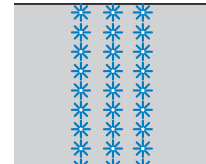

Réalisation de motifs de points en dégradé

Vous pouvez utiliser les touches   pour créer un effet de dégradé.

Les motifs de points cousus de façon à créer un effet en dégradé sont appelés motifs de points en dégradé.

Appuyez sur ces touches pour déplacer le motif de points vers la gauche ou la droite de la moitié de la largeur du motif de point.

□ Exemple :



1 Appuyez sur .

2 Sélectionnez un point.

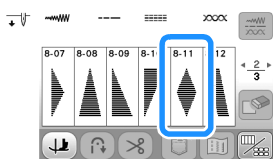



3 Appuyez sur  pour afficher l'écran de modification, puis appuyez sur .



→ Le motif de points suivant est déplacé vers la droite.



4 Appuyez sur  pour afficher l'écran précédent, puis sélectionnez à nouveau le même point.

5 Appuyez sur  pour afficher à nouveau l'écran de modification, puis appuyez sur .



→ Le motif de points suivant est déplacé vers la gauche.





6 Appuyez sur .

→ Le motif de points entré est répété.

Réglages

Il se peut que votre motif de points ne soit pas satisfaisant; tout dépend du type ou de l'épaisseur du tissu, du renfort de broderie utilisé, de la vitesse de couture, etc. Si votre couture n'est pas satisfaisante, faites quelques points d'essai dans les mêmes conditions qu'une vraie couture et modifiez le motif de points comme indiqué ci-dessous. Si le résultat n'est pas satisfaisant même après avoir procédé aux réglages adaptés au motif de points ci-dessous, effectuez les réglages pour chaque motif de points.

Mémo

- Ce réglage peut être défini sur  (1-35 Point de piquetis pour quilting (courtepointe)),  (4-15 Point à œillet), ainsi que des motifs de points des catégories suivantes.

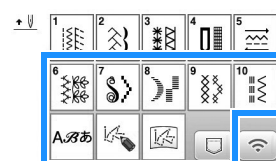

1 Appuyez sur  et sélectionnez  (6-80).

2 Fixez le pied pour monogrammes « N » et cousez le motif de points.

Remarque

- Veillez à utiliser le pied pour monogrammes « N ». Les réglages peuvent ne pas être effectués correctement avec un autre pied-de-biche.

3 Comparez le motif de points fini à l'illustration du motif correct ci-dessous.



4 Appuyez sur , puis réglez le motif de points à l'aide des écrans [Ajust.fin.verti] ou [Ajust.fin.horiz]. (Page 1 de l'écran de réglages)



Si le motif de points est tassé :

Appuyez sur  dans l'écran [Ajust.fin.verti].

→ La valeur affichée augmente à chaque pression de la touche et le motif de points s'allonge.



□ **Si le motif de points présente des espaces :**

Appuyez sur  dans l'écran [Ajust.fin.verti].

→ La valeur affichée diminue à chaque pression de la touche et le motif de points est réduit.

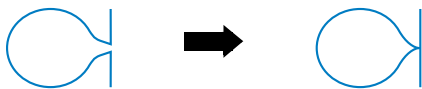

□ **Si le motif de points penche vers la gauche :**

Appuyez sur  dans l'écran [Ajust.fin.horiz].

→ La valeur affichée augmente à chaque pression de la touche et le motif de points glisse vers la droite.

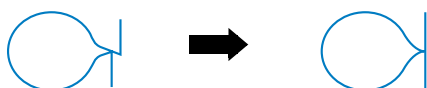

□ **Si le motif de points penche vers la droite :**

Appuyez sur  dans l'écran [Ajust.fin.horiz].

→ La valeur affichée diminue à chaque pression de la touche et le motif de points glisse vers la gauche.



5 **Cousez de nouveau votre motif de points.**

- Si le motif de points n'est toujours pas satisfaisant, effectuez de nouveaux réglages. Ajustez jusqu'à ce que vous soyez satisfait du motif de points.

6 Appuyez sur  pour revenir à l'écran initial.

Utilisation de la fonction de mémoire

■ Précautions relatives aux données de points

□ **Types de données de points disponibles**

Vous pouvez utiliser les fichiers de données de points « .pmv », « .pmx » et « .pmu » enregistrés dans la mémoire de points décoratifs/de caractères avec cette machine. Il est possible de récupérer les fichiers de données de points « .pmu » ou « .pmx ». Cependant, lorsque vous utilisez la machine pour mémoriser le fichier, il est enregistré au format de fichier de données de points « .pmv ». L'utilisation de données autres que celles créées à l'aide de cette machine, ou la machine créant des fichiers de données « .pmv », « .pmx » ou « .pmu », risque d'entraîner un dysfonctionnement de la machine.

□ **Lecteur flash USB**

Certains lecteurs flash USB disponibles sur le marché risquent de ne pas être pris en charge par cette machine. Consultez notre site Web « <http://s.brother/cpham/> » pour plus de détails.

□ **Précautions d'utilisation de l'ordinateur pour mémoriser des données**

- Pour le nom du fichier/dossier, nous vous recommandons d'utiliser les 26 lettres de l'alphabet (majuscule et minuscule), les chiffres de 0 à 9 et les symboles « - » et « _ ».

Enregistrement des motifs de points

Vous pouvez enregistrer des motifs de points que vous avez personnalisés dans la mémoire de la machine ou sur un lecteur flash USB.

Remarque

- Ne mettez pas la machine hors tension tant que l'écran [Enregistrement...] est affiché. Vous perdriez le motif de points en cours d'enregistrement.

1 Appuyez sur .

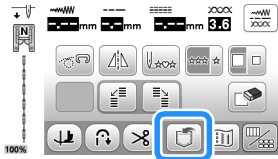

2 Lorsque vous enregistrez le motif de points sur un lecteur flash USB, insérez ce dernier dans le port USB de la machine.

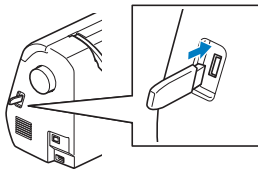

3 Appuyez sur la destination de votre choix pour lancer l'enregistrement.

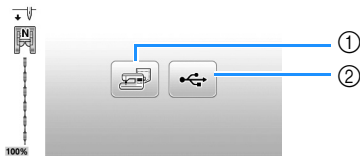

- ① Enregistrement dans la mémoire de la machine.
- ② Enregistrement sur le lecteur flash USB.
Le motif de points est enregistré dans un dossier « bPocket ».

Récupération des motifs de points

Récupérez les motifs de points enregistrés dans la mémoire de la machine ou sur un lecteur flash USB.

1 Lorsque vous récupérez des motifs de points à partir d'un lecteur flash USB, insérez celui-ci dans le port USB de la machine.

2 Appuyez sur .

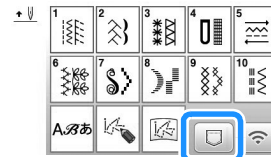

3 Appuyez sur la destination souhaitée.



- ① Récupérer à partir de la mémoire de la machine.
- ② Récupérer à partir d'un lecteur flash USB.

Mémo

- Si le motif de points à récupérer se trouve dans un dossier du lecteur flash USB, appuyez sur la touche correspondant à ce dossier. Appuyez sur  pour revenir à l'écran précédent.

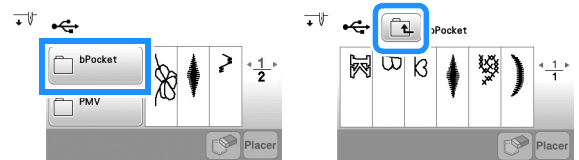

- Il n'est pas possible de créer des dossiers sur le lecteur flash USB avec la machine.

4 Sélectionnez le motif de points de votre choix, puis appuyez sur .

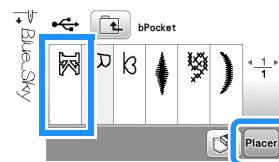

Mémo

- Lorsque vous appuyez sur , le motif de points sélectionné est définitivement supprimé.

MY CUSTOM STITCH (MON POINT PERSONNALISÉ)

■ Conception d'un point

La fonction MY CUSTOM STITCH (MON POINT PERSONNALISÉ) vous permet d'enregistrer des points que vous avez créés vous-même. Vous pouvez également coudre des motifs combinant des créations MY CUSTOM STITCH (MON POINT PERSONNALISÉ) et des caractères intégrés (page 31).

📖 Mémo

- Les points que vous créez avec la fonction MY CUSTOM STITCH (MON POINT PERSONNALISÉ) ne peuvent pas dépasser une largeur de 7 mm (env. 9/32" / pouce) et une longueur de 37 mm (env. 1-1/3" / pouce).

- 1 **Dessinez le motif de point sur la feuille quadrillée. Placez des points aux intersections du motif de points et de la grille, et reliez tous ces points par un trait.**

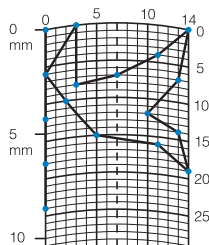

📖 Mémo

- Simplifiez le dessin pour qu'il puisse être cousu sous la forme d'une ligne continue. Pour obtenir un point plus attrayant, terminez le dessin par des traits croisés.



Si le dessin doit être répété et relié à d'autres, son point de départ et son point final doivent se trouver à la même hauteur.

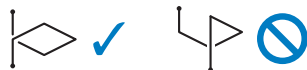

- 2 **Définissez les coordonnées x et y de chaque repère marqué.**

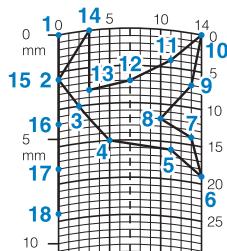

■ Écran MY CUSTOM STITCH (MON POINT PERSONNALISÉ)

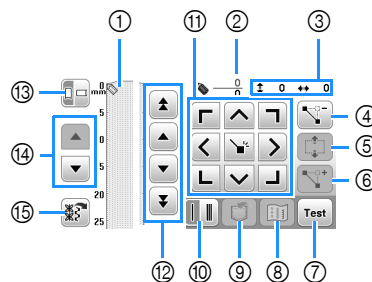





- ① Cette zone affiche le point en cours de création.
- ② Affiche le nombre de repères actuellement définis sur le nombre total de repères dans le point.
- ③ Affiche la coordonnée y de sur la coordonnée x de .

| N° | Affichage | | Description | Page |
|----|---|--|---|------|
| | Nom de la touche | | | |
| ④ | | | Appuyez sur cette touche pour effacer un repère sélectionné. | - |
| | Touche d'effacement de repère | | | |
| ⑤ | | | Appuyez sur cette touche pour regrouper des repères et les déplacer en bloc. | 77 |
| | Touche de déplacement de bloc | | | |
| ⑥ | | | Appuyez sur cette touche pour insérer de nouveaux repères sur le motif de point. | 77 |
| | Touche d'insertion | | | |
| ⑦ | | | Appuyez sur cette touche pour effectuer un test de couture du point. | - |
| | Touche de test | | | |
| ⑧ | | | Appuyez sur cette touche pour afficher une image du point. | - |
| | Touche d'image | | | |
| ⑨ | | | Appuyez sur cette touche pour enregistrer le point en cours de création. | 77 |
| | Touche de mémoire MY CUSTOM STITCH (MON POINT PERSONNALISÉ) | | | |
| ⑩ | | | Appuyez sur cette touche pour sélectionner le nombre de points (un ou trois) à coudre entre deux repères. | 77 |
| | Touche de points uniques/triples | | | |
| ⑪ | | | Ces touches permettent de déplacer sur la zone d'affichage. Appuyez sur la touche de réglage au centre pour définir un point sur un motif. | 77 |
| | Touches fléchées et touche de réglage | | | |
| ⑫ | | | Utilisez ces touches pour déplacer d'un repère à un autre sur le point ou vers le premier ou le dernier repère entré sur le point. | 77 |
| | Touche de repère à repère | | | |
| ⑬ | | | Appuyez sur cette touche pour modifier le sens de la feuille quadrillée. | - |
| | Touche de sens de la grille | | | |
| ⑭ | | | Appuyez sur cette touche pour faire défiler la feuille quadrillée. | - |
| | Touche de défilement de page | | | |
| ⑮ | | | Appuyez sur cette touche pour afficher les exemples de motifs de points intégrés qui peuvent être modifiés. | - |
| | Touche de récupération d'un exemple de motif de points | | | |

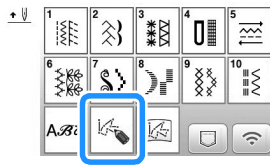

■ Saisie de repères

- 1 Appuyez sur .

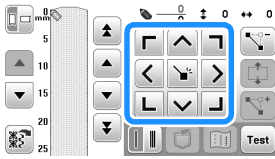

- 2 Utilisez  pour déplacer  vers les coordonnées du premier repère de la feuille quadrillée. Appuyez sur  pour ajouter le repère indiqué par .



- 3 Sélectionnez si vous allez coudre un point unique ou un triple point entre les deux premiers repères.
- Pour coudre des triples points, appuyez sur la touche  pour qu'elle affiche .

- 4 Répétez les étapes ci-dessus pour chaque repère dessiné sur la feuille quadrillée jusqu'à ce que le motif de points soit dessiné à l'écran sous la forme d'un trait continu.

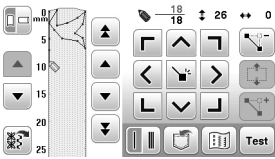

- 5 Une fois les données de point entrées, appuyez sur  pour enregistrer le motif de points.

■ Déplacement d'un repère

- 1 Appuyez sur  ou  pour déplacer  vers le repère à déplacer.

- 2 Utilisez  pour déplacer le repère.

- 3 Appuyez sur  pour déterminer la position.

■ Déplacement d'une partie ou de l'ensemble du motif

- 1 Appuyez sur  ou  pour déplacer  vers le premier repère de la partie à déplacer.

- 2 Appuyez sur .

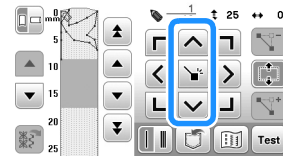

→ Le repère sélectionné et tous les repères entrés à sa suite sont sélectionnés.

- 3 Appuyez sur  ou  pour déplacer la section, puis appuyez sur .



→ La partie est déplacée.

■ Insertion de nouveaux repères

- 1 Appuyez sur  ou  pour déplacer  vers un endroit du dessin où vous souhaitez ajouter un nouveau repère.

- 2 Appuyez sur  pour insérer un nouveau repère.

- 3 Utilisez  pour déplacer le repère.

- 4 Appuyez sur  pour insérer le repère.

■ Récupération des motifs de points enregistrés

- 1 Appuyez sur  pour sélectionner l'emplacement du motif de points à récupérer.

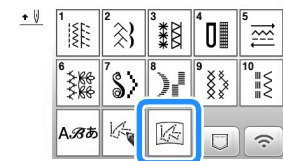

- 2 Sélectionnez le motif de points.

- 3 Appuyez sur  pour récupérer le motif de points.

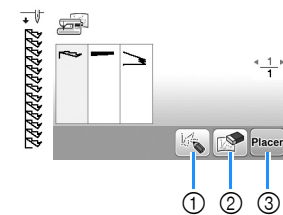

- 1 Modifiez le motif de points.
- 2 Supprimez le motif de points.
- 3 Récupérez le motif de points.

Chapitre 4 BRODERIE

Préparation à la broderie

Respectez les étapes suivantes pour préparer la machine pour la broderie.

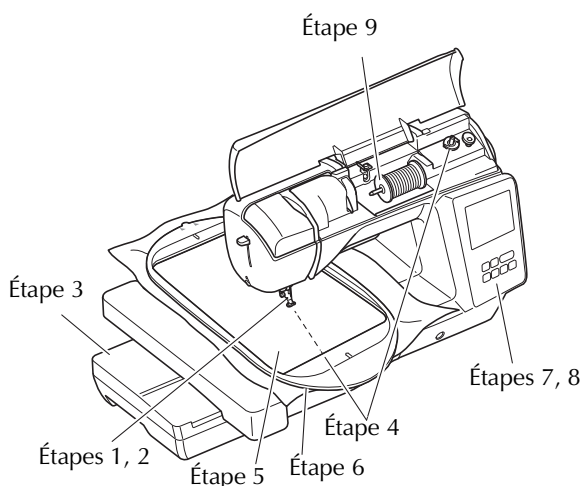

| Étape n° | Objectif | Action | Page |
|----------|-----------------------------------|---|------|
| 1 | Fixation du pied-de-biche | Fixez le pied de broderie « U ». | 79 |
| 2 | Vérification de l'aiguille | Utilisez l'aiguille pour la broderie. | 28 |
| 3 | Fixation de l'unité de broderie | Fixez l'unité de broderie. | 80 |
| 4 | Installation du fil de la canette | Bobinez la canette de fil à broder et installez-la. | 20 |
| 5 | Préparation du tissu | Fixez un renfort de broderie sur le tissu et placez-le dans le cadre de broderie. | 82 |
| 6 | Fixation du cadre de broderie | Fixez le cadre de broderie sur l'unité de broderie. | 84 |
| 7 | Sélection de motif | Sélectionnez un motif de broderie. | 85 |
| 8 | Vérification de la disposition | Vérifiez et réglez la taille et la position de la broderie. | 88 |
| 9 | Installation du fil à broder | Placez le fil à broder en fonction du motif. | 89 |

Fixation du pied de broderie

⚠ ATTENTION

- Pour vos travaux de broderie, veillez à utiliser le pied de broderie. Si vous n'utilisez pas le pied-de-biche approprié, l'aiguille risque de le heurter et donc de se tordre ou de casser, et de vous blesser.

- 1 Appuyez sur (Touche Position de l'aiguille) pour relever l'aiguille.
- 2 Appuyez sur .
 - Quand le message [Souhaitez-vous abaisser le pied-de-biche automatiquement ?] apparaît sur l'écran à cristaux liquides, appuyez sur pour continuer. → L'écran change, et toutes les touches de commande et de fonctionnement sont verrouillées (sauf).
- 3 Retirez le pied-de-biche et son support.
 - Pour de plus amples détails, reportez-vous à la section « Remplacement du pied-de-biche » à la page 29.

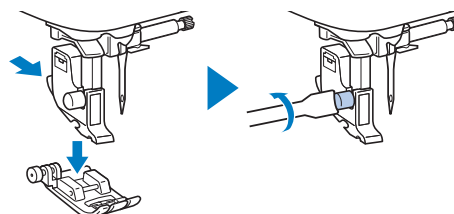

- 4 Fixez le pied de broderie « U » de sorte que la vis du support du pied-de-biche rentre dans l'encoche dans le pied.

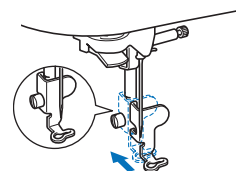

- Veillez à ce que le pied de broderie « U » soit vertical quand il est installé.

- 5 Maintenez le pied de broderie en place avec votre main droite, puis serrez fermement la vis du support du pied-de-biche à l'aide du tournevis fourni.

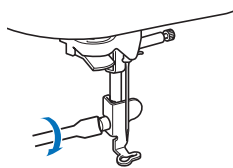

⚠ ATTENTION

- Utilisez le tournevis fourni pour serrer fermement la vis du pied de broderie. Si la vis n'est pas suffisamment serrée, l'aiguille risque de toucher le pied-de-biche et de vous blesser.

- 6 Appuyez sur  pour déverrouiller toutes les touches.

Fixation de l'unité de broderie

⚠ ATTENTION

- Avant de fixer l'unité de broderie, veillez à mettre la machine hors tension. Sinon, vous risquez de vous blesser si vous appuyez malencontreusement sur l'une des touches de commande et que la machine commence à broder.
- Ne déplacez pas la machine lorsque l'unité de broderie est installée. L'unité de broderie risquerait de tomber et de provoquer des blessures.
- Éloignez vos mains et autres objets du chariot et du cadre de broderie lorsqu'ils sont en mouvement. Sinon, vous risquez de vous blesser.

- 1 Mettez la machine hors tension.
- 2 Tirez le plateau et compartiment d'accessoires vers la gauche pour le retirer.

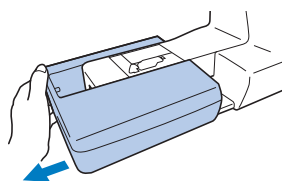

- 3 Faites glisser le taquet sur le capot du port de connexion dans le sens de la flèche pour ouvrir le capot.

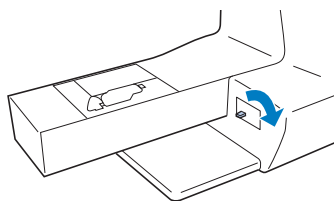

💡 Remarque

- Veillez à fermer le capot du port de connexion lorsque l'unité de broderie n'est pas en cours d'utilisation.

- 4 Insérez le connecteur de l'unité de broderie dans le port de connexion, puis poussez doucement sur l'unité de broderie jusqu'à ce qu'elle soit en place.

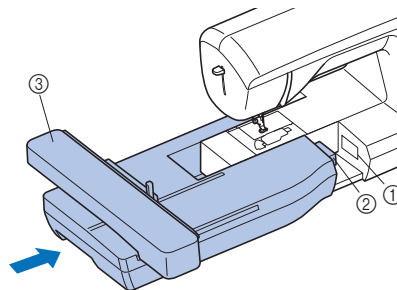

- ① Port de connexion
② Connecteur de l'unité de broderie
③ Chariot

💡 Remarque

- Vérifiez l'absence d'espace entre l'unité de broderie et la machine, sinon le motif de broderie risque de ne pas être brodé correctement. Veillez à insérer complètement le connecteur dans le port de connexion.
- Ne poussez pas sur le chariot lors de la fixation de l'unité de broderie sur la machine, car vous pourriez endommager l'unité de broderie.
- Ne touchez pas le connecteur dans l'emplacement du connecteur de l'unité de broderie. Vous pourriez l'endommager et provoquer des dysfonctionnements.
- Ne soulevez pas le chariot de broderie et ne forcez pas son déplacement. Sinon, la machine risque de ne plus fonctionner correctement.

- 5 Mettez la machine sous tension.
→ Un message apparaît à l'écran.

💡 Remarque

- Si [Écran d'ouverture] est défini sur [ON] dans l'écran de réglages, appuyez sur l'écran pour afficher le message suivant.

- 6 Veillez à éloigner vos mains et tout objet de l'unité de broderie et appuyez sur .

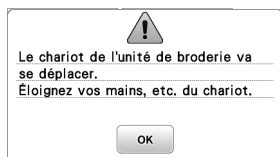

- Le chariot se remet dans sa position initiale.
- L'écran de sélection du type de motif de broderie s'affiche.

Mémo

- Vous ne pouvez pas sélectionner les points utilitaires lorsque l'unité de broderie est fixée.

■ Retrait de l'unité de broderie

Assurez-vous que la machine est bien arrêtée et suivez les instructions ci-dessous.

1 Retirez le cadre de broderie.

- Pour plus de détails sur le retrait du cadre de broderie, reportez-vous à la section « Retrait du cadre de broderie » à la page 85.

2 Appuyez sur , puis sur .



- Le chariot de broderie se met en position de stockage.

3 Mettez la machine hors tension.

ATTENTION

- Mettez toujours la machine hors tension avant de retirer l'unité de broderie. Si vous la retirez lorsque la machine est sous tension, celle-ci risque de ne plus fonctionner correctement.

4 Maintenez le bouton de dégagement situé en bas à gauche de l'unité de broderie, et tirez-la lentement vers la gauche.

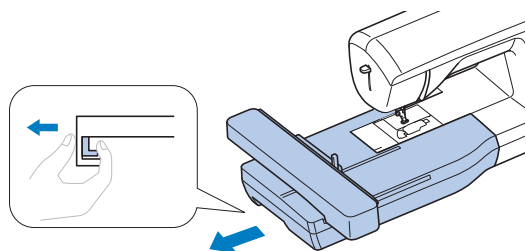

Broder des finitions parfaites

Pour coudre de belles broderies, plusieurs facteurs entrent en jeu. L'utilisation du renfort de broderie approprié (page 82) et la mise en place du tissu dans le cadre (page 82) sont deux points importants mentionnés précédemment. Un autre élément important est le choix de l'aiguille et du fil adéquats. Reportez-vous aux explications sur les fils ci-dessous.

■ Fil

| | |
|--------------------------|--|
| Fil supérieur | Utilisez le fil à broder prévu pour cette machine. Les autres fils à broder peuvent ne pas fournir des résultats optimaux. |
| Fil de la canette | Utilisez le fil de canette à broder n° 60 fourni ou le fil de canette à broder n° 60 recommandé. |

■ Boîtier de la canette

Deux types de boîtiers de la canette sont fournis avec cette machine. Lorsque vous brodez, utilisez le boîtier de la canette adapté au fil de la canette qui sera utilisé. Reportez-vous aux explications sur les types de boîtiers de la canette ci-dessous.

Boîtier de la canette standard (recommandé pour la couture et la broderie, avec du fil de la canette n° 60 fourni)

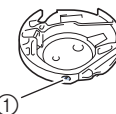

- ① Boîtier de la canette standard (repère vert sur la vis)

Le boîtier de la canette standard installé en usine dans la machine possède un repère vert sur la vis de réglage de la tension. Nous vous recommandons d'utiliser le fil de canette à broder fourni avec ce boîtier de la canette. Ne réglez pas la vis de tension de ce boîtier de la canette à l'aide de la vis au repère vert.

Boîtier de la canette alternatif (pour canettes préremplies ou autres fils de la canette à broder)

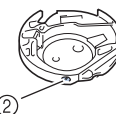

- ② Boîtier de la canette alternatif (aucune couleur sur la vis)

Le boîtier de la canette alternatif, sans couleur sur la vis de réglage de la tension, est réglé sur une tension plus élevée pour la broderie avec des fils de la canette de différents poids et une variété de techniques de broderie. Ce boîtier de la canette est reconnaissable à son repère de couleur sombre situé à l'intérieur de la cavité de la canette. Il est possible de régler la vis de tension de ce boîtier si nécessaire. Pour plus de détails sur le réglage de la tension du fil, reportez-vous à la section « Réglage de la tension du fil » à la page 91.

- Reportez-vous à la section « Nettoyage de la coursière » à la page 103 pour savoir comment retirer le boîtier de la canette.

⚠ ATTENTION

- Lorsque vous brodez sur de grands vêtements (surtout sur des vestes et sur d'autres types de tissus lourds), ne laissez pas le tissu pendre du bord de la table. Sinon, l'unité de broderie ne peut se déplacer librement, et le cadre de broderie risque de toucher l'aiguille, tordant ou cassant l'aiguille, et vous exposant à des risques de blessures. Positionnez le tissu de façon à ce qu'il ne pende pas de la table, ou tenez-le pour l'empêcher de traîner.

💡 Remarque



- Ne laissez pas d'objets dans la zone de mouvement du cadre de broderie. Le cadre risquerait de les heurter et la finition du motif de broderie serait médiocre.
- Lorsque vous brodez sur de grands vêtements (surtout sur des vestes et sur d'autres types de tissus lourds), ne laissez pas le tissu pendre du bord de la table. Sinon, l'unité de broderie ne pourra pas se déplacer librement et le motif risquerait d'être différent du résultat espéré.

Mise en place du tissu dans le cadre de broderie

⚠ ATTENTION

- Utilisez des tissus dont l'épaisseur est inférieure à 2 mm (1/16" / pouce). L'utilisation de tissus plus épais que 2 mm (1/16" / pouce) risque de casser l'aiguille.
- Lorsque vous brodez sur des tissus élastiques, légers, à grosse trame ou sur des tissus susceptibles de provoquer un rétrécissement des motifs, utilisez toujours un renfort de broderie. Sinon, l'aiguille risque de casser et de vous blesser.

💡 Remarque

- Appuyez sur . Dans [Hauteur du pied de broderie], utilisez  et  sur l'écran de réglages. Réglez la hauteur du pied-de-biche pour les tissus épais ou gonflants.

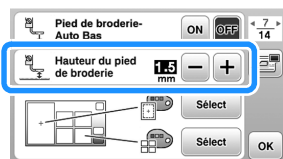

- Pour augmenter l'espace entre le pied-de-biche et la plaque à aiguille, réglez la hauteur du pied de broderie sur un chiffre plus grand, la plupart des broderies utilisent le réglage de 1,5 mm.

■ Application d'un renfort thermocollant (support) sur le tissu

Pour obtenir de meilleurs résultats lors de la création de travaux de broderie, utilisez toujours un renfort de broderie.

1 Repassez le renfort de broderie sur l'envers du tissu.

- Utilisez un morceau de renfort de broderie plus grand que le cadre de broderie.

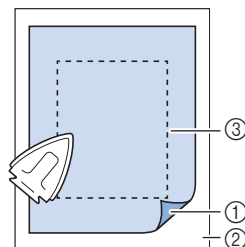

- ① Côté thermofusible du renfort
- ② Tissu (envers)
- ③ Taille du cadre de broderie

📖 Mémo

- Lorsque vous brodez sur de petits morceaux de tissu impossibles à tendre sur un cadre de broderie, utilisez un renfort de broderie. Repassez légèrement le tissu sur le renfort de broderie, puis placez-le dans le cadre de broderie. Si vous ne pouvez pas le repasser, fixez-le à l'aide d'un point faufilage. Une fois la broderie terminée, retirez délicatement le renfort de broderie.

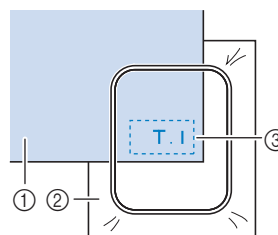

- ① Tissu
- ② Renfort
- ③ Point faufilage

- Lorsque vous brodez sur des tissus fins, tels que l'organdi ou la batiste, ou sur des tissus duvetés, tels que les serviettes en tissu éponge ou le velours, utilisez un renfort de broderie soluble (vendu séparément) pour des résultats optimaux. Une fois le renfort de broderie soluble dissout dans l'eau, la finition de votre ouvrage sera parfaite.
- Si vous brodez sur une serviette en tissu éponge épais, nous vous recommandons de placer un renfort de broderie soluble sur l'endroit de la serviette. Cela permettra d'aplatir les boucles de la serviette et vous obtiendrez une broderie de meilleure qualité.
- Lorsque vous utilisez des tissus qui ne peuvent pas être repassés (tels que les serviettes en tissu éponge ou les tissus avec des boucles qui s'élargissent lors du repassage) ou à des endroits difficiles à repasser, placez le renfort de broderie sous le tissu sans le fixer, placez ensuite le tissu et le renfort dans le cadre de broderie, ou demandez à votre revendeur Brother agréé de vous conseiller sur le renfort à utiliser.

■ Mise en place du tissu

⚠ ATTENTION

- Si vous utilisez un cadre trop petit, le pied-de-biche risque de heurter le cadre pendant la broderie et vous pourriez vous blesser ou endommager la machine.

💡 Remarque

- Si le tissu n'est pas bien maintenu dans le cadre de broderie, le motif de broderie sera mal brodé. Placez le tissu sur une surface plane et tendez-le délicatement dans le cadre en prenant bien soin de ne pas le déformer.

- 1 Soulevez et desserrez la vis de réglage du cadre et enlevez le cadre intérieur.

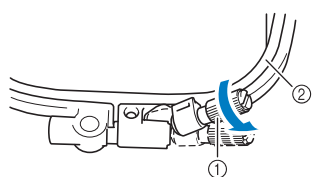

- ① Vis de réglage du cadre
- ② Cadre intérieur

- 2 Posez le tissu avec l'endroit vers le haut au-dessus du cadre extérieur.

Réinsérez le cadre intérieur en vous assurant de bien aligner le repère \triangle du cadre intérieur sur le repère ∇ du cadre extérieur.

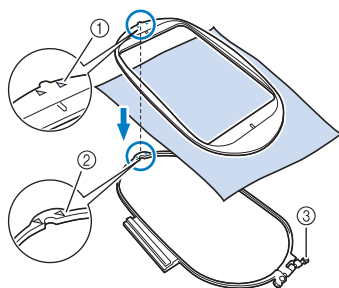

- ① Cadre intérieur \triangle
- ② Cadre extérieur ∇
- ③ Vis de réglage du cadre

- 3 Serrez légèrement la vis de réglage du cadre, puis enlevez le mou du tissu en tirant légèrement sur les bords et les coins. Ne desserrez pas la vis.

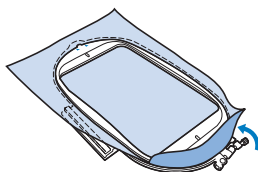

- 4 Tendez doucement le tissu, et serrez la vis de réglage du cadre pour empêcher le tissu de se détendre après l'étirement.

- Après avoir inséré le tissu, veillez à ce que le tissu soit bien tendu.

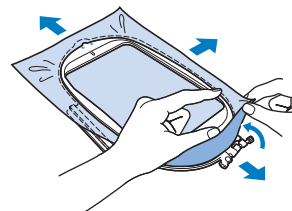

- Veillez à ce que les cadres intérieur et extérieur soient égaux avant de commencer à broder.

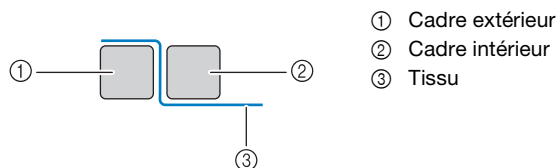

📖 Mémo

- Après avoir tendu le tissu, tapoter légèrement dessus devrait produire un son ressemblant à celui d'un tambour.
- Tendez le tissu depuis les quatre coins et les quatre bords. Tout en tendant le tissu, serrez la vis de réglage du cadre.

- 5 Remettez la vis de réglage du cadre à sa position d'origine.

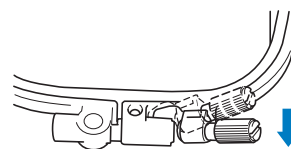

📖 Mémo

- Vous pouvez utiliser le tournevis fourni pour serrer ou desserrer la vis de réglage du cadre.

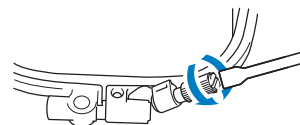

■ Utilisation du gabarit

Si vous souhaitez broder le motif à un endroit particulier, utilisez un gabarit avec le cadre.

- 1 À l'aide d'une craie, marquez la zone que vous souhaitez broder sur le tissu.

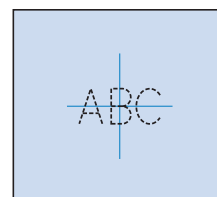

- 2 Placez le gabarit sur le cadre intérieur.
- 3 Alignez la marque du tissu sur la ligne de base du gabarit.

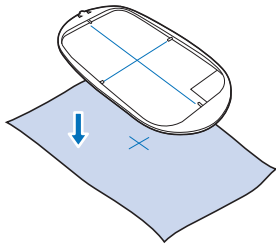

- 4 Posez le cadre intérieur avec le tissu sur le cadre extérieur et, au besoin, ajustez le tissu pour aligner les marques sur le tissu avec le gabarit.
- 5 Retirez le gabarit.

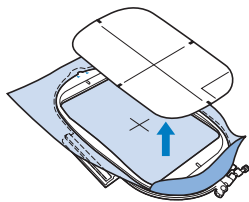

Fixation du cadre de broderie

Remarque

- Bobinez et installez la canette avant de fixer le cadre de broderie en veillant à utiliser le fil de la canette recommandé. Avant de commencer à broder, vérifiez qu'il y a suffisamment de fil dans la canette.

- 1 Appuyez sur  (Touche de levée du pied-de-biche) pour relever le pied-de-biche.
- 2 Soulevez le levier de sécurité du cadre.

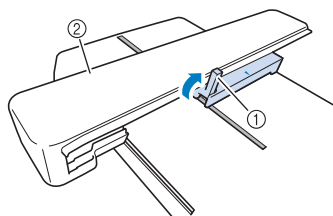

- 1 Levier de sécurité du cadre
- 2 Chariot

- 3 Alignez le guide du cadre de broderie sur le bord droit du support du cadre de broderie.

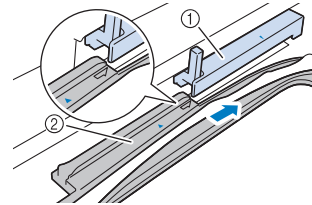

- 1 Support du cadre de broderie
- 2 Guide du cadre de broderie

- 4 Faites glisser le cadre de broderie dans le support, en veillant à aligner le repère fléché du cadre de broderie sur celui du support.

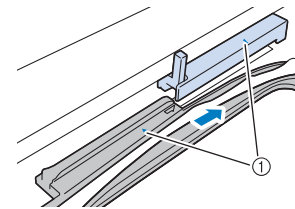

- 1 Repère fléché

- 5 Abaissez le levier de sécurité du cadre de sorte qu'il soit de niveau avec le cadre pour fixer le cadre de broderie dans le support du cadre de broderie.

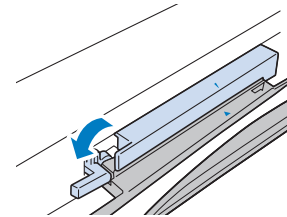

⚠ ATTENTION

- Si le levier de sécurité du cadre n'est pas abaissé, le message suivant apparaît. Vous ne pouvez pas commencer à broder tant que le levier de sécurité du cadre n'est pas abaissé.

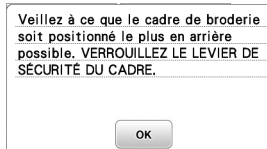

■ Retrait du cadre de broderie

1 Appuyez sur  (Touche de levée du pied-de-biche) pour relever le pied-de-biche.

2 Soulevez le levier de sécurité du cadre.

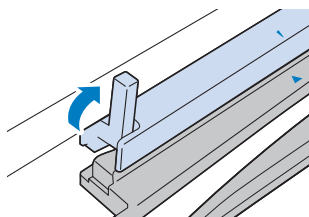

3 Tirez le cadre de broderie vers vous.

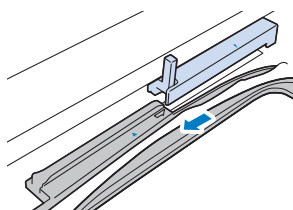

Broderie

■ Informations concernant les droits d'auteur

Les motifs enregistrés sur la machine sont destinés à un usage privé uniquement. Toute utilisation publique ou commerciale des motifs protégés par le droit d'auteur constitue une violation de la loi sur les droits d'auteur et est strictement interdite.

■ Types de motifs de broderie

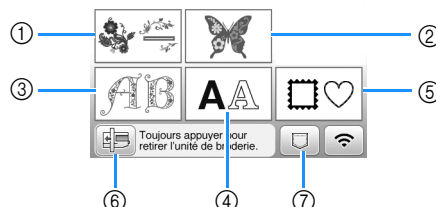

- ① Motifs de broderie
- ② Motifs « exclusifs » Brother
- ③ Motifs alphabet floral
- ④ Motifs de caractères
- ⑤ Motifs d'encadrement
- ⑥ Appuyez sur cette touche pour retirer l'unité de broderie
- ⑦ Motifs mémorisés dans la machine, motifs enregistrés sur un lecteur flash USB ou motifs transférés par le biais du réseau sans fil. (page 101)

- Consultez le « guide de motifs de broderie » pour plus d'informations sur les motifs de broderie de chaque catégorie.

Sélection d'un motif de broderie

1 Appuyez sur  sur l'écran de sélection des types de motifs, puis appuyez sur .

- Si l'écran de sélection des types de motifs n'est pas affiché, appuyez sur  pour afficher l'écran ci-dessous.

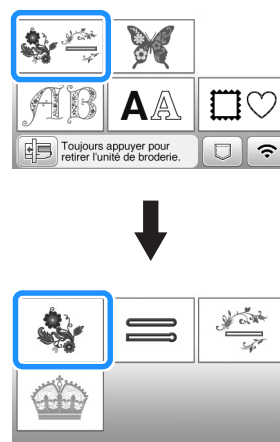

2 Appuyez sur  ou sur  pour afficher le motif de votre choix sur l'écran.

3 Sélectionnez un motif de broderie, puis appuyez sur



- Les options des cadres disponibles sont affichées sur l'écran.

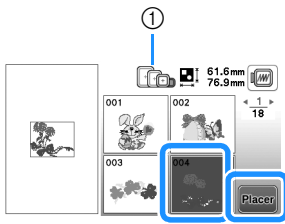

- ① Blanc : Cadre qui peut être utilisé avec le motif sélectionné
- Gris : Cadre qui ne peut pas être utilisé avec le motif sélectionné

→ L'écran de modification de motifs apparaît.

4 Appuyez sur

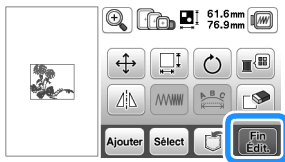

- Pour plus de détails sur l'écran de modification des motifs, reportez-vous à la section « Modification des motifs (écran de modification de motifs) » à la page 96. Vous pouvez déplacer le motif, changer sa taille et effectuer de nombreuses autres opérations de modification.
- Vous pouvez également déplacer le motif en le faisant glisser à l'aide de votre doigt.

→ L'écran de réglages de broderie apparaît.

5 Appuyez sur

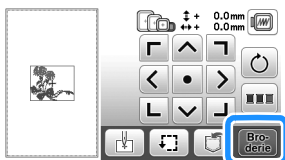

- Pour plus de détails sur l'écran de réglages de broderie, reportez-vous à la section « Modification des motifs (écran de réglages de broderie) » à la page 98.
- Confirmez l'emplacement du motif à broder en vous reportant à la section « Vérification de l'emplacement du motif » à la page 88.

Mémo

- Si [Vue identification cadre de broderie] sur l'écran de réglages est défini sur [ON], vous pouvez modifier le motif à l'écran comme si ce cadre de broderie était fixé.

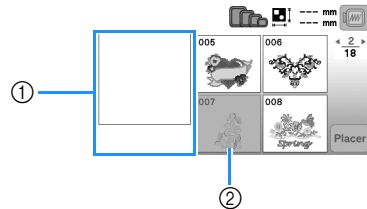
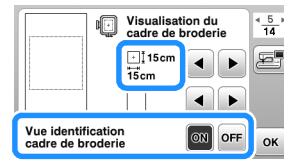

- ① La zone de broderie du cadre sélectionné s'affiche.
- ② Les motifs ne convenant pas au cadre sélectionné sont grisés et ne peuvent pas être sélectionnés.

- Trois tailles de zones de broderie sont disponibles pour le cadre de broderie (petit). Lorsque [Vue identification cadre de broderie] est défini sur [ON] pour le cadre de broderie (petit), vous pouvez voir plus facilement la zone de disposition des motifs. La zone en dehors de la zone de broderie possède un arrière-plan d'une couleur différente.

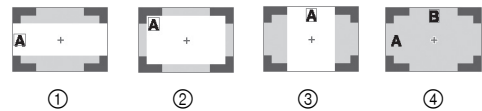

- ① 2 cm × 6 cm (env. 1" / pouce (H) × 2-1/2" / pouces (L))
- ② 3 cm × 5 cm (env. 1-1/8" / pouces (H) × 2" / pouces (L))
- ③ 4 cm × 3 cm (env. 1-1/2" / pouces (H) × 1-1/8" / pouces (L))
- ④ Les motifs sont disposés en dehors de la zone de broderie.

■ Sélection de motifs de caractères

- 1 Appuyez sur **AA**.
- 2 Appuyez sur la touche de la police à broder.
- 3 Appuyez sur un onglet pour afficher l'écran de sélection de votre choix, puis entrez le texte.



- Pour entrer un espace, appuyez sur **[]**.
- Après avoir sélectionné un caractère, si vous souhaitez modifier sa taille, appuyez sur **[]**. La taille est modifiée à chaque fois que vous appuyez sur la touche (grand, moyen, petit). Une fois que la taille des caractères a été modifiée, tous les caractères de la même ligne prendront cette nouvelle taille.
- Si vous commettez une erreur, appuyez sur **[]** pour l'effacer.
- Pour vérifier tous les caractères entrés, par exemple, s'il y a plusieurs lignes de texte, appuyez sur **[]**.
- Pour ajouter plusieurs lignes, appuyez sur **[]**.
- Si la police japonaise est sélectionnée, vous pouvez basculer entre le texte écrit verticalement et horizontalement en appuyant sur **[]**.

- 4 Appuyez sur **Placer**.

- Pour plus de détails sur la modification des motifs, reportez-vous à la section « Modification des motifs (écran de modification de motifs) » à la page 96.

■ Sélection de motifs d'encadrement

- 1 Appuyez sur **[]**.
- 2 Appuyez sur la touche correspondant à la forme du motif d'encadrement que vous souhaitez broder.

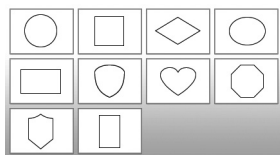

- 3 Appuyez sur la touche du motif d'encadrement à broder.

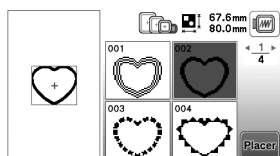

- 4 Appuyez sur **Placer**.

- Pour plus de détails sur la modification des motifs, reportez-vous à la section « Modification des motifs (écran de modification de motifs) » à la page 96.

■ Combinaison de motifs

- 1 Sélectionnez un motif et appuyez sur **Placer**.

- 2 Modifiez le motif si nécessaire, puis appuyez sur **Ajouter**.

- Pour plus de détails sur la modification des motifs, reportez-vous à la section « Écran de modification de motifs » à la page 96.



- 3 Appuyez sur **AA** pour entrer les caractères alphabétiques.

- 4 Sélectionnez **ABC** et entrez « Happy ».



- 5 Appuyez sur **Placer**.

- 6 Appuyez sur **[]**, puis sélectionnez **[]**.

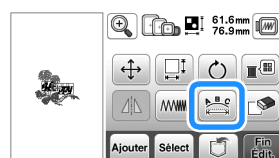

- Pour plus de détails sur la modification des caractères, reportez-vous à la section « Écran de modification de la police » à la page 97.

- 7 Changez la disposition des caractères, puis appuyez deux fois sur **OK** pour revenir à l'écran de modification des motifs.

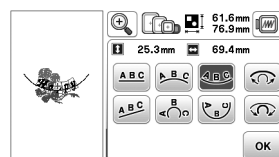

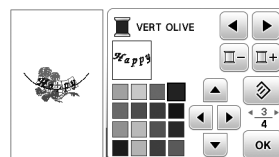

- 8 Appuyez sur **[]** pour modifier la couleur.

- 9 Changez la couleur des caractères, puis appuyez sur **OK**.



- Pour plus de détails sur la modification des couleurs, reportez-vous à la section « Écran de modification de motifs » à la page 96.

10 Modifiez la position du motif.

- Vous pouvez sélectionner le motif à l'aide de votre doigt, puis le déplacer en le faisant glisser.  permet de sélectionner les motifs qui se chevauchent et qu'il n'est pas possible de sélectionner en touchant l'écran.
- Appuyez sur  pour déterminer précisément la position du motif.
- Appuyez sur  pour contrôler l'aperçu des motifs combinés.

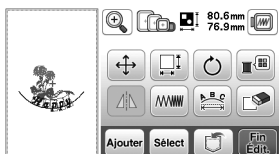

11 Appuyez sur .

■ Vérification de l'emplacement du motif

Le cadre de broderie se déplace et indique l'emplacement du motif. Regardez attentivement le cadre pour vous assurer que le motif sera brodé au bon endroit.

1 Appuyez sur sur l'écran de réglages de broderie.

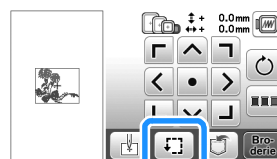

2 Dans , appuyez sur la touche de l'emplacement à vérifier.

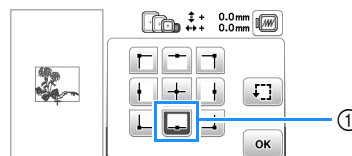

① Emplacement sélectionné

→ Le chariot se déplace vers l'emplacement sélectionné sur le motif.

Mémo

- Pour visualiser l'ensemble de la zone de broderie, appuyez sur . Le cadre de broderie se déplace et indique la zone de broderie.

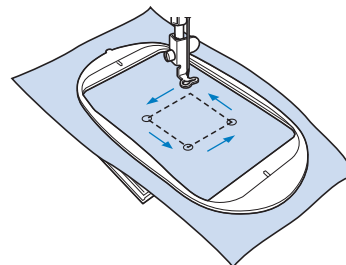

⚠ ATTENTION

- Veillez toujours à relever l'aiguille lorsque le cadre de broderie est en mouvement. Si elle est abaissée, elle pourrait se casser et vous risqueriez de vous blesser.

3 Appuyez sur , puis sur .

Broderie d'un motif

Les motifs de broderie sont brodés avec un changement de fil après chaque couleur.

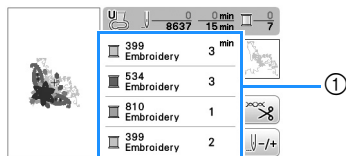

- 1 Préparez les couleurs de fil à broder comme indiqué à l'écran.

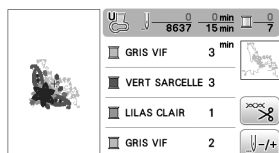

① Ordre des couleurs de broderie

- Le nom de couleur de fil ou le numéro du fil apparaissent à l'écran, en fonction du paramètre sélectionné dans l'écran de réglages. Appuyez sur  pour modifier le réglage dans l'écran de réglages. Pour plus de détails, reportez-vous à la section « Modification de l'affichage des couleurs de fils » à la page 90.



- La fonction de coupure de fil automatique coupe le fil à la fin de la broderie de chaque couleur. Cette fonction est activée par défaut. Pour désactiver cette fonction, appuyez sur la touche , puis sur .

- 2 Placez le fil à broder, puis enfiler l'aiguille.

- Reportez-vous à la section « Enfilage du fil supérieur » à la page 24.

- 3 Relevez le levier du pied-de-biche et faites passer le fil par le trou du pied de broderie, et maintenez-le légèrement de votre main gauche.

Ne tendez pas trop le fil.

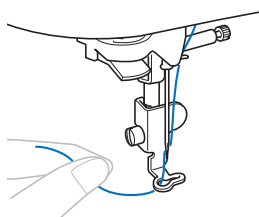

⚠ ATTENTION

- Ni les mains ni aucun autre objet ne doit venir heurter le chariot pendant la broderie. Le motif risquerait de se décaler.
- Lorsque vous brodez sur de grands vêtements (surtout sur des vestes et sur d'autres types de tissus lourds), ne laissez pas le tissu pendre du bord de la table. Sinon, l'unité de broderie ne peut se déplacer librement, et le cadre de broderie risque de toucher l'aiguille, tordant ou cassant l'aiguille, et vous exposant à des risques de blessures. Positionnez le tissu de façon à ce qu'il ne pende pas de la table, ou tenez-le pour l'empêcher de traîner.

- 4 Abaissez le pied-de-biche, puis appuyez sur la touche « Marche/Arrêt » pour commencer à broder. Après 5-6 points, appuyez de nouveau sur la touche « Marche/Arrêt » pour arrêter la machine.

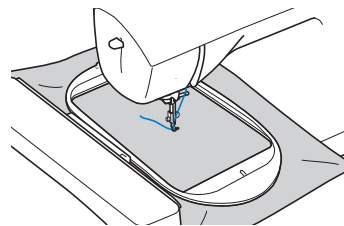

- 5 Coupez l'excédent de fil à la fin de la broderie. Si la fin de la broderie se trouve sous le pied-de-biche, soulevez-le avant de couper l'excédent de fil.

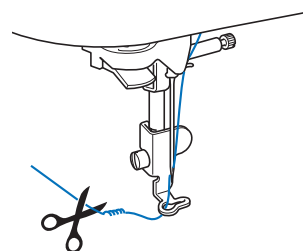

- Si l'extrémité du fil dépasse au début de la broderie, vous risquez de broder par-dessus en brodant le motif. Il serait alors difficile d'éliminer l'excès de fil une fois la broderie terminée. Coupez l'excédent de fil au début de l'ouvrage.

- 6 Appuyez sur la touche « Marche/Arrêt » pour commencer à broder.

→ La broderie s'arrête automatiquement avec des points de renfort une fois que la broderie dans une couleur est terminée. Lorsque la coupure de fil automatique est définie, le fil est coupé.

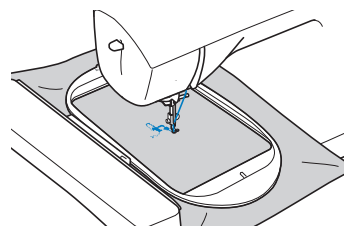

- 7 Retirez le fil de la première couleur de la machine.

- 8 Effectuez les mêmes opérations pour broder les autres couleurs.

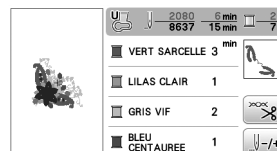

→ Une fois la dernière couleur brodée, un message vous informant que la broderie est terminée s'affiche à l'écran. Appuyez sur . L'écran initial s'affiche de nouveau.

- 9 Coupez l'excédent de fils de la couleur.

■ Modification de l'affichage des couleurs de fils

Il est possible d'afficher le nom des couleurs de fils ou le numéro de fil à broder.

📖 Mémo

- Les couleurs à l'écran peuvent varier légèrement des couleurs réelles.
- [Original], les données importées qui restent de la marque de fil créée avec le logiciel, est réglé par défaut.

1 Appuyez sur et, à l'aide de ou de , affichez l'écran de réglages suivant.



2 Appuyez sur ou dans le menu pour sélectionner [Nom de la couleur] ou [#123] (numéro de fil).

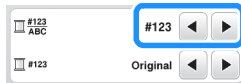

- Lorsque [Nom de la couleur] est sélectionné, le nom des couleurs de fil est affiché.

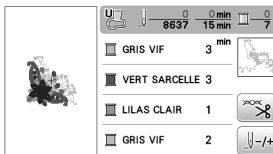

- Lorsque [#123] est sélectionné, le numéro de fil à broder s'affiche. Appuyez sur ou dans le menu pour sélectionner la marque du fil.

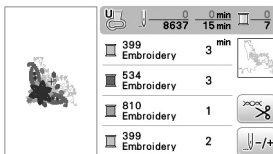

3 Appuyez sur .

■ Si la canette n'a plus de fil

Lorsque la canette commence à manquer de fil pendant la broderie, la machine s'arrête et le message suivant s'affiche. Appuyez sur et suivez les instructions ci-dessous pour remplacer la canette. S'il ne reste que quelques points à broder, vous pouvez broder environ 10 points finaux sans réenfiler la machine en appuyant sur . La machine s'arrête après avoir brodé environ 10 points.

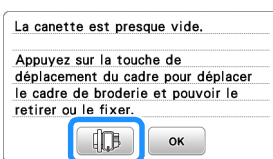

1 Appuyez sur .

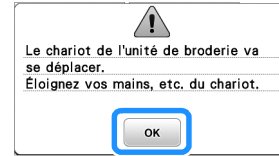

→ Une fois que le fil aura été coupé automatiquement, le chariot se déplace.

2 Déverrouillez le levier de sécurité du cadre et enlevez le cadre de broderie.

- Veillez à ne pas appliquer une force importante sur le tissu à ce stade. Sinon, il risque de se détendre dans le cadre.

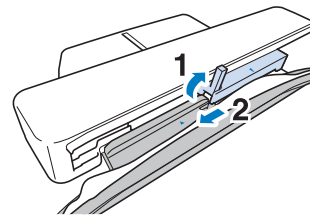

3 Insérez une canette embobinée dans la machine. (Reportez-vous à la section « Installation de la canette » à la page 22.)

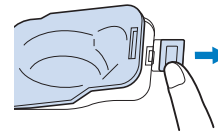

4 Fixez le cadre de broderie.

5 Appuyez sur .

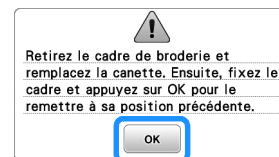

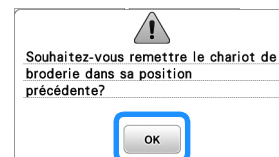

6 Appuyez sur .





7 Pour revenir à la zone du motif où vous avez arrêté de coudre, suivez les étapes 3 à 6 dans la section suivante.

■ Si le fil se casse pendant la broderie

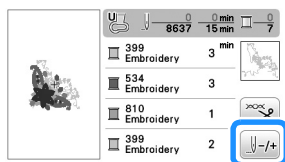



- 1 Appuyez sur la touche « Marche/Arrêt » pour arrêter la machine.
- 2 Si le fil supérieur s'est cassé, réenfilez le fil supérieur.
Si le fil de la canette s'est cassé, appuyez sur  et suivez les instructions des étapes 1 à 6 dans la section précédente pour réinstaller la canette.
- 3 Appuyez sur .

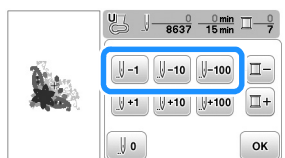



- 4 Appuyez sur ,  ou  pour faire reculer l'aiguille du nombre correct de points avant l'endroit où le fil s'est cassé.



Mémo

- Si vous ne pouvez pas revenir à l'endroit où le fil s'est cassé, appuyez sur  pour sélectionner la couleur et passer à la position de départ de cette couleur, puis utilisez ,  ou  pour retourner légèrement avant l'endroit où le fil s'est cassé.

- 5 Appuyez sur  pour revenir à l'écran initial.
- 6 Appuyez sur  (Touche de levée du pied-de-biche) pour abaisser le levier le pied-de-biche, puis appuyez sur la touche « Marche/Arrêt » pour continuer la couture.

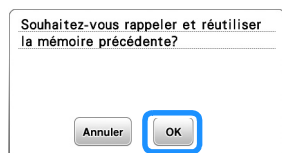

■ Reprise de la broderie après une mise hors tension

La couleur et le numéro de point en cours sont enregistrés si vous interrompez la broderie. Lors de la prochaine mise sous tension de la machine, vous pouvez poursuivre ou supprimer le motif.



Abaissement automatique du pied de broderie

Vous pouvez choisir un réglage qui permet d'abaisser automatiquement le pied de broderie au début de la broderie.

- 1 Appuyez sur  pour afficher l'écran de réglages, puis affichez la page 7 en appuyant sur  .
- 2 Réglez [Pied de broderie-Auto Bas] sur [ON].

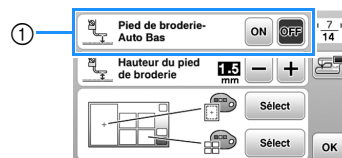



- ① Quand cette fonction est réglée sur [ON], lorsque vous appuyez sur la touche « Marche/Arrêt » alors que le pied-de-biche est relevé, le pied-de-biche s'abaisse automatiquement avant de commencer à broder.

Réglage de la tension du fil

La tension du fil supérieur a changé.

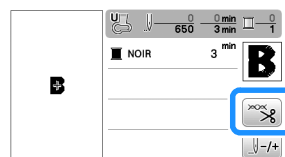
- 1 Appuyez sur .



- 2 Appuyez sur  pour relâcher la tension du fil supérieur. (Le chiffre de tension diminue.)
Appuyez sur  pour augmenter la tension du fil supérieur. (Le chiffre de tension augmente.)

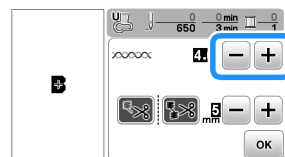

- 3 Appuyez sur .

■ Tension du fil correcte

La tension du fil est correcte lorsque le fil supérieur est à peine visible sur l'envers (dessous) du tissu.



- ① Endroit (dessus) du tissu
- ② Envers (dessous) du tissu

■ Le fil supérieur est trop tendu

Le fil de la canette est visible sur l'endroit (dessus) du tissu. Dans cet exemple, réduisez la tension du fil supérieur.



- ① Endroit (dessus) du tissu
- ② Envers (dessous) du tissu

■ Le fil supérieur n'est pas assez tendu

Le fil supérieur est mal tendu. Dans cet exemple, augmentez la tension du fil supérieur.



- ① Endroit (dessus) du tissu
- ② Envers (dessous) du tissu

🔍 Remarque

- Si le fil supérieur n'est pas correctement enfilé ou si la canette n'est pas correctement installée, il ne sera peut-être pas possible de régler correctement la tension du fil. Si la tension correcte du fil n'est pas obtenue, enfilez de nouveau le fil supérieur et insérez correctement la canette.

- Lorsque [Tension des fils broderie] est affiché sur l'écran de réglages, la tension du fil supérieur peut être réglée pour la broderie. Le réglage sélectionné est appliqué à tous les motifs.

Lorsque vous brodez, vous pouvez régler la tension du fil supérieur à partir de l'écran de réglages si celui-ci est trop ou pas assez tendu. Appuyez sur **+** pour augmenter la tension du fil supérieur et sur **-** pour la diminuer. Si un motif de broderie particulier doit être réglé avec davantage de précision, reportez-vous à la section « Réglage de la tension du fil » à la page 91.



Réglage du boîtier de la canette (sans couleur sur la vis)

Le boîtier de la canette (sans couleur sur la vis) peut être réglé lorsqu'une modification de la tension de la canette est nécessaire pour l'adapter à différents types de fils de la canette. Reportez-vous à la section « Broder des finitions parfaites » à la page 81.

Pour régler la tension de la canette pour la fonction de broderie, en utilisant le boîtier de la canette (sans couleur sur la vis), tournez la vis à tête fendue (-) avec un tournevis (petit).

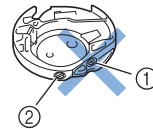

- ① Ne tournez pas la vis cruciforme (+).
- ② Réglez à l'aide d'un tournevis (petit).

■ Tension correcte

Le fil supérieur apparaît légèrement sur l'envers du tissu.



- ① Endroit
- ② Envers

■ Le fil de la canette n'est pas assez tendu

Le fil de la canette apparaît légèrement sur l'endroit du tissu.

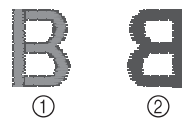

- ① Endroit
- ② Envers

Si ceci se produit, tournez la vis à tête fendue (-) dans le sens des aiguilles d'une montre de 30 à 45 degrés environ pour augmenter la tension de la canette, en faisant attention de ne pas la serrer excessivement.

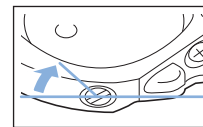

■ Le fil de la canette est trop tendu

Sur l'endroit du tissu, le fil supérieur semble former des boucles/se relever et le fil de la canette n'est pas visible sur l'envers du tissu.

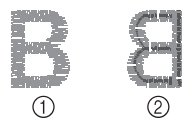

- ① Endroit
- ② Envers

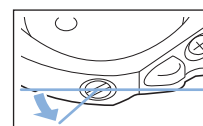

Si ceci se produit, tournez la vis à tête fendue (-) dans le sens inverse des aiguilles d'une montre de 30 à 45 degrés environ, pour diminuer la tension de la canette, en faisant attention de ne pas la desserrer excessivement.



⚠ ATTENTION

- Lors du réglage du boîtier de la canette, retirez toujours la canette du boîtier de la canette.
- **NE réglez PAS la position de la vis cruciforme (+) sur le boîtier de la canette : vous risqueriez d'endommager le boîtier de la canette et de le rendre inutilisable.**
- S'il est difficile de tourner la vis à tête fendue (-), ne forcez pas. En tournant excessivement la vis ou en la forçant dans l'un des deux sens (de rotation), vous risquez d'endommager le boîtier de la canette. En cas de dommage, le boîtier de la canette risquerait de ne plus assurer une tension adéquate.

Utilisation de la fonction de coupure de fil automatique (Coupure fin de couleur)

La fonction de coupure de fil automatique coupe le fil à la fin de la broderie de chaque couleur. Cette fonction est activée par défaut. Pour désactiver cette fonction, appuyez sur la touche  puis sur .

- 1 Appuyez sur .

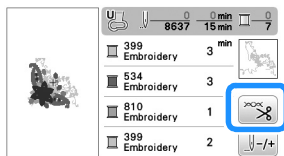

- 2 Appuyez sur  pour désactiver la fonction de coupure de fil automatique.

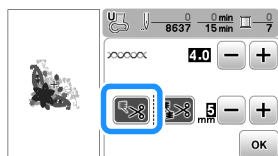



→ La touche est représentée par  à l'écran

- Lorsqu'un fil de couleur est brodé, la machine s'arrête sans couper le fil.

- 3 Appuyez sur  pour revenir à l'écran initial.

Utilisation de la fonction de coupure de fil (Coupure de point sauté)

La fonction de coupure de fil  permet de couper automatiquement tout excès de sauts de fil dans la couleur. Le cadre de broderie (petit) ne peut pas être utilisé. Cette fonction est activée par défaut. Pour désactiver cette fonction, appuyez sur la touche  puis sur .

- * Votre réglage personnalisé restera actif à la remise sous tension de la machine après l'avoir mise hors tension.

⚠ ATTENTION

- Le chariot de l'unité de broderie va se déplacer. Éloignez vos mains etc. du chariot. Sinon, vous risquez de vous blesser.





💡 Remarque

- Quand cette fonction est activée, utilisez une aiguille à pointe boule 75/11 (vendue séparément) pour broder des motifs comportant des points sautés courts tels que des lettres de l'alphabet. L'usage d'autres aiguilles peut provoquer la cassure du fil.

■ Sélection de la longueur du point sauté à ne pas couper

Quand la fonction de coupure de fil  est activée, vous pouvez sélectionner la longueur à partir de laquelle la coupure du point sauté commence.

- * Votre réglage personnalisé restera actif à la remise sous tension de la machine après l'avoir mise hors tension.

Appuyez sur  ou  pour sélectionner la longueur du point sauté.

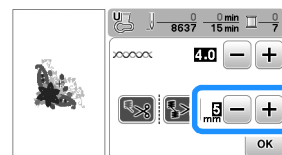

Par exemple : Appuyez sur  pour sélectionner 25 mm (1" / pouce) et la machine ne coupera pas les points sautés de 25 mm ou moins avant de passer au point suivant.



📖 Mémo

- Si un motif comporte de nombreuses coupures, il est recommandé de sélectionner un réglage de coupure de point sauté plus élevé afin de réduire le nombre excessif de fils coupés sur l'envers du tissu.
- Plus le chiffre de la longueur du point sauté est élevé, moins la machine réalisera de coupures. Si tel est le cas, un plus grand nombre de points sautés restera sur la surface du tissu.

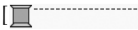
Broderie de motifs d'appliqués

Lorsque l'écran de l'ordre de broderie des couleurs indique [ (PIÈCE D'APPLIQUÉ)], [ (POSITION D'APPLIQUÉ)] ou [ (APPLIQUÉ)], respectez la procédure ci-dessous.

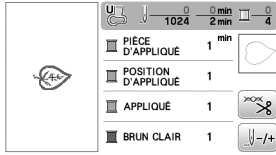

Matériel nécessaire

- Tissu pour la pièce d'appliqué
- Tissu pour la base d'appliqué
- Renfort de broderie
- Colle à tissu ou spray adhésif provisoire
- Fil de broderie

Remarque

- Les noms et numéros corrects des couleurs de fils à utiliser ne s'affichent pas. Sélectionnez les couleurs de fils en fonction de celles du motif d'appliqué.

1. Création d'une pièce d'appliqué

- 1 Fixez le renfort de broderie sur l'envers du tissu d'appliqué.
- 2 Cousez la ligne de découpe de la pièce d'appliqué. Retirez le tissu de la pièce d'appliqué du cadre de broderie et découpez soigneusement le long de la ligne de découpe cousue.

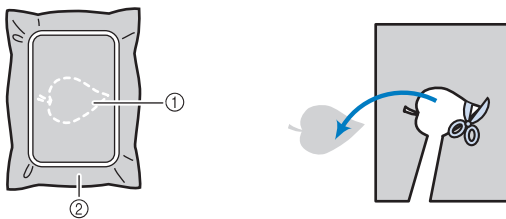

- ① Contour de l'appliqué
- ② Pièce d'appliqué

Remarque

- Si la pièce d'appliqué est découpée côté intérieur de la ligne de découpe, elle n'est peut-être pas correctement fixée au tissu. Par conséquent, coupez soigneusement la pièce d'appliqué le long de la ligne de découpe.
- Une fois la pièce d'appliqué découpée, retirez délicatement tout fil restant.

2. Couture de la position d'appliqué sur le tissu de base

- 1 Cousez la position de l'appliqué.

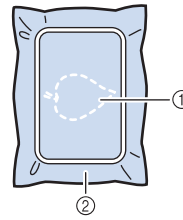

- ① Position de l'appliqué
- ② Pièce de base

- 2 Retirez le cadre de broderie de l'unité de broderie.

Remarque

- Ne retirez pas le tissu de base du cadre de broderie tant que la couture n'est pas terminée.

3. Fixation de la pièce d'appliqué sur le tissu de base

- 1 Appliquez un peu de colle à tissu ou de produit adhésif provisoire sur l'envers de la pièce d'appliqué, puis placez cette dernière sur le tissu de base à l'intérieur du contour de la position cousue à l'étape 1 de la section « 2. Couture de la position d'appliqué sur le tissu de base ».

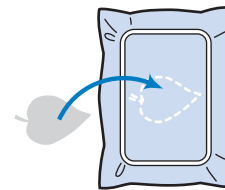

Remarque

- Si vous ne parvenez pas à fixer la pièce d'appliqué sur le tissu de base avec de la colle à tissu ou un produit adhésif provisoire, faufilez-la avec des points faufilage.
- Si vous utilisez du tissu fin pour la pièce d'appliqué, renforcez-le et fixez-le à l'aide d'une feuille adhésive thermocollante. Vous pouvez utiliser un fer à repasser pour fixer la pièce d'appliqué sur l'emplacement de l'appliqué.

- 2 Une fois la pièce d'appliqué mise en place, fixez le cadre de broderie à la machine.

Enfilez la machine avec le fil à broder, abaissez le levier du pied-de-biche, puis appuyez sur la touche « Marche/Arrêt » pour broder l'appliqué.

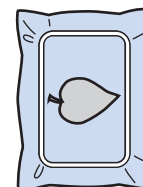

3 Terminez la broderie du reste du motif.

Utilisation d'un motif d'encadrement pour créer un appliqué

Vous pouvez utiliser des motifs d'encadrement de forme et de taille identiques pour créer un appliqué. Brodez un motif avec un point droit et un motif avec un point plumetis.

■ Méthode 1

- 1 Sélectionnez un motif d'encadrement avec un point droit. Brodez le motif sur le tissu de l'appliqué, puis coupez soigneusement le long du bord extérieur de la forme.

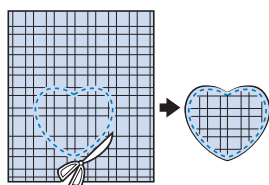
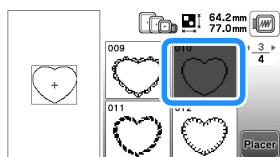

- 2 Brodez le même motif qu'à l'étape 1 sur le tissu de base. Appliquez une fine couche de colle à tissu ou pulvérisez un produit adhésif provisoire sur l'envers de l'appliqué créé à l'étape 1. Fixez l'appliqué sur le tissu de base en faisant correspondre les formes.

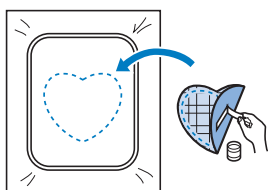

- 3 Sélectionnez un motif d'encadrement avec un point plumetis de forme identique à celle de l'appliqué. Brodez sur l'appliqué et le tissu de base de l'étape 2 pour créer l'appliqué.

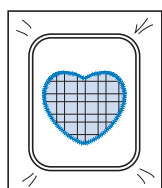
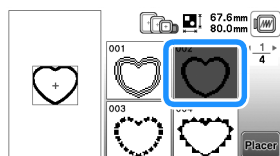

■ Méthode 2

- 1 Sélectionnez un motif d'encadrement avec un point droit et brodez-le sur le tissu de base.

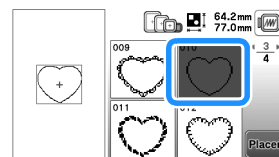

- 2 Placez le tissu d'appliqué sur le motif brodé à l'étape 1 et brodez le même motif sur le tissu d'appliqué.

- Vérifiez que le tissu d'appliqué recouvre complètement la ligne de couture.

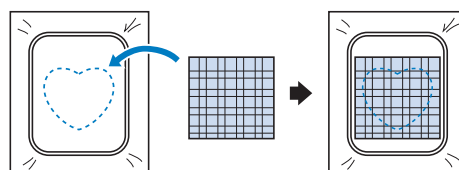

- 3 Retirez le cadre de broderie de l'unité de broderie et coupez le long de la couture extérieure de l'appliqué.

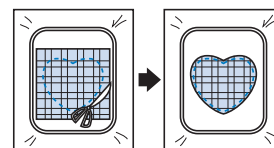

💡 Remarque

- Ne retirez pas le tissu du cadre de broderie pour le couper. De même, veillez à ne pas tirer ni pousser sur le tissu. Sinon, il risque de se détendre dans le cadre.

- 4 Fixez de nouveau le cadre de broderie sur l'unité de broderie.
- 5 Sélectionnez le motif d'encadrement au point plumetis de la même forme que l'appliqué et brodez le motif de points plumetis pour créer un appliqué.

- Ne modifiez pas la taille ou l'emplacement du motif.

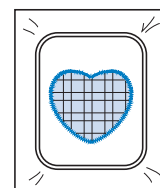
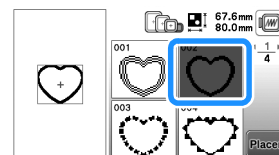

Fractionner les motifs de broderie

Vous pouvez broder les motifs de broderie fractionnés créés avec PE-DESIGN Ver.7 ou ultérieure, ou avec PE-DESIGN NEXT. Les motifs de broderie fractionnés plus grands que le cadre de broderie sont divisés en plusieurs sections, qui se combinent pour former un motif entier une fois toutes les sections brodées.

Pour plus de détails sur la création de motifs de broderie fractionnés et pour des instructions de broderie plus détaillées, consultez le manuel d'instructions fourni avec PE-DESIGN Ver.7 ou ultérieure, ou PE-DESIGN NEXT.

1 Insérez le lecteur flash USB contenant le motif de broderie fractionné créé, puis sélectionnez le motif à broder.

- Pour de plus amples détails, reportez-vous à la section « Récupération des motifs de broderie » à la page 102.

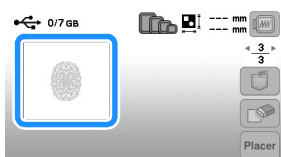

2 Sélectionnez la section à broder et appuyez sur Placer.

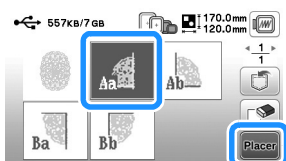

- Sélectionnez les sections par ordre alphabétique.

3 Appuyez sur Fin Édit. et sur Broderie.

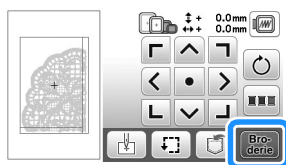

4 Appuyez sur la touche « Marche/Arrêt » pour broder la section du motif.

5 Une fois la broderie terminée, l'écran suivant s'affiche. Appuyez sur OK.

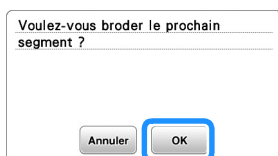

→ Un écran s'affiche, permettant de sélectionner une section du motif de broderie fractionné.

6 Répétez les étapes 2 à 5 pour broder les sections restantes du motif.

Modification des motifs (écran de modification de motifs)

Si un motif est sélectionné dans l'écran de sélection des motifs et si vous appuyez sur Placer, l'écran de modification de motifs apparaît. Après avoir appuyé sur une touche pour modifier le motif, appuyez sur OK pour revenir à l'écran précédent. Pour finaliser la modification, appuyez sur Fin Édit. pour passer à l'écran de réglages de broderie.

ATTENTION

- Lorsque vous avez révisé un motif, vérifiez l'affichage des cadres de broderie disponibles et utilisez un cadre approprié. Si vous utilisez un cadre de broderie non disponible, le pied-de-biche risque de heurter le cadre et vous pourriez vous blesser ou provoquer des dommages.



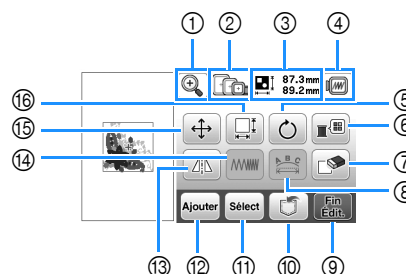









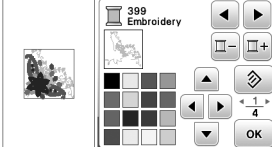













■ Écran de modification de motifs











Mémo

- Si une touche s'affiche en gris clair, vous ne pouvez pas utiliser cette fonction avec le motif sélectionné.

| N° | Affichage | |
|----|-------------------|--|
| | Nom de la touche | Description |
| ① | | Appuyez sur cette touche pour agrandir le motif à l'écran. |
| | Touche de loupe | |
| ② | | Affiche les cadres de broderie pouvant être utilisés (page 86). |
| | Cadre de broderie | |
| ③ | | Indique la taille de l'ensemble des motifs combinés. |
| | Taille du motif | |
| ④ | | Appuyez sur cette touche pour afficher l'image brodée. Appuyez sur pour sélectionner le cadre utilisé dans l'aperçu. |
| | Touche d'aperçu | |
| | | <ul style="list-style-type: none"> • : Très grand cadre de broderie/26 cm x 16 cm (10-1/4" / pouces x 6-1/4" / pouces) • : Grand cadre de broderie (vendu séparément pour certains modèles)/18 cm x 13 cm (7" / pouces x 5" / pouces) • : Cadre de broderie moyen (vendu séparément pour certains modèles)/10 cm x 10 cm (4" / pouces x 4" / pouces) • : Petit cadre de broderie (vendu séparément pour certains modèles)/2 cm x 6 cm (1" / pouce x 2-1/2" / pouces) |
| | | Appuyez sur pour agrandir l'image du motif. |









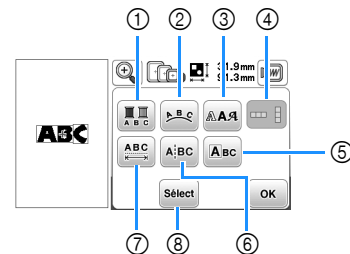







| N° | Affichage | Description |
|----|---|--|
| | Nom de la touche | |
| ⑤ |  | Appuyez sur cette touche pour faire pivoter le motif. Appuyez sur  pour que le motif revienne à sa position initiale. |
| | Touche de rotation | |
| ⑥ |  | Appuyez sur cette touche pour modifier les couleurs du motif affiché.  Appuyez sur  ou  pour sélectionner la marque du fil. Appuyez sur  ou  pour sélectionner la couleur à modifier. Appuyez sur     ou touchez une nouvelle couleur dans la palette. Pour revenir à la couleur initiale, appuyez sur  . |
| | Touche de palette de couleurs des fils | |
| ⑦ |  | Appuyez sur cette touche pour effacer le motif sélectionné (le motif encadré en rouge). |
| | Touche d'effacement | |
| ⑧ |  | Appuyez sur cette touche pour afficher l'écran de modification de la police. (page 97) |
| | Touche de modification de la police | |
| ⑨ |  | Appuyez sur cette touche pour afficher l'écran de réglages de broderie. (page 98) |
| | Touche de fin de modification | |
| ⑩ |  | Appuyez sur cette touche pour enregistrer les motifs dans la mémoire de la machine ou sur le lecteur flash USB. Les motifs peuvent aussi être transférés vers un ordinateur par connexion à un réseau sans fil. (page 101) |
| | Touche de mise en mémoire | |
| ⑪ |  | Lors de la sélection d'un motif combiné, utilisez cette touche pour sélectionner une partie du motif à modifier. Le motif sélectionné est mis en évidence par un cadre rouge. |
| | Touche de sélection des motifs | |
| ⑫ |  | Appuyez sur cette touche pour ajouter un autre motif de broderie au motif actuellement affiché. |
| | Touche d'ajout | |
| ⑬ |  | Appuyez sur cette touche pour créer une image en miroir horizontale du motif sélectionné. |
| | Touche d'image en miroir horizontale | |
| ⑭ |  | Appuyez sur cette touche pour modifier la densité de fil de certains caractères alphabétiques ou motifs d'encadrement. |
| | Touche de densité de fil | |
| ⑮ |  | Appuyez sur cette touche pour déplacer le motif. Utilisez     pour déplacer le motif dans le sens indiqué par la flèche. Appuyez sur  pour centrer le motif. |
| | Touche de déplacement | |











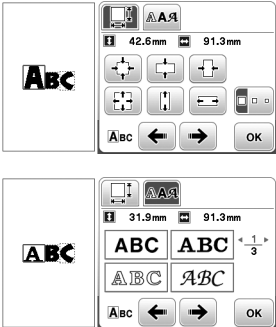
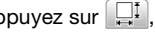

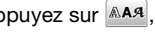
| N° | Affichage | Description |
|----|---|--|
| | Nom de la touche | |
| ⑯ |  | Appuyez sur cette touche pour modifier la taille du motif.  : Permet d'agrandir proportionnellement le motif.  : Permet de réduire proportionnellement le motif.  : Permet d'étirer le motif horizontalement.  : Permet de réduire le motif horizontalement.  : Permet d'étirer le motif verticalement.  : Permet de réduire le motif verticalement.  : Permet de rétablir la taille d'origine du motif.  : Permet de modifier la taille des motifs de caractères. |
| | Touche de taille | |

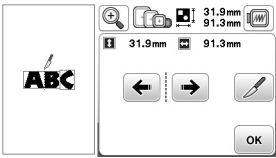
■ Écran de modification de la police

L'écran de modification de la police apparaît lorsque vous appuyez sur  sur l'écran de modification de motifs.

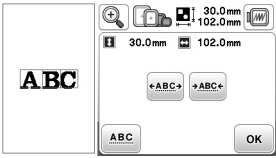

| N° | Affichage | Description |
|----|---|---|
| | Nom de la touche | |
| ① |  | Appuyez sur cette touche lorsque vous voulez changer la couleur du fil, caractère par caractère lorsque vous brodez des caractères. Étant donné que la machine s'arrête à la fin de chaque caractère, le changement de fil supérieur se fait lors de la broderie. Appuyez de nouveau sur cette touche pour annuler le réglage. |
| | Touche multicolore | |
| ② |  | Appuyez sur cette touche pour modifier la configuration d'un motif de caractères. Si vous sélectionnez un arc ( ) , utilisez les touches  et  pour en modifier la courbure.  : permet d'aplanir l'arc.  : permet d'arrondir l'arc. Lorsque vous sélectionnez  , les touches  et  deviennent  et  . Vous pouvez augmenter ou réduire la pente. Pour adapter la distance entre les motifs de caractères sur la ligne, appuyez sur  . |
| | Touche d'assemblage | |
| ③ |  | Appuyez sur cette touche pour modifier la police des caractères sélectionnés. La modification de la police peut ne pas être possible; elle dépend de la police sélectionnée. |
| | Touche de police | |
| ④ |  | Appuyez sur cette touche pour basculer entre le texte écrit verticalement et horizontalement. (Police japonaise uniquement) |
| | Touche de texte vertical/horizontal | |

| N° | Affichage | Description |
|----|---------------------------------------|---|
| | Nom de la touche | |
| ⑤ | A B C | Appuyez sur cette touche pour modifier chaque caractère séparément.  <p>Lorsque vous appuyez sur , sélectionnez le caractère à l'aide de   pour changer la taille. Lorsque vous appuyez sur , sélectionnez le caractère à l'aide de   pour changer la police.</p> |
| | Touche de modification des caractères | |
| ⑥ | A B C | Appuyez sur cette touche pour séparer le texte entre les caractères de façon à pouvoir les modifier séparément.  <p>Utilisez   pour sélectionner le point de scission du motif, puis appuyez sur  pour procéder à la scission. Aucun motif fractionné ne peut être recombéné.</p> |
| | Touche de séparation de texte | |
| ⑦ | A B C | Appuyez sur cette touche pour modifier l'espacement des motifs de caractères.  <p>Appuyez sur   pour augmenter ou réduire l'espacement des caractères. Appuyez sur  pour que le motif revienne à son aspect initial.</p> |
| | Touche d'espacement des caractères | |
| ⑧ | Sélect | Lors de la sélection d'un motif combiné, utilisez cette touche pour sélectionner une partie du motif à modifier. Le motif sélectionné est mis en évidence par un cadre rouge. Si vous avez utilisé la touche de saut de ligne lors de la saisie du texte, des lignes simples peuvent être sélectionnées. |
| | Touche de sélection | |







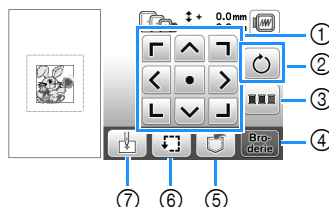

Modification des motifs (écran de réglages de broderie)

Lorsque vous appuyez sur  dans l'écran de modification, l'écran de réglages de broderie s'affiche.

Une fois le motif modifié, appuyez sur  pour passer à l'écran de broderie.

■ Écran de réglages de broderie



| N° | Affichage | Description |
|----|---|---|
| | Nom de la touche | |
| ① |  | Appuyez sur ces touches pour déplacer le motif dans le sens indiqué par la flèche. (Appuyez sur la touche centrale pour replacer le motif au centre de la zone de broderie.) (page 99) |
| | Touche de déplacement | |
| ② |  | Appuyez sur cette touche pour faire pivoter l'intégralité du motif. Appuyez sur  pour que le motif revienne à sa position initiale. |
| | Touche de rotation | |
| ③ |  | Appuyez sur cette touche pour réarranger la séquence de points pour les motifs combinés. |
| | Touche de tri des couleurs | |
| ④ |  | Appuyez sur cette touche pour accéder à l'écran de broderie. |
| | Touche Broderie | |
| ⑤ |  | Appuyez sur cette touche pour enregistrer les motifs dans la mémoire de la machine ou sur le lecteur flash USB. Les motifs peuvent aussi être transférés vers un ordinateur par connexion à un réseau sans fil. (page 101) |
| | Touche de mise en mémoire | |
| ⑥ |  | Appuyez sur cette touche pour vérifier la position du motif. (page 88) |
| | Touche d'essai | |
| ⑦ |  | Appuyez sur cette touche pour déplacer la position de l'aiguille afin qu'elle corresponde à celle du motif. (page 99) |
| | Touche position de démarrage | |

Alignement du motif et de la position de l'aiguille

Exemple : Alignement du côté inférieur gauche d'un motif et de la position de l'aiguille

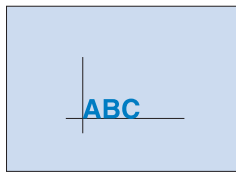

- 1 Marquez la position de départ de la broderie sur le tissu comme indiqué.

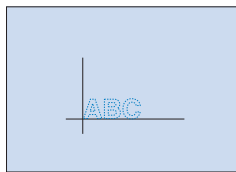

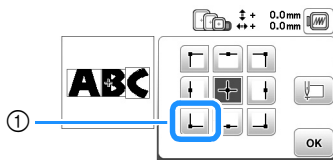

- 2 Appuyez sur .

- 3 Appuyez sur  et sur .



① Position de démarrage

→ La position de l'aiguille se déplace dans le coin inférieur gauche du motif (le cadre de broderie bouge de façon à placer l'aiguille à l'endroit correct).

- 4 Utilisez  pour aligner l'aiguille et le repère sur le tissu, appuyez sur  puis commencez à broder le motif.

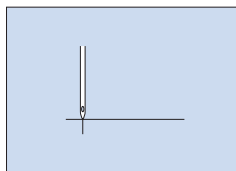
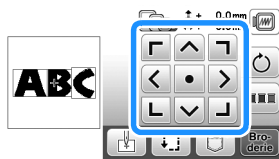

Broderie de caractères liés

Suivez la procédure décrite ci-dessous pour broder des caractères liés sur une seule rangée lorsque le motif dépasse du cadre de broderie.

Exemple : Liaison des caractères « DEF » aux caractères « ABC » avec le cadre de broderie de 10 cm × 10 cm (4" / pouces × 4" / pouces) (vendu séparément pour certains modèles)

- 1 Sélectionnez les motifs de caractères pour « ABC », puis appuyez sur  et .

- 2 Appuyez sur .

- 3 Appuyez sur , puis sur .

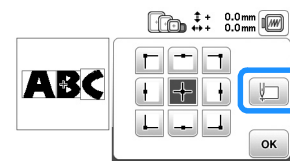

→ L'aiguille est positionnée dans le coin inférieur gauche du motif. Le cadre de broderie se déplace de façon à placer l'aiguille à l'endroit correct.

- 4 Appuyez sur .

- 5 Abaissez le pied de broderie, puis appuyez sur la touche « Marche/Arrêt » pour commencer à broder.





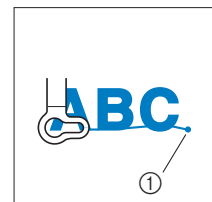

- 6 Une fois les caractères brodés et les fils coupés, retirez le cadre de broderie, puis appuyez sur  pour [Broderie terminée].

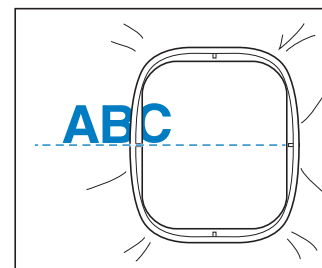
① Fin de la broderie



- 7 Remplacez le tissu dans le cadre de broderie de façon à ce que le côté droit de la lettre « C » se trouve en partie à l'intérieur du cadre de broderie. Veillez à ce que les lettres soient droites et de niveau. Ensuite, fixez à nouveau le cadre de façon à pouvoir broder les caractères restants (« DEF »).



- 8 Appuyez sur  pour annuler les motifs de caractères actifs.
- 9 Sélectionnez les motifs de caractères pour « DEF », puis appuyez sur  et .
- 10 Appuyez sur .
- 11 Appuyez sur , puis sur .
→ L'aiguille est positionnée dans le coin inférieur gauche du motif. Le cadre de broderie se déplace de façon à placer l'aiguille à l'endroit correct.
- 12 Utilisez  pour aligner l'aiguille sur la fin de la broderie pour le motif précédent.

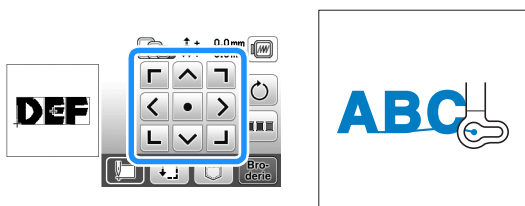

- 13 Appuyez sur .
- 14 Abaissez le pied de broderie et appuyez sur la touche « Marche/Arrêt » pour commencer à broder les motifs de caractères restants.





Tri des couleurs de fil

Cette fonction vous permet de broder tout en ne remplaçant la bobine de fil qu'un minimum de fois.

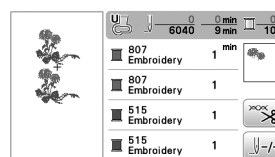
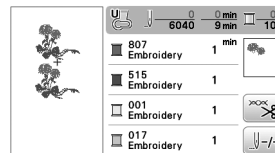
Avant de commencer à broder, appuyez sur  sur l'écran de réglages de broderie pour réarranger l'ordre de broderie et le trier par couleurs de fil.



- 1 Appuyez sur .
- * Appuyez sur  de nouveau pour vérifier les couleurs de fil triées.

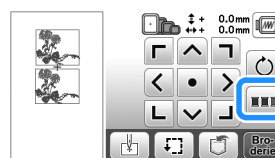

L'ordre des couleurs de broderie est réarrangé et trié par couleur de fil.

Appuyez sur  de nouveau sur l'écran de réglages de broderie pour annuler le tri par couleur et broder dans l'ordre des couleurs de broderie d'origine.

Remarque

- Cette fonction ne fonctionne pas sur les motifs qui se chevauchent.

Utilisation de la fonction de mémoire

■ Précautions relatives aux données de broderie

⚠ ATTENTION

- Lorsque vous utilisez des données de broderie différentes de nos motifs originaux, le fil ou l'aiguille risquent de se casser si vous brodez avec une densité de point trop fine ou si vous brodez trois points superposés ou plus. Dans ce cas, utilisez l'un de nos systèmes de conception de données d'origine pour modifier les données de broderie.

□ Types de données de broderie disponibles

Vous ne pouvez utiliser que des fichiers de données de broderie .pes, .phc, .pen et .dst avec cette machine. Si vous tentez d'utiliser des données d'un type autre que ceux qui sont énumérés, la machine pourrait dysfonctionner.

□ Taille du motif de broderie

Cette machine est compatible avec des motifs de broderie d'une taille maximum de 26 cm × 16 cm (10-1/4" / pouces × 6-1/4" / pouces environ).

□ Lecteur flash USB

Il est possible que certains lecteurs flash USB ne soient pas utilisables avec cette machine. Consultez notre site Web « <http://s.brother/cpham/> » pour plus de détails.

□ Précautions d'utilisation de l'ordinateur pour créer et mémoriser des données

Pour le nom du fichier/dossier, nous vous recommandons d'utiliser les 26 lettres de l'alphabet (majuscule et minuscule), les chiffres de 0 à 9 et les symboles « - » et « _ ».

□ Données de broderie Tajima (.dst)

- Les données .dst s'affichent dans l'écran de liste de motifs par nom de fichier (l'image de miniature réelle ne peut être affichée).
- Les données Tajima (.dst) ne contenant pas d'informations de couleur de fil spécifiques, elles s'affichent avec notre séquence de couleurs de fils par défaut. Vérifiez l'aperçu et modifiez les couleurs de fil comme vous le souhaitez.

Enregistrement des motifs de broderie

Vous pouvez enregistrer des motifs de broderie que vous avez personnalisés dans la mémoire de la machine, ou sur un lecteur flash USB.

Vous pouvez également transférer les motifs vers votre ordinateur par le biais d'un réseau sans fil.

💡 Remarque

- Ne mettez pas la machine hors tension tant que l'écran [Enregistrement...] est affiché. Vous perdriez le motif en cours d'enregistrement.

- 1 Appuyez sur  lorsque le motif à enregistrer apparaît dans l'écran de modification de motifs ou dans l'écran de réglages de broderie.



- 2 Lorsque vous enregistrez le motif de broderie sur un lecteur flash USB, insérez celui-ci dans le port USB de la machine.

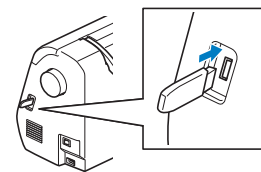

- 3 Sélectionnez la destination pour commencer à enregistrer.

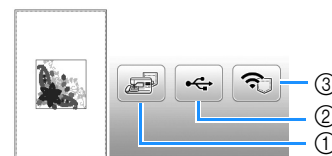

- ① Enregistrement dans la mémoire de la machine.
- ② Enregistrement sur le lecteur flash USB. Le motif est enregistré dans un dossier « bPocket ».
- ③ Enregistrez provisoirement dans la poche de la fonction sans fil. Pour la procédure détaillée, reportez-vous au manuel de PE-DESIGN (version 11 ou ultérieure).

* Les motifs de broderie qui ont été enregistrés dans la poche de la fonction sans fil seront supprimés de la poche quand vous mettrez la machine hors tension. Importez les motifs de broderie dans PE-DESIGN (version 11 ou ultérieure) avant de mettre la machine hors tension.

Récupération des motifs de broderie

Récupérez les motifs de broderie enregistrés dans la mémoire de la machine ou sur un lecteur flash USB, ou transférés par réseau local LAN sans fil.

1 Lorsque vous récupérez les motifs de broderie sur un lecteur flash USB, insérez celui-ci dans le port USB de la machine.

Pour récupérer les motifs de broderie à l'aide du réseau sans fil, utilisez PE-DESIGN (version 11 ou ultérieure) ou Design Database Transfer (Transfert de Base de données de Motifs) pour transférer les motifs d'avance. Pour plus de détails sur le transfert de motifs de broderie, reportez-vous au manuel de PE-DESIGN ou Design Database Transfer (Transfert de Base de données de Motifs).

2 Appuyez sur .



3 Appuyez sur la destination souhaitée, puis sélectionnez le motif de broderie de votre choix.





- ① Récupérer à partir de la mémoire de la machine.
- ② Récupérer à partir d'un lecteur flash USB.
- ③ Récupérez des motifs de broderie téléchargés dans la poche de la fonction sans fil par le biais du réseau sans fil.

Pour la procédure détaillée, reportez-vous au manuel de PE-DESIGN (version 11 ou ultérieure) ou de Design Database Transfer (Transfert de Base de données de Motifs).

* Les motifs de broderie qui ont été téléchargés par le biais du réseau sans fil seront supprimés de la machine quand vous mettez la machine hors tension. Enregistrez les motifs dans la mémoire de la machine si nécessaire. (page 101)

Mémo

- Si le motif de broderie à récupérer se trouve dans un dossier du lecteur flash USB, appuyez sur la touche correspondant à ce dossier. Appuyez sur  pour revenir à l'écran précédent.

4 Appuyez sur .



Mémo

- Lorsque vous appuyez sur , le motif de broderie sélectionné est définitivement supprimé.
- Pour enregistrer un motif récupéré, appuyez sur les touches suivantes.

1. Appuyez sur .



2. Appuyez sur la touche de la destination souhaitée.

 : Enregistre dans la machine.

 : Enregistre sur le lecteur flash USB.

 : Enregistre provisoirement dans la poche de la fonction sans fil.

Quand vous enregistrez des motifs récupérés de la clé USB ou par le biais du réseau sans fil dans la machine, appuyez sur .

Chapitre 5 ANNEXE

Entretien et maintenance

⚠ ATTENTION

- **Débranchez le cordon d'alimentation avant de nettoyer la machine afin d'éviter les risques de blessure ou d'électrocution.**

Nettoyage de l'écran à cristaux liquides

Si la surface de l'écran à cristaux liquides est sale, frottez-la légèrement à l'aide d'un chiffon doux et sec.

Nettoyage de la surface de la machine

Pour essuyer la saleté de la machine, essorez fermement un chiffon doux imbibé d'eau (tiède).

Après avoir nettoyé la machine, essuyez-la avec un chiffon doux et sec.

Restrictions en matière d'application d'huile

La machine doit être huilée pour éviter de l'endommager.

Lors de la fabrication de cette machine, la quantité d'huile nécessaire a été appliquée afin de garantir un fonctionnement correct et éviter d'avoir à appliquer régulièrement de l'huile.

En cas de problème, par exemple en cas de difficulté à tourner le volant ou en cas de bruit inhabituel, cessez immédiatement d'utiliser la machine et contactez votre revendeur Brother agréé ou le centre de service Brother agréé le plus proche.

Précautions concernant le rangement de la machine

Ne rangez pas la machine dans l'un des endroits indiqués ci-dessous, car cela risquerait de l'endommager (par exemple, apparition de rouille suite à de la condensation).

- Exposition à des températures très élevées
- Exposition à des températures très basses
- Exposition à de fortes variations de température
- Exposition à une forte humidité ou beaucoup de vapeur
- Rangement à proximité d'une flamme, d'un chauffage ou d'un climatiseur
- Rangement à l'extérieur ou exposition aux rayons directs du soleil
- Exposition à des environnements très poussiéreux ou huileux

💡 Remarque

- Pour prolonger la durée de vie de la machine, mettez-la sous tension et utilisez-la régulièrement. Le rangement de la machine pendant une durée prolongée sans l'utiliser risque de diminuer son efficacité.

Nettoyage de la coursière

Les performances de couture diminuent en cas d'accumulation de peluches et de poussière dans le boîtier de la canette; par conséquent, il doit être nettoyé régulièrement.

- 1 Appuyez sur  (Touche Position de l'aiguille) pour relever l'aiguille.
- 2 Mettez la machine hors tension.
- 3 Débranchez le cordon d'alimentation de la prise d'alimentation à droite de la machine.
- 4 Relevez le pied-de-biche pour retirer l'aiguille et le pied-de-biche.
 - Pour plus de détails, reportez-vous aux sections « Remplacement de l'aiguille » à la page 28 et « Remplacement du pied-de-biche » à la page 29.
- 5 Retirez le plateau et compartiment d'accessoires ou l'unité de broderie si l'un d'eux est attaché.
- 6 Retirez le capot du compartiment à canette.
- 7 Retirez le capot de la plaque à aiguille.

■ Si le capot de la plaque à aiguille est maintenu par une vis

- 1 Utilisez le tournevis en forme de L (ou en forme de disque) pour retirer la vis du capot de la plaque à aiguille.

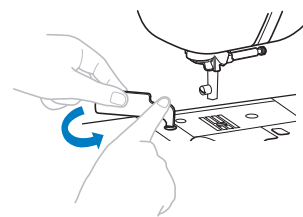

- 2 Saisissez les deux côtés du capot de la plaque à aiguille, puis faites-le glisser vers vous.

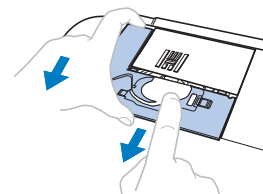

■ Si le capot de la plaque à aiguille n'est pas maintenu par une vis

- 1 Saisissez les deux côtés du capot de la plaque à aiguille, puis faites-le glisser vers vous.

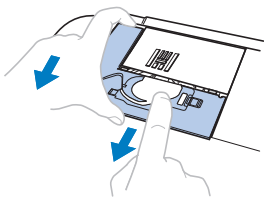

- 8 Saisissez le boîtier de la canette et retirez-le.

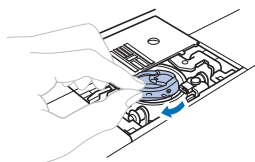

- 9 Utilisez la brosse de nettoyage ou un aspirateur pour retirer les peluches et la poussière du boîtier de la canette ainsi que de la zone environnante.

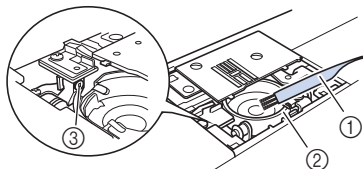

- ① Brosse de nettoyage
- ② Coursière
- ③ Capteur de fil de la canette

Remarque

- N'appliquez pas d'huile sur le boîtier de la canette.

- 10 Insérez le boîtier de la canette de façon à ce que le repère ▲ sur le boîtier de la canette soit aligné sur le repère ● de la machine.

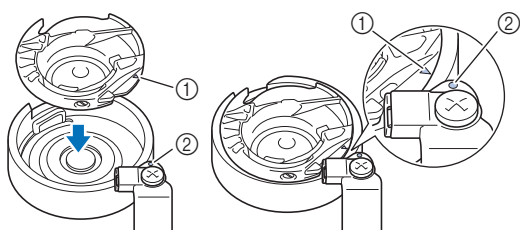

- Aligned les repères ▲ et ●.

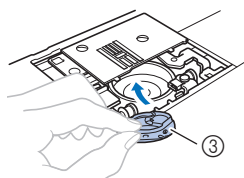

- ① Repère ▲
- ② Repère ●
- ③ Boîtier de la canette

- Veillez à ce que les points indiqués soient alignés avant d'installer le boîtier de la canette.

- 11 Insérez les taquets du capot de la plaque à aiguille dans la plaque à aiguille, puis remettez-le en place. Remplacez le capot du compartiment à canette.

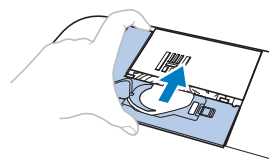

ATTENTION

- N'utilisez jamais un boîtier de la canette qui est rayé ou qui comporte une ébarbure. Sinon, le fil supérieur risque de s'emmêler, l'aiguille de casser ou les performances de couture de diminuer. Pour un boîtier de la canette neuf, contactez votre centre de service Brother agréé le plus proche.
- Veillez à ce que le boîtier de la canette soit correctement installé, sinon l'aiguille risque de casser.

Le panneau tactile ne fonctionne pas correctement

Si l'écran ne répond pas correctement lorsque vous appuyez sur une touche (la machine n'effectue pas l'opération ou effectue une autre opération), suivez la procédure ci-dessous pour effectuer les réglages correspondants.

- 1 Maintenez votre doigt sur l'écran, mettez la machine hors tension, puis rallumez-la à l'aide de l'interrupteur d'alimentation principal.



→ L'écran de réglage du panneau tactile s'affiche.

- 2 Touchez légèrement le centre de chaque signe +, dans l'ordre de 1 à 5.

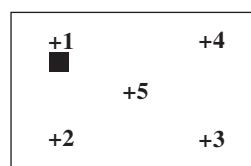

- 3 Mettez la machine hors tension, puis rallumez-la.

Dépannage

Si la machine ne fonctionne plus correctement, examinez les problèmes possibles suivants avant de l'envoyer en réparation.

Vous pouvez résoudre vous-même la plupart des problèmes. Pour une aide supplémentaire, le site internet Brother support (Site Web de soutien Brother) propose des réponses aux questions fréquemment posées et des conseils de dépannage régulièrement actualisés. Consultez notre site « <http://s.brother/cpham/> ».

Si le problème persiste, contactez votre revendeur Brother ou le centre de service Brother agréé le plus proche.

■ Dépannage de problèmes fréquents

Voici les causes et les solutions détaillées pour les problèmes fréquents. Veuillez à les consulter avant de nous contacter.

| | |
|--|----------|
| Fil supérieur tendu | page 105 |
| Fil emmêlé sur l'envers du tissu | page 105 |
| Tension de fil incorrecte | page 106 |
| Le tissu est pris dans la machine et ne peut pas être retiré | page 106 |
| Lorsque le fil s'emmêle en dessous de la base du bobineur de canette | page 108 |

Fil supérieur tendu

■ Symptôme

- Le fil supérieur apparaît sous la forme d'une ligne continue.
- Le fil de la canette est visible sur l'endroit du tissu. (reportez-vous à l'illustration ci-dessous).
- Le fil supérieur est tendu et se retire lorsque vous tirez dessus.
- Le fil supérieur est tendu et le tissu fronce.
- La tension du fil supérieur est élevée et les résultats ne changent pas, même après avoir réglé la tension du fil.

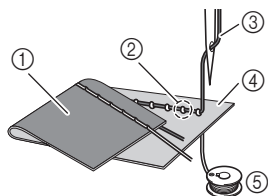

- ① Envers du tissu
- ② Le fil de la canette est visible sur l'endroit du tissu
- ③ Fil supérieur
- ④ Endroit du tissu
- ⑤ Fil de la canette

■ Cause

Enfilage de la canette incorrect

Si le fil de la canette n'est pas correctement enfilé, plutôt que d'appliquer la tension appropriée au fil de la canette, passez-le à travers le tissu lorsque le fil supérieur sort. Pour cette raison, le fil est visible sur l'endroit du tissu.

■ Détails de vérification/solution

Réinstallez correctement le fil de la canette. (page 22)

Fil emmêlé sur l'envers du tissu

■ Symptôme

- Le fil s'emmêle sur l'envers du tissu.

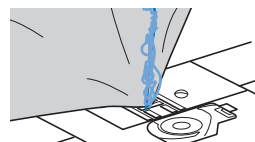

- Une fois la couture commencée, un cliquetis est émis et la couture devient impossible.
- Sous le tissu, le fil est emmêlé dans le boîtier de la canette.

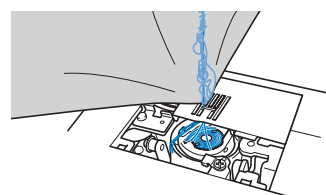

■ Cause

Enfilage supérieur incorrect

Si l'enfilage du fil supérieur n'est pas correct, il est impossible de tirer fermement sur le fil supérieur passant au travers du tissu, et ce dernier s'emmêle dans le boîtier de la canette, produisant ainsi un bruit de cliquetis.

■ Détails de vérification/solution

Retirez le fil emmêlé, puis corrigez l'enfilage supérieur.

- 1 Retirez le fil emmêlé. Si vous n'y parvenez pas, coupez le fil à l'aide d'une paire de ciseaux.
 - Pour de plus amples détails, reportez-vous à la section « Nettoyage de la coursière » à la page 103.
- 2 Retirez le fil supérieur de la machine.
- 3 Corrigez l'enfilage supérieur en suivant les instructions de la section « Enfilage du fil supérieur » à la page 24.
 - Si la canette a été retirée de son boîtier, reportez-vous à la section « Installation de la canette » à la page 22 pour installer correctement la canette.

Tension de fil incorrecte

■ Symptômes

- Symptôme 1 : Le fil de la canette est visible sur l'endroit du tissu. (Reportez-vous à l'illustration ci-dessous)
- Symptôme 2 : Le fil supérieur apparaît sous la forme d'une ligne continue sur l'endroit du tissu.
- Symptôme 3 : Le fil supérieur est visible sur l'envers du tissu. (Reportez-vous à l'illustration ci-dessous)
- Symptôme 4 : Le fil de la canette apparaît sous la forme d'une ligne continue sur l'envers du tissu.
- Symptôme 5 : La couture sur l'envers du tissu est relâchée.

□ Symptôme 1

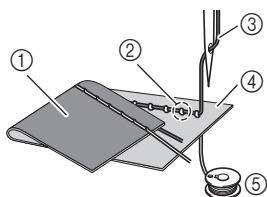

- ① Envers du tissu
- ② Le fil de la canette est visible sur l'endroit du tissu
- ③ Fil supérieur
- ④ Endroit du tissu
- ⑤ Fil de la canette
- ⑥ Le fil supérieur est visible sur l'envers du tissu

□ Symptôme 3

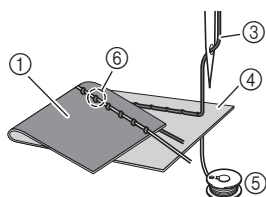

■ Détails de vérification/cause/solution

□ Cause 1

La machine n'est pas correctement enfilée.

<Avec les symptômes 1 et 2 décrits ci-dessus>

L'enfilage de la canette est incorrect.

Rétablissez la tension du fil supérieur sur le réglage standard, puis reportez-vous à la section « Installation de la canette » à la page 22 pour corriger l'enfilage.

<Avec les symptômes 3 et 5 décrits ci-dessus>

L'enfilage supérieur n'est pas correct.

Rétablissez la tension du fil supérieur sur le réglage standard, puis reportez-vous à la section « Enfilage du fil supérieur » à la page 24 pour corriger l'enfilage supérieur.

□ Cause 2

L'aiguille et le fil utilisés ne sont pas appropriés.

L'aiguille à utiliser avec la machine dépend du type de tissu employé et de la grosseur du fil.

Si l'aiguille et le fil utilisés ne sont pas appropriés au tissu, la tension du fil ne sera pas correcte et le tissu risque de froncer ou des points peuvent être sautés.

- Reportez-vous à la section « Combinaisons tissu/fil/aiguille » à la page 27 pour vous assurer que l'aiguille et le fil sont appropriés au tissu.

□ Cause 3

La tension supérieure adéquate n'a pas été sélectionnée.

Sélectionnez une tension de fil appropriée.

Reportez-vous à la section « Réglage de la tension du fil » à la page 38.

La tension du fil appropriée diffère en fonction du type de tissu et du fil utilisés.

- * Réglez la tension du fil tandis que vous effectuez un test sur une chute de tissu, identique à celui que vous utiliserez pour votre ouvrage.

🔍 Remarque

- Si l'enfilage supérieur et l'enfilage de la canette sont incorrects, il est impossible de régler correctement la tension du fil. Vérifiez tout d'abord l'enfilage supérieur et l'enfilage de la canette, puis réglez la tension du fil.

• Si le fil de la canette est visible sur l'endroit du tissu

Appuyez sur **-** sur l'écran de réglage manuel pour réduire la tension du fil supérieur.

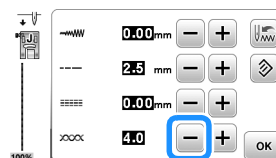

• Si le fil supérieur est visible sur l'envers du tissu

Appuyez sur **+** sur l'écran de réglage manuel pour augmenter la tension du fil supérieur.

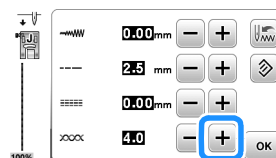

Le tissu est pris dans la machine et ne peut pas être retiré

Si le tissu est coincé dans la machine et ne peut pas être retiré, le fil s'est peut-être emmêlé sous la plaque à aiguille.

Procédez comme suit pour retirer le tissu de la machine. Si cette opération n'est pas possible en suivant cette procédure, plutôt que d'essayer de forcer, contactez votre centre de service Brother agréé le plus proche.

■ Retrait du tissu de la machine

1 Arrêtez immédiatement la machine.

2 Mettez la machine hors tension.

3 Retirez l'aiguille.

Si l'aiguille est abaissée dans le tissu, tournez le volant vers l'avant (dans le sens des aiguilles d'une montre) pour sortir l'aiguille du tissu, puis retirez-la.

- Reportez-vous à la section « Remplacement de l'aiguille » à la page 28.

4 Retirez le pied-de-biche et son support.

Si le fil est emmêlé sur le pied-de-biche, retirez le fil, puis relevez le levier du pied-de-biche pour retirer le pied-de-biche. Sinon, vous risquez d'endommager le pied-de-biche.

- Reportez-vous à la section « Remplacement du pied-de-biche » à la page 29.

- 5** Soulevez le tissu et coupez les fils en dessous.
Si le tissu peut être retiré, faites-le. Passez aux étapes suivantes pour nettoyer la coursière.

- 6** Retirez le capot de la plaque à aiguille.
- Reportez-vous à la section « Nettoyage de la coursière » à la page 103.

- 7** Coupez le fil emmêlé, puis retirez la canette.

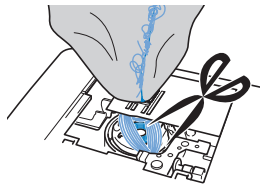

- 8** Retirez le boîtier de la canette.
S'il reste des fils dans le boîtier de la canette, retirez-les.

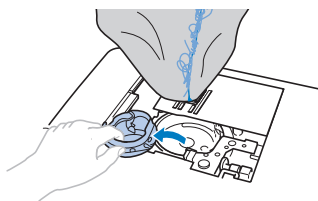

- 9** Utilisez la brosse de nettoyage ou l'accessoire miniature d'un aspirateur pour éliminer les peluches ou la poussière de la coursière et de la zone environnante.

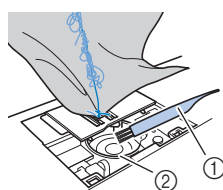

- ① Brosse de nettoyage
② Coursière

| | |
|--------------------------------------|------------------------------|
| Si le tissu peut être retiré. | Passez à l'étape 16 . |
| Si le tissu ne peut pas être retiré. | Passez à l'étape 10 . |

Remarque

- Il est déconseillé d'utiliser de l'air comprimé en bombe.

- 10** Utilisez le tournevis en forme de disque fourni pour desserrer les deux vis de la plaque à aiguille.

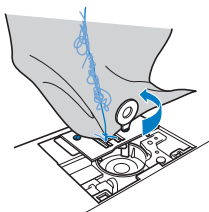

Remarque

- Veillez à ne pas laisser tomber les vis retirées dans la machine.

- 11** Soulevez légèrement la plaque à aiguille, coupez les fils emmêlés, puis retirez la plaque à aiguille.

Retirez le tissu et les fils de la plaque à aiguille.

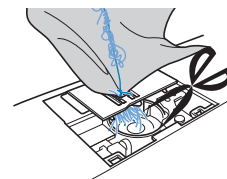

Si vous ne pouvez pas retirer le tissu, même une fois la procédure terminée, contactez votre centre de service Brother agréé le plus proche.

- 12** Retirez tous les fils de la coursière et autour des griffes d'entraînement.

- 13** Tournez le volant pour relever les griffes d'entraînement.

- 14** Alignez les deux trous de vis de la plaque à aiguille sur les deux trous du support de la plaque à aiguille, puis placez la plaque sur la machine.

- 15** Serrez légèrement au doigt la vis à droite de la plaque à aiguille. Utilisez ensuite le tournevis en forme de disque pour serrer fermement la vis à gauche. Serrez enfin fermement la vis à droite.

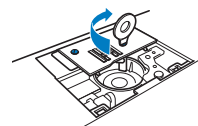

Tournez le volant pour vérifier que les griffes d'entraînement se déplacent librement et n'entrent pas en contact avec les bords des fentes dans la plaque à aiguille.

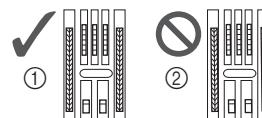

- ① Position correcte des griffes d'entraînement
② Position incorrecte des griffes d'entraînement

- 16** Insérez le boîtier de la canette en respectant l'étape **10** de la section « Nettoyage de la coursière » à la page 103.

- 17** Fixez le capot de la plaque à aiguille en respectant l'étape **11** de la section « Nettoyage de la coursière » à la page 103.

- 18** Vérifiez l'état de l'aiguille, puis installez-la.

Si l'aiguille est abîmée, par exemple tordue, installez-en une nouvelle.

- Reportez-vous aux sections « Vérification de l'aiguille » à la page 28 et « Remplacement de l'aiguille » à la page 28.

Mémo

- Étant donné que l'aiguille a peut-être été endommagée lorsque le tissu a été coincé dans la machine, nous vous conseillons de la remplacer par une neuve.

■ Vérification du fonctionnement de la machine

Si la plaque à aiguille a été retirée, vérifiez le fonctionnement de la machine pour vous assurer que l'installation a été correctement réalisée.

1 Mettez la machine sous tension.

2 Sélectionnez le point .

Remarque

- N'installez pas à ce stade le pied-de-biche et le fil.

3 Tournez lentement le volant vers vous (dans le sens inverse des aiguilles d'une montre) et vérifiez bien que l'aiguille tombe au centre de l'ouverture de la plaque à aiguille.

Si l'aiguille touche la plaque à aiguille, retirez cette dernière puis réinstallez-la, en commençant par l'étape 13 de la section « Retrait du tissu de la machine » à la page 106.

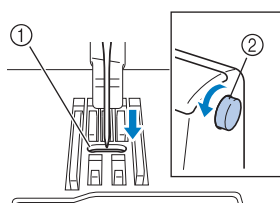

- ① Ouverture de la plaque à aiguille
- ② Volant

4 Sélectionnez le point . Définissez la longueur et la largeur du point maximales.

- Pour plus de détails sur le changement des réglages, reportez-vous aux sections « Réglage de la largeur du point » à la page 38 et « Réglage de la longueur de point » à la page 38.

5 Tournez lentement le volant vers vous (sens inverse des aiguilles d'une montre) et vérifiez que la barre de l'aiguille et les griffes d'entraînement fonctionnent correctement.

Si l'aiguille ou les griffes d'entraînement entrent en contact avec la plaque à aiguille, il est possible que la machine ait une anomalie. Contactez donc votre centre de service Brother agréé le plus proche.

6 Mettez la machine hors tension, puis installez la canette et le pied-de-biche.

N'utilisez jamais de pied-de-biche rayé ou endommagé. Sinon, l'aiguille risque de casser ou les performances de couture de diminuer.

- Reportez-vous aux sections « Installation de la canette » à la page 22 et « Remplacement du pied-de-biche » à la page 29.

7 Enfilez correctement la machine.

- Pour plus de détails sur l'enfilage de la machine, reportez-vous à la section « Enfilage supérieur » à la page 24.

8 Procédez à un essai de couture avec du tissu en coton.

Remarque

- Une couture incorrecte peut être due à un enfilage supérieur incorrect ou à l'utilisation d'un tissu fin. Si l'essai n'est pas concluant, vérifiez l'enfilage supérieur ou le type de tissu utilisé.

Lorsque le fil s'emmêle en dessous de la base du bobineur de canette

Si le bobinage de canette commence alors que le fil ne passe pas correctement sous le disque de pré-tension du guide-fil de bobinage de la canette, le fil risque de s'emmêler sous la base du bobineur de canette.

⚠ ATTENTION

- Ne retirez pas la base du bobineur de canette même si le fil s'emmêle dessous. Vous risqueriez d'endommager le coupe-fil de la base du bobineur de canette.
- Ne retirez pas la vis de la tige de guidage du bobineur de canette sous peine d'endommager la machine; il est impossible de dérouler le fil si la vis est retirée.

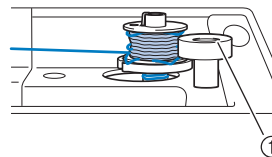

- ① Vis de la tige de guidage du bobineur de canette

1 Arrêtez le bobinage de canette.

2 Coupez le fil à l'aide de ciseaux à côté du guide-fil de bobinage de la canette.

3 Faites glisser l'axe du bobineur de canette vers la gauche, puis retirez la canette de l'axe et coupez le fil menant à la canette afin de pouvoir retirer complètement la canette de l'axe.

4 Tenez l'extrémité du fil de la main gauche et déroulez le fil dans le sens des aiguilles d'une montre en dessous de la base du bobineur de canette avec la main droite comme illustré ci-dessous.

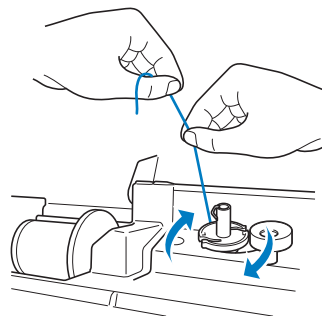

Liste des symptômes

Vérifiez les problèmes suivants avant de faire appel au service de dépannage. Si la page de référence est « * », contactez votre revendeur Brother agréé ou le centre de service Brother agréé le plus proche.

■ Préparatifs

| Symptôme, Cause/solution | Référence |
|--|-----------|
| Impossible d'enfiler l'aiguille. | |
| L'aiguille ne se trouve pas dans la bonne position. • Appuyez sur la touche « Position de l'aiguille » pour relever l'aiguille. | 10 |
| L'aiguille n'est pas installée correctement. | 28 |
| L'aiguille est de travers, tordue ou la pointe est émoussée. | 28 |
| L'enfilage supérieur n'est pas correct. Le levier d'enfilage de l'aiguille n'est pas abaissé au maximum. | 24 |
| Le crochet de l'enfileur d'aiguille est tordu et ne passe pas par le chas de l'aiguille. | * |
| Le levier d'enfilage de l'aiguille ne peut pas être déplacé ou rétabli dans sa position d'origine. | * |
| Une aiguille 65/9 est utilisée. • L'aiguille n'est pas compatible avec l'enfileur. Passez manuellement le fil par le chas de l'aiguille. | 25 |
| Impossible d'abaisser le pied-de-biche à l'aide du levier du pied-de-biche. | |
| Le pied-de-biche a été relevé à l'aide de la touche « Releveur du pied-de-biche ». | 10 |
| Le fil de la canette ne se bobine pas correctement. | |
| Le fil ne passe pas correctement par le guide-fil de bobinage de la canette. | 20 |
| Le fil sorti du guide-fil de bobinage de la canette n'était pas correctement bobiné sur la canette. | 21 |
| La canette vide n'a pas été placée correctement sur la tige. | 20 |
| Lors du bobinage de la canette, le fil de la canette s'est enroulé sous la base du bobineur de canette. | |
| Le fil n'a pas été passé correctement en dessous du disque de pré-tension du guide-fil de bobinage de la canette. • Retirez le fil emmêlé, puis bobinez la canette. | 20, 108 |
| Impossible de faire sortir le fil de la canette. | |
| L'aiguille est de travers, tordue ou la pointe est émoussée. | 28 |
| La canette n'est pas placée correctement. | 22 |
| Aucune information ne s'affiche sur l'écran à cristaux liquides. | |
| La machine n'a pas été mise sous tension à l'aide de l'interrupteur d'alimentation principal. | 12 |
| La fiche du cordon d'alimentation n'est pas insérée dans une prise électrique. | 12 |
| L'écran à cristaux liquides est embué. | |
| De la condensation s'est formée sur l'écran à cristaux liquides. • La buée se dissipe au bout d'un moment. | - |

| Symptôme, Cause/solution | Référence |
|--|-----------|
| Les touches de fonctionnement ne répondent pas ou leur sensibilité est trop importante. | |
| Vous portez un gant lorsque vous appuyez sur les touches. Vous appuyez sur les touches avec un ongle. Vous utilisez un stylet non électrostatique. La sensibilité des touches de fonctionnement n'est pas définie pour l'utilisateur. | 13, 17 |
| La lampe de couture ne s'allume pas. | |
| [Luminosité] est défini sur [OFF] dans l'écran de réglages. | 16 |
| L'unité de broderie ne fonctionne pas. | |
| L'unité de broderie n'est pas installée correctement. | 80 |
| Le cadre de broderie a été installé avant l'initialisation de l'unité. | 80 |
| Impossible de récupérer un motif de broderie par le biais du réseau sans fil. | |
| Les motifs de broderie qui ne sont pas disponibles pour cette machine ne peuvent pas être récupérés. • Vérifiez les données de broderie et le message affiché sur l'application. | - |

■ Pendant la couture

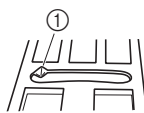
| Symptôme, Cause/solution | Référence |
|--|-----------|
| La machine ne fonctionne pas. | |
| La touche « Marche/Arrêt » n'a pas été enfoncée. | 31 |
| L'axe du bobineur de canette est poussé vers la droite. | 20 |
| Aucun point n'a été sélectionné. | 31 |
| Le pied-de-biche n'a pas été abaissé. | 32 |
| La touche « Marche/Arrêt » a été enfoncée alors que la pédale était connectée. | 32 |
| La touche « Marche/Arrêt » a été enfoncée alors que la machine était réglée de sorte que le variateur de vitesse de couture contrôle la largeur du point zigzag. | 15, 66 |
| L'aiguille casse. | |
| L'aiguille n'est pas installée correctement. | 28 |
| La vis du support de l'aiguille n'est pas serrée. | 28 |
| L'aiguille est de travers ou tordue. | 28 |
| Vous utilisez la mauvaise aiguille ou le mauvais fil pour le tissu sélectionné. | 27 |
| Mauvais pied-de-biche. | 29 |
| La tension du fil supérieur est trop élevée. | 38 |
| Vous avez tiré sur le tissu pendant la couture. | - |
| La bobine de fil n'est pas placée correctement. | 20 |
| Des rayures sont présentes autour de l'ouverture de la plaque à aiguille. * Il y a une encoche du côté gauche de l'ouverture de la plaque à aiguille. Il ne s'agit pas d'un défaut. | * |
|  ① Encoche | |
| Des rayures sont présentes autour de l'ouverture du pied-de-biche. | * |
| Des rayures sont présentes sur le boîtier de la canette. | * |

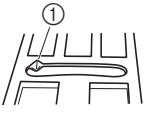
| Symptôme, Cause/solution | Référence |
|---|-----------|
| La canette utilisée n'est pas compatible avec la machine. | 20 |
| L'enfilage supérieur n'est pas correct. | 24 |
| La canette n'est pas placée correctement. | 22 |
| Le pied-de-biche n'est pas fixé correctement. | 29 |
| La vis du support du pied-de-biche est desserrée. | 30 |
| Le tissu est trop épais. | 27, 41 |
| Le tissu est entraîné par force lors de la couture sur tissus épais ou de coutures épaisses. | 41 |
| Le point est trop court. | 38 |
| Le renfort n'est pas fixé sur le tissu brodé. | 82 |
| Le fil de la canette n'est pas bobiné correctement. | 20 |
| Le fil supérieur casse. | |
| L'enfilage n'est pas correct sur la machine (il est possible que vous n'avez pas utilisé le bon couvercle de bobine, que celui-ci ne soit pas bien fermé, ou que le fil n'ait pas été pris dans l'enfileur de la barre d'aiguille, etc.). | 24 |
| Le fil utilisé est emmêlé ou comporte des nœuds. | - |
| L'aiguille choisie n'est pas appropriée au fil utilisé. | 27 |
| La tension du fil supérieur est trop élevée. | 38 |
| Le fil est emmêlé. | 105 |
| L'aiguille est de travers, tordue ou la pointe est émoussée. | 28 |
| L'aiguille n'est pas installée correctement. | 28 |
| Des rayures sont présentes autour de l'ouverture de la plaque à aiguille. | * |
| * Il y a une encoche du côté gauche de l'ouverture de la plaque à aiguille. Il ne s'agit pas d'un défaut. | |
|  ① Encoche | |
| Des rayures sont présentes autour de l'ouverture du pied-de-biche. | * |
| Des rayures sont présentes sur le boîtier de la canette. | * |
| Vous utilisez la mauvaise aiguille ou le mauvais fil pour le tissu sélectionné. | 27 |
| La canette utilisée n'est pas une canette spécifiquement conçue pour cette machine. | 20 |
| Le fil est emmêlé sur l'envers du tissu. | |
| L'enfilage supérieur n'est pas correct. | 24, 105 |
| Vous utilisez la mauvaise aiguille ou le mauvais fil pour le tissu sélectionné. | 27 |
| L'enfilage du fil supérieur est trop serré. | |
| Le fil de la canette n'est pas installé correctement. | 22 |
| Le fil de la canette casse. | |
| La canette n'est pas placée correctement. | 22 |
| Le fil de la canette n'est pas bobiné correctement. | 20 |
| Une canette rayée est utilisée. | 22 |
| Le fil est emmêlé. | 106 |
| La canette utilisée n'est pas une canette spécifiquement conçue pour cette machine. | 20 |

| Symptôme, Cause/solution | Référence |
|---|-----------|
| Le tissu fronce. | |
| L'enfilage du fil supérieur ou de la canette est incorrect. | 20, 24 |
| La bobine de fil n'est pas placée correctement. | 20 |
| Vous utilisez la mauvaise aiguille ou le mauvais fil pour le tissu sélectionné. | 27 |
| L'aiguille est de travers, tordue ou la pointe est émoussée. | 28 |
| Les points sont trop longs lorsque vous cousez sur des tissus fins. | 38 |
| La tension du fil n'est pas réglée correctement. | 38, 106 |
| Mauvais pied-de-biche. <ul style="list-style-type: none"> Le tissu n'a pas été renforcé correctement. | 29 |
| Le point n'est pas cousu correctement. | |
| Le pied-de-biche utilisé n'est pas approprié au type de point choisi. | 29 |
| La tension du fil n'est pas correcte. | 38, 106 |
| Le fil s'est emmêlé, par exemple, dans le boîtier de la canette. | 106 |
| Les griffes d'entraînement sont en position basse. <ul style="list-style-type: none"> Faites glisser le curseur de réglage des griffes d'entraînement vers la droite (▲▲). | 9, 65 |
| Des points ont été sautés | |
| L'enfilage est incorrect dans la machine. | 20, 24 |
| Vous utilisez la mauvaise aiguille ou le mauvais fil pour le tissu sélectionné. | 27 |
| L'aiguille est de travers, tordue ou la pointe est émoussée. | 28 |
| L'aiguille n'est pas installée correctement. | 28 |
| De la poussière ou des peluches se sont accumulées sous la plaque à aiguille. | 103 |
| Couture sur tissus fins ou élastiques. <ul style="list-style-type: none"> Fixez un renfort de broderie sur le tissu. | 42 |
| Aucun point n'est cousu | |
| L'aiguille est de travers, tordue ou la pointe est émoussée. | 28 |
| La canette n'est pas placée correctement. | 22 |
| L'enfilage supérieur n'est pas correct. | 24 |
| La machine émet un son aigu pendant la couture | |
| Il y a de la poussière ou des peluches dans les griffes d'entraînement. | 103 |
| Des bouts de fil sont pris dans le boîtier de la canette. | 103 |
| L'enfilage supérieur n'est pas correct. | 24 |
| La canette utilisée n'est pas une canette spécifiquement conçue pour cette machine. | 20 |
| Le boîtier de la canette présente des trous laissés par l'aiguille ou des rayures engendrées par les frottements. | * |
| Le tissu n'est pas entraîné dans la machine. | |
| Les griffes d'entraînement sont en position basse. <ul style="list-style-type: none"> Faites glisser le curseur de réglage des griffes d'entraînement vers la droite (▲▲). | 9 |
| Les points sont trop près les uns des autres. | 38 |
| Mauvais pied-de-biche. | 29 |
| L'aiguille est de travers, tordue ou la pointe est émoussée. | 28 |
| Le fil est emmêlé. | 106 |
| Le pied zigzag « J » est incliné sur un bord épais au début de la couture. | 41 |
| La pression du pied-de-biche n'est pas réglée correctement pour le tissu. | 15 |

| Symptôme, Cause/solution | Référence |
|--|---------------|
| Le tissu est entraîné dans le mauvais sens. | |
| Le mécanisme d'entraînement est endommagé. | * |
| L'aiguille touche la plaque. | |
| La vis du support de l'aiguille n'est pas suffisamment serrée. | 28 |
| L'aiguille est de travers, tordue ou la pointe est émoussée. | 28 |
| Impossible de retirer le tissu cousu. | |
| Le fil est emmêlé sous la plaque à aiguille. | 106 |
| Une aiguille cassée est tombée à l'intérieur de la machine. | |
| <ul style="list-style-type: none"> Mettez la machine hors tension et retirez la plaque à aiguille. Si vous apercevez l'aiguille qui est tombée à l'intérieur de la machine, utilisez une pince pour l'en extraire. Après avoir retiré l'aiguille, remettez la plaque dans sa position d'origine et installez une aiguille neuve. Avant de mettre la machine sous tension, tournez lentement le volant vers vous afin de vérifier qu'il fonctionne correctement et que l'aiguille neuve pénètre au centre de l'ouverture de la plaque à aiguille. Si le volant ne tourne pas correctement ou s'il est impossible de retirer l'aiguille tombée à l'intérieur de la machine, contactez votre revendeur Brother ou le centre de service Brother agréé le plus proche. | 106 |
| Le volant ne tourne pas librement. | |
| Le fil est emmêlé dans le boîtier de la canette. | 103, 105, 106 |



■ Après la couture



| Symptôme, Cause/solution | Référence |
|--|-----------|
| La tension du fil n'est pas correcte. | |
| L'enfilage supérieur n'est pas correct. | 24, 106 |
| La canette n'est pas placée correctement. | 22, 106 |
| Vous utilisez la mauvaise aiguille ou le mauvais fil pour le tissu sélectionné. | 27 |
| Le support du pied-de-biche n'est pas fixé correctement. | 30 |
| La tension du fil n'est pas réglée correctement. | 38, 106 |
| Le fil de la canette n'est pas bobiné correctement. | 20 |
| L'aiguille est de travers, tordue ou la pointe est émoussée. | 28 |
| La canette utilisée n'est pas compatible avec la machine. | 20 |
| Les motifs de caractères ou de points décoratifs ne sont pas alignés correctement. | |
| Mauvais pied-de-biche. | 29 |
| Les réglages de motifs de points ont été mal entrés. | 73 |
| Le motif de points est irrégulier. | |
| Mauvais pied-de-biche. | 29 |
| Couture sur tissus fins ou élastiques. | 42 |
| <ul style="list-style-type: none"> Fixez un renfort de broderie sur le tissu. | |
| La tension du fil n'est pas réglée correctement. | 38, 106 |

| Symptôme, Cause/solution | Référence |
|--|-----------|
| Le tissu est tiré, poussé ou entraîné à un certain angle pendant la couture. | 31 |
| <ul style="list-style-type: none"> Lors de la couture, guidez le tissu manuellement pour qu'il soit entraîné en ligne droite. | |
| Le fil s'est emmêlé, par exemple, dans le boîtier de la canette. | 103 |
| Le motif de broderie n'est pas brodé correctement. | |
| Le fil est emmêlé. | 106 |
| La tension du fil n'est pas réglée correctement. | 38, 106 |
| Le tissu n'a pas été inséré correctement dans le cadre (le tissu n'était pas tendu, etc.). | 83 |
| Vous n'avez pas utilisé de renfort de broderie. | 82 |
| <ul style="list-style-type: none"> Lorsque vous brodez sur des tissus élastiques, légers, à grosse trame ou sur des tissus susceptibles de provoquer un rétrécissement des motifs, utilisez toujours un renfort de broderie. Pour connaître le renfort à utiliser, renseignez-vous auprès de votre revendeur Brother agréé. | |
| Un objet se trouvait près de la machine et a été touché par le chariot ou le cadre de broderie pendant la broderie. | 79 |
| Le matériau dépassant du cadre de broderie engendre des problèmes. | 82 |
| <ul style="list-style-type: none"> Retendez le tissu sur le cadre de broderie afin que le matériau dépassant du cadre n'engendre plus de problèmes, faites pivoter le motif et commencez à broder. | |
| Une broderie est en cours d'exécution sur un tissu lourd et ce dernier pend sur le bord de la table. | 89 |
| <ul style="list-style-type: none"> Si vous brodez alors que le tissu pend sur le bord de la table, le mouvement de l'unité de broderie sera altéré. Soutenez le tissu lorsque vous brodez. | |
| Le tissu est accroché quelque part. | - |
| <ul style="list-style-type: none"> Arrêtez la machine et positionnez le tissu de sorte qu'il ne puisse pas être accroché. | |
| Pendant la broderie, le chariot a été déplacé lors du retrait ou de la fixation du cadre de broderie. | 84 |
| <ul style="list-style-type: none"> Si le chariot est déplacé pendant le processus, le motif risque d'être mal aligné. Faites attention lorsque vous retirez ou fixez le cadre de broderie. | |
| Le renfort est mal fixé. Par exemple, il est plus petit que le cadre de broderie. | 82 |
| Le motif de broderie ne se brode pas sur une position particulière. | |
| Le tissu n'est pas positionné correctement dans le cadre de broderie. | 83 |
| <ul style="list-style-type: none"> Utilisez le gabarit. | |
| Des boucles apparaissent à la surface du tissu lors de la broderie. | |
| La tension du fil n'est pas réglée correctement. | 91 |
| Le fil de canette à broder prévu pour être utilisé avec cette machine n'est pas utilisé. | 81 |

Messages d'erreur

Des messages et des conseils d'utilisation apparaissent sur l'écran à cristaux liquides lorsque vous effectuez des opérations de manière erronée. Respectez les instructions qui s'affichent. Si vous appuyez sur  ou si vous réexécutez l'opération correctement après l'affichage du message, celui-ci disparaît.

| | Messages d'erreur | Cause/solution |
|----|---|---|
| 1 | Un dysfonctionnement s'est produit. Mettez la machine hors puis sous tension. | Ce message s'affiche en cas de dysfonctionnement. Mettez la machine hors tension puis sous tension à nouveau. Si ce message persiste, veuillez contacter votre revendeur Brother agréé ou le centre de service Brother agréé le plus proche. |
| 2 | Impossible de changer la configuration des caractères. | Ce message s'affiche en cas de nombre excessif de caractères et lorsque la configuration de caractères courbes est impossible. |
| 3 | Impossible de changer la police étant donné que certaines lettres ne sont pas incluses dans la police sélectionnée. | Ce message s'affiche lorsque la police du motif de caractères de broderie est remplacée par une police ne comportant pas les caractères utilisés dans le motif. |
| 4 | Impossible de reconnaître les données du motif sélectionné. Les données sont peut-être corrompues. Veuillez éteindre la machine et la rallumer. | Ce message s'affiche lorsque vous essayez de récupérer des données de motifs non valides. Dans la mesure où l'une des situations suivantes peut constituer la cause, vérifiez les données de motifs. <ul style="list-style-type: none"> • Les données de motifs sont endommagées. • Les données que vous avez essayé de récupérer ont été créées à l'aide du système de conception de données d'un autre fabricant. Mettez la machine hors, puis sous tension afin de la remettre en fonctionnement normal. |
| 5 | Vérifiez l'enfilage supérieur et procédez de nouveau à l'enfilage. | Ce message s'affiche lorsque le fil supérieur est cassé ou enfilé de manière incorrecte et que vous appuyez sur la touche « Marche/Arrêt » ou sur une autre touche. |
| 6 | Volume de données trop important pour ce motif. | Ce message s'affiche lorsque les motifs que vous modifiez prennent trop de place dans la mémoire ou que vous modifiez trop de motifs pour la mémoire. |
| 7 | Abaissez le levier boutonnières. | Ce message s'affiche lorsque le levier boutonnières est relevé, qu'un point de boutonnière est sélectionné et que vous appuyez sur la touche « Marche/Arrêt » ou sur une autre touche. |
| 8 | Abaissez le levier du pied-de-biche. | Ce message s'affiche lorsque vous appuyez sur une touche, telle que la touche « Marche/Arrêt », alors que le pied-de-biche est relevé. |
| 9 | Impossible d'ajouter d'autres motifs à cette combinaison. | Ce message s'affiche lorsque vous essayez d'associer plus de 70 points décoratifs. |
| 10 | Espace mémoire insuffisant pour l'enregistrement. | Ce message s'affiche lorsque la mémoire est saturée et que le point ou le motif ne peuvent pas être mémorisés. |
| 11 | Espace mémoire insuffisant pour enregistrer le motif. Supprimer un autre motif? | Ce message s'affiche lorsque la mémoire est saturée et que le point ou le motif ne peuvent pas être mémorisés. Appuyez sur  et supprimez un motif ou un point précédemment enregistré pour sauvegarder le motif ou le point actuel. Appuyez sur  pour revenir à l'écran initial sans enregistrer. |
| 12 | Souhaitez-vous rappeler et réutiliser la mémoire précédente? | Ce message s'affiche si la machine est hors tension en cours de broderie, puis remise sous tension. Appuyez sur  pour remettre la machine dans l'état dans lequel elle se trouvait avant sa mise hors tension (emplacement du motif et nombre de points). Respectez la procédure décrite à la section « Si le fil se casse pendant la broderie » à la page 91 pour aligner la position de l'aiguille et broder le reste du motif. |
| 13 | Le motif dépasse du cadre de broderie. | Ce message s'affiche si la taille du motif de broderie sélectionné est supérieure au cadre de broderie choisi lorsque [Vue identification cadre de broderie] est défini sur [ON]. |
| 14 | Le motif dépasse du cadre de broderie. N'ajoutez aucun autre caractère. | Ce message s'affiche lorsque la combinaison de motifs de caractères est trop grande pour convenir au cadre de broderie. Modifiez la taille du motif de caractères ou disposez les motifs pour les adapter au cadre de broderie. Si [Vue identification cadre de broderie] est défini sur [ON], le réglage sur [OFF] ou la sélection d'un cadre plus grand peut être une solution. |
| 15 | Le motif dépasse du cadre de broderie. Cette fonction n'est pas disponible actuellement. | Ce message s'affiche lorsque le motif de caractères de broderie est redimensionné ou inscrit verticalement/horizontalement de sorte à ce qu'il soit trop grand pour le cadre de broderie. |
| 16 | Une maintenance préventive est recommandée. | Lorsque ce message s'affiche, il est recommandé de confier votre machine à un revendeur Brother agréé ou au centre de service Brother agréé le plus proche pour un contrôle de maintenance de routine. Ce message disparaît et la machine continue de fonctionner une fois que vous appuyez sur  . Mais il s'affichera encore plusieurs fois, jusqu'à ce que l'opération de maintenance appropriée soit effectuée. |

| | Messages d'erreur | Cause/solution | | | | | | | | | | | | | |
|----------------------------|--|---|----------------------------|------------------------|---------------|------|-----|----------------|------|-----|--------|-----|--------------------------|--------------|-----|
| 17 | Relevez le levier boutons. | Ce message s'affiche, entre autres, lorsque le levier boutons est abaissé, qu'un point autre qu'une boutonnière est sélectionné et que vous appuyez sur la touche « Marche/Arrêt » ou sur une autre touche. | | | | | | | | | | | | | |
| 18 | L'authentification et le cryptage utilisés par le point d'accès/routeur du réseau local sans fil sélectionné ne sont pas identifiés. | <p>Les méthodes d'authentification/de chiffrement utilisées par le point d'accès/routeur sélectionné ne sont pas prises en charge par votre machine.</p> <p>Pour le mode d'infrastructure, changez les méthodes d'authentification et de chiffrement du point d'accès/routeur sans fil.</p> <p>Votre machine prend en charge les méthodes d'authentification suivantes :</p> <table border="1"> <thead> <tr> <th>Méthode d'authentification</th> <th>Méthode de chiffrement</th> </tr> </thead> <tbody> <tr> <td rowspan="2">WPA-Personnel</td> <td>TKIP</td> </tr> <tr> <td>AES</td> </tr> <tr> <td rowspan="2">WPA2-Personnel</td> <td>TKIP</td> </tr> <tr> <td>AES</td> </tr> <tr> <td rowspan="2">Ouvert</td> <td>WEP</td> </tr> <tr> <td>Aucun (sans chiffrement)</td> </tr> <tr> <td>Clé partagée</td> <td>WEP</td> </tr> </tbody> </table> <p>Si votre problème n'est pas résolu, il est possible que le SSID ou les paramètres de réseau que vous avez saisis soient incorrects. Revérifiez les paramètres du réseau sans fil. (page 18)</p> <p>Reportez-vous à la section « Comment trouver les informations de sécurité sans fil (SSID et clé de réseau) » à la page 115.</p> | Méthode d'authentification | Méthode de chiffrement | WPA-Personnel | TKIP | AES | WPA2-Personnel | TKIP | AES | Ouvert | WEP | Aucun (sans chiffrement) | Clé partagée | WEP |
| Méthode d'authentification | Méthode de chiffrement | | | | | | | | | | | | | | |
| WPA-Personnel | TKIP | | | | | | | | | | | | | | |
| | AES | | | | | | | | | | | | | | |
| WPA2-Personnel | TKIP | | | | | | | | | | | | | | |
| | AES | | | | | | | | | | | | | | |
| Ouvert | WEP | | | | | | | | | | | | | | |
| | Aucun (sans chiffrement) | | | | | | | | | | | | | | |
| Clé partagée | WEP | | | | | | | | | | | | | | |
| 19 | La canette est presque vide. | <p>Ce message s'affiche lorsque le fil de la canette est presque épuisé. Bien qu'il soit possible de coudre quelques points lorsque la touche « Marche/Arrêt » est enfoncée, remplacez immédiatement la canette par une canette pleine.</p> <p>Lorsque vous brodez, appuyez sur  (Touche Coupe-fil) pour couper les fils, relevez le pied-de-biche, retirez le cadre de broderie, puis remplacez la canette par une canette remplie de fil de canette à broder.</p> | | | | | | | | | | | | | |
| 20 | Le système de sécurité du bobineur de canette a été activé. Le fil est-il emmêlé? | Ce message s'affiche lorsque la canette est en cours de bobinage et que le moteur se bloque car le fil est emmêlé, etc. | | | | | | | | | | | | | |
| 21 |  Le chariot de l'unité de broderie va se déplacer. Éloignez vos mains, etc. du chariot. | Ce message apparaît avant que l'unité de broderie ne bouge. | | | | | | | | | | | | | |
| 22 | La machine essaye toujours de se connecter à votre réseau sans fil. | La machine est toujours en train d'essayer de se connecter à votre réseau sans fil. Veuillez patienter quelques minutes, puis vérifiez l'état du réseau local WLAN sans fil. | | | | | | | | | | | | | |
| 23 |  Le système de sécurité a été activé. Le fil est-il emmêlé? L'aiguille est-elle tordue? | Ce message s'affiche lorsque le moteur se bloque car le fil est emmêlé ou pour d'autres raisons en rapport avec l'alimentation en fil. | | | | | | | | | | | | | |
| 24 | Le SSID et la clé réseau sont incorrects. | <p>Les informations de sécurité (SSID/clé de réseau (mot de passe)) sont incorrectes.</p> <p>Revérifiez le SSID et les informations de sécurité (clé de réseau (mot de passe)). (page 18)</p> <p>Reportez-vous à la section « Comment trouver les informations de sécurité sans fil (SSID et clé de réseau) » à la page 115.</p> | | | | | | | | | | | | | |
| 25 | Impossible d'utiliser la touche « Marche/arrêt » lorsque la pédale est fixée. Retirez la pédale. | Ce message s'affiche lorsque vous appuyez sur la touche « Marche/Arrêt » pour coudre des points de couture courants, de caractères ou décoratifs alors que la pédale est branchée. | | | | | | | | | | | | | |

| | Messages d'erreur | Cause/solution |
|----|---|--|
| 26 | Impossible de détecter le point d'accès/routeur du réseau local sans fil. | Impossible de détecter le point d'accès/routeur sans fil. 1. Vérifiez les 4 points suivants. - Vérifiez que le point d'accès/routeur sans fil est sous tension. - Déplacez votre machine vers une zone où aucun élément ne pourra obstruer le signal du réseau sans fil, comme des portes en métal ou des murs, ou plus près du point d'accès/routeur sans fil. - Placez provisoirement votre machine à environ 1 m (3,3 pieds) du point d'accès sans fil quand vous configurez les paramètres sans fil. - Si votre point d'accès/routeur sans fil utilise le filtrage d'adresses MAC, vérifiez que l'adresse MAC de cette machine est autorisée dans le filtre. 2. Si vous avez saisi manuellement le SSID et les informations de sécurité (SSID/méthode d'authentification/méthode de chiffrement/clé de réseau (mot de passe)), il est possible que les informations soient incorrectes. Révérifiez le SSID et les informations de sécurité et saisissez de nouveau les informations correctes si nécessaire. (page 18) Reportez-vous à la section « Comment trouver les informations de sécurité sans fil (SSID et clé de réseau) » à la page 115. |
| 27 | Les informations de sécurité sans fil (méthode d'authentification, méthode de cryptage, clé réseau) sont incorrectes. | Les informations de sécurité sans fil (méthode d'authentification/méthode de chiffrement/clé de réseau (mot de passe)) sont incorrectes. Reportez-vous au tableau pour le message d'erreur [L'authentification et le cryptage utilisés par le point d'accès/routeur du réseau local sans fil sélectionné ne sont pas identifiés.], puis revérifiez les informations de sécurité sans fil (méthode d'authentification/méthode de chiffrement/clé de réseau (mot de passe)). (page 18) Reportez-vous à la section « Comment trouver les informations de sécurité sans fil (SSID et clé de réseau) » à la page 115. |
| 28 | Le paramètre sans fil n'est pas activé. | Le réglage de réseau sans fil n'est pas activé. Activez le réseau sans fil. (page 18) |
| 29 | Ce motif ne peut pas être chargé, car il dépasse de la zone modifiable. | Ce message s'affiche lorsque l'exemple de motif de points que vous essayez d'ajouter avec la fonction MY CUSTOM STITCH (MON POINT PERSONNALISÉ) dépasse de la zone de couture. Sélectionnez un autre motif de points ou supprimez le motif de points existant (point). |
| 30 | Vous ne pouvez pas utiliser ce motif. | Ce message s'affiche lorsque vous essayez de récupérer un motif ne pouvant pas être utilisé avec cette machine. |
| 31 | Impossible d'utiliser ce support USB. | Ce message s'affiche lorsque vous essayez d'utiliser un support incompatible. |
| 32 |  Mettez la machine hors tension et remplacez la plaque à aiguille. | Ce message s'affiche lorsque vous essayez de coudre avec un point autre qu'un point droit (aiguille en position du milieu) alors que la plaque à aiguille pour point droit est installée. Ce message s'affiche également lorsque vous retirez la plaque à aiguille alors que la machine est toujours sous tension. |
| 33 | Le support USB n'est pas mis en place. Placez-le. | Ce message s'affiche lorsque vous essayez de rappeler ou d'enregistrer un motif alors qu'aucun lecteur flash USB n'est chargé. |
| 34 | Lorsque la commande de vitesse est réglée pour contrôler la largeur du point zigzag, la touche "Marche/arrêt" ne fonctionne pas. | Ce message s'affiche lorsque le levier de contrôle de la vitesse est réglé pour contrôler la largeur de point zigzag et que vous appuyez sur la touche « Marche/Arrêt ». Définissez [Contrôle de la largeur] sur [OFF] sur l'écran de réglages (page 15) ou utilisez la pédale pour faire fonctionner la machine. |
| 35 | F** | Si le message d'erreur [F**] s'affiche sur l'écran à cristaux liquides pendant que vous utilisez la machine, il se peut que celle-ci ne fonctionne pas correctement. Contactez votre revendeur Brother agréé ou le centre de service Brother agréé le plus proche. |

Comment trouver les informations de sécurité sans fil (SSID et clé de réseau)

- 1) Consultez la documentation fournie avec votre point d'accès/routeur sans fil.
- 2) Le SSID par défaut (nom du réseau sans fil) peut être le nom du fabricant ou le nom du modèle.
- 3) Si vous ne connaissez pas les informations de sécurité, veuillez consulter le fabricant du routeur, l'administrateur de votre système ou votre fournisseur d'Internet.
- 4) Certains SSID sans fil et certaines clés de réseau (mots de passe) sont sensibles à la casse (majuscules et minuscules). Veuillez enregistrer correctement vos informations.

* La clé du réseau peut également être appelée mot de passe, clé de sécurité ou clé de chiffrement.

* Si le point d'accès/routeur sans fil n'émet pas le SSID, le SSID ne sera pas détecté automatiquement. Vous devrez saisir le SSID manuellement.

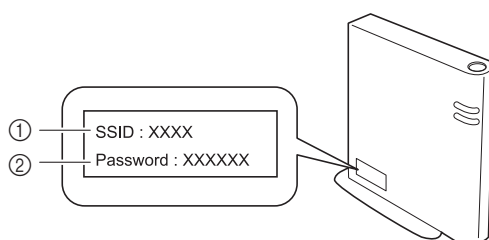

- ① SSID
- ② Clé de réseau (mot de passe)

Bips de fonctionnement

Si la machine fonctionne correctement, elle n'émet qu'un seul bip.

En cas d'opération incorrecte, la machine émet deux ou quatre bips.

Si la machine se bloque, par exemple parce que le fil est emmêlé, celle-ci continue d'émettre des bips pendant quatre secondes, puis elle s'arrête automatiquement. Vérifiez la cause de l'erreur et corrigez-la avant de continuer à coudre.

Spécifications

| Élément | Spécification |
|--|--|
| Dimensions de la machine | Environ 480 mm (L) × 250 mm (P) × 300 mm (H) (Environ 18-7/8" / pouces (L) × 9-7/8" / pouces (P) × 11-7/8" / pouces (H)) |
| Poids de la machine | Environ 10 kg (Environ 22 lb) |
| Dimensions de la machine avec l'unité de broderie attachée | Environ 693 mm (L) × 421 mm (P) × 300 mm (H) (Environ 27-3/8" / pouces (L) × 16-5/8" / pouces (P) × 11-7/8" / pouces (H)) |
| Poids de la machine avec l'unité de broderie attachée | Environ 13,5 kg (Environ 30 lb) |
| Vitesse de couture | 70 à 850 points par minute |

* Certaines spécifications peuvent être modifiées sans préavis.

Mise à jour du logiciel de votre machine

Le logiciel de la machine peut être mis à jour à l'aide d'un lecteur flash USB.

Lorsqu'un programme de mise à jour est disponible sur le site internet Brother support (Site Web de soutien Brother) à l'adresse « <http://s.brother/cpham/> », veuillez télécharger le ou les fichiers en respectant les instructions du site Web ainsi que la procédure ci-dessous.

Remarque

- Lors d'une mise à jour logicielle à l'aide d'un lecteur flash USB, vérifiez qu'aucune donnée autre que le fichier de mise à jour n'est enregistrée sur le lecteur flash USB utilisé avant de commencer la mise à jour.

Mémo

- Une fois le logiciel de la machine mis à jour, les motifs de broderie sauvegardés ne seront pas effacés.

Quand vous utilisez la fonction sans fil, la marque de mise à jour s'affiche sur la touche du réseau local LAN sans fil.



Un logiciel à jour est disponible sur notre site internet. Mettez le logiciel à jour.



Aucun logiciel mis à jour n'est disponible.

Vous pouvez vérifier les informations de version sur l'écran de réglages. (page 16)

- 1 Mettez la machine sous tension tout en maintenant la touche  enfoncée (Touche de levée du pied-de-biche).

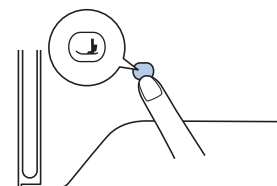

→ L'écran suivant apparaît.

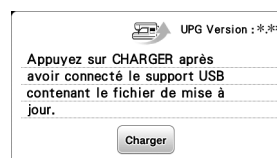

- 2 Insérez le lecteur flash USB dans le port USB de la machine.

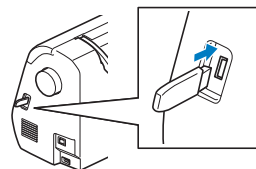

Remarque

- N'enregistrez que le fichier de mise à jour sur la clé USB.

- 3 Appuyez sur .

- Ne mettez pas la machine hors tension pendant la mise à jour.

→ Une fois la mise à jour terminée, le message de fin s'affiche.

- 4 Retirez le lecteur flash USB et mettez la machine hors tension, puis à nouveau sous tension.

Index

A

| | |
|--------------------------------------|------------|
| Accessoires inclus | 11 |
| Affichage des couleurs de fils | 90 |
| Aiguille | 27, 28 |
| Aiguille à oreilles | 72 |
| Aiguille à pointe boule | 27 |
| Aiguille jumelée | 71 |
| Alignement du positionnement | 99 |
| Alimentation électrique | 12 |
| Appliqué | 62, 94, 95 |
| Assemblage | 62 |

B

| | |
|------------------------------|---------|
| Bip de fonctionnement | 16, 115 |
| Bobinage de la canette | 20 |
| Boîtier de la canette | 81, 104 |
| Boutonnière | 56 |
| Broderie | 79 |

C

| | |
|---|--------|
| Cadres de broderie | 83, 84 |
| retrait | 85 |
| Canette | 20 |
| plus de fil | 90 |
| Capot de la plaque à aiguille | 9, 103 |
| Conditions d'utilisation | 5 |
| Coupure de fil | 32, 35 |
| Coupure de point sauté | 93 |
| Coupure fin de couleur | 93 |
| Coursière | 104 |
| Couture bouton | 58 |
| Couvercle de bobine | 20 |
| Cuir | 42 |
| Curseur de réglage des griffes d'entraînement | 9, 64 |

D

| | |
|----------------------|--------|
| Densité de fil | 14, 97 |
| Dépannage | 105 |

E

| | |
|--|---------|
| Éclairage | 16 |
| Écran à cristaux liquides | 11, 13 |
| Emplacement d'installation pour la genouillère | 43 |
| Enfileur | 25 |
| Enregistrement | 75, 101 |
| Espacement des caractères | 14, 98 |

F

| | |
|--|----------------|
| Fermeture à glissière | 59 |
| Fil | 27, 81 |
| Fil de la canette | 20, 81 |
| Fil en nylon transparent | 21, 22, 25, 27 |
| Fil métallique | 21, 25 |
| Fil supérieur | 24, 81 |
| Filet de la bobine | 21 |
| Fonction de coupure de fil | 93 |
| Fonction de coupure de fil automatique | 93 |
| Format de fichier | 74, 101 |
| Fractionner les motifs de broderie | 96 |

G

| | |
|-------------------|----|
| Gabarit | 83 |
| Genouillère | 43 |

| | |
|---|----|
| Griffes d'entraînement | 9 |
| Guide de couture | 64 |
| Guide-fil de bobinage de la canette | 20 |

I

| | |
|--|----|
| Insertion d'un passepoil | 62 |
| Insertion d'une fermeture à glissière centrée | 61 |
| Installation de la canette | 22 |

L

| | |
|-------------------------|----|
| Langue | 16 |
| Largeur du point | 38 |
| Longueur du point | 38 |

M

| | |
|---|---------|
| Maintenance | 103 |
| Mémoire | 74, 101 |
| Messages d'erreur | 112 |
| Mise à jour | 116 |
| Mise en miroir | 14, 97 |
| Motifs de points en dégradé | 72 |
| MY CUSTOM STITCH (MON POINT PERSONNALISÉ) | 76 |

N

| | |
|-----------------|-----|
| Nettoyage | 103 |
|-----------------|-----|

P

| | |
|--|----------------|
| Patchwork | 62 |
| Pédale | 32 |
| Pièces cylindriques | 40 |
| Pied à double entraînement | 64 |
| Pied d'assemblage de 1/4"/pouce | 63 |
| Pied de broderie | 79 |
| Pied réglable pour fermetures à glissière/passepoils | 61 |
| Pied-de-biche | 13, 29, 32, 45 |
| réglage de la pression | 36 |
| Pied-de-biche de guidage de points | 40 |
| Pivotement | 37 |
| Plaque à aiguille | 9, 106 |
| Point d'arrêt | 66 |
| Point de renfort | 34 |
| Point droit | 40, 45, 62 |
| Point inverse | 34 |
| Point invisible | 54 |
| Point plumetis | 14, 31 |
| Point smock | 69 |
| Point zigzag | 38, 66 |
| Points à l'ancienne | 72 |
| Points bordure repliée | 69 |
| Points d'assemblage | 70 |
| Points décoratifs | 13, 31 |
| Points fagot | 68 |
| Points feston | 69 |
| Points surfilage | 52 |
| Police | 33, 87 |
| Position de l'aiguille | 14, 15, 16, 40 |

Q

| | |
|--|----|
| Quilting (courtepointe) | 64 |
| Quilting (courtepointe) en mouvement libre | 64 |

R

| | |
|---------------------------------|-------------|
| Rabat régulier | 40 |
| Récupération | 75, 77, 102 |
| Renfort | 82 |
| Reprisage | 67 |
| Réseau local LAN sans fil | 17 |
| Rotation | 97, 98 |
| Ruban élastique | 66 |

S

| | |
|---|----|
| Sélecteur G/D | 38 |
| Sortie du fil de la canette | 26 |
| Support du pied-de-biche | 9 |
| Système de détection automatique du tissu | 36 |

T

| | |
|---------------------------------|-------------|
| Taille | 14, 97 |
| Tension du fil | 38, 91, 106 |
| Tissu | 27, 41, 82 |
| Tissus élastiques | 42 |
| Tissus épais | 41 |
| Tissus fins | 42 |
| Toile de jean | 27, 41 |
| Touche de coupure/tension | 91 |
| Tri des couleurs de fil | 100 |

U

| | |
|-----------|---------|
| USB | 74, 101 |
|-----------|---------|

V

| | |
|---------------------------------------|--------|
| Variateur de vitesse de couture | 10 |
| Vinyle | 42 |
| Vitesse | 21, 32 |





Plusieurs accessoires en option sont disponibles pour être achetés séparément.

Visitez notre site Web <http://s.brother/coham/>.



Visitez notre site au <http://s.brother/cpham/> pour obtenir du soutien et consulter la Foire aux questions (FAQ).



Assurez-vous d'avoir installé la dernière version du logiciel.
La dernière version inclut un certain nombre d'améliorations fonctionnelles.



Brother SupportCenter est une application mobile qui fournit les informations de support concernant votre produit Brother. Vous pouvez la télécharger sur Google Play™ ou l'App Store.



Google Play™



App Store

L'utilisation de cette machine n'est homologuée que dans le pays d'achat. Les entreprises Brother locales et leurs revendeurs ne prennent en charge que les appareils achetés dans leur propre pays.



Design Database Transfer (Transfert de Base de données de Motifs) est une application Windows dédiée pour le transfert sans fil de données de broderie d'un ordinateur à la machine. Cette application peut aussi être utilisée pour visualiser et gérer des données de broderie.

Consultez notre page <http://s.brother/cahka/> pour télécharger l'application.

French
888-G30/G32/G34



D01W2D-001